

# Electric Starter or Power Start Bit Optional!

## THESE OPTIONAL ACCESSORIES ARE SOLD SEPARATELY!

This unit has an alternative starting method that many find easier to use than pulling on a rope. Please contact a local retailer or call 1-800-828-5500 in the U.S., (1-800-668-1238 in Canada), for more information. Information may also be found at [www.troybilt.com](http://www.troybilt.com) or [www.troybilt.ca](http://www.troybilt.ca)

### FASTGUIDE™

#### Removing Unit From Carton

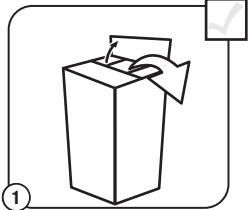

1 Remove all contents from carton.

#### Assemble The Unit

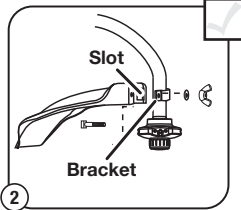

2 Slide shield's slot onto mounting bracket. Rotate shield onto shaft. Push square bolt through shield and bracket. Tighten washer and wing nut onto bolt.

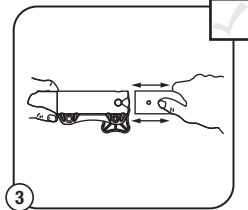

3 Remove cap from lower boom. Push cutting attachment into coupler. Turn coupler knob clockwise to tighten.

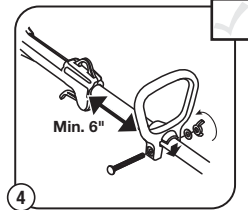

4 Put D-handle on shaft. Move handle a minimum 6 inches away from shaft grip. Insert clamp bolt and tighten the wing nut.

#### Electric Starter or Power Start Bit Optional! THESE OPTIONAL ACCESSORIES ARE SOLD SEPARATELY!

This unit has an alternate starting method that many find easier to use than pulling a rope. Please contact a local retailer or call 1-800-828-5500 for more information. Information may also be found at [www.troybilt.com](http://www.troybilt.com)

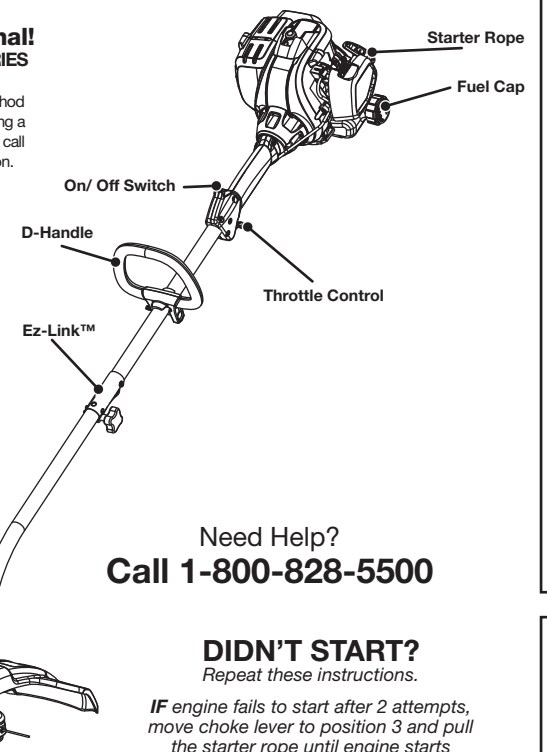

Need Help?  
Call 1-800-828-5500

#### DIDN'T START?

Repeat these instructions.

*IF engine fails to start after 2 attempts, move choke lever to position 3 and pull the starter rope until engine starts*

*IF unit still fails to start, refer to the operator's manual for additional starting and troubleshooting information*

#### Assemble The Unit

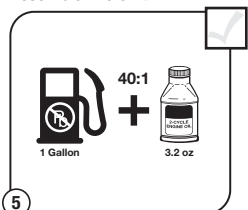

5 Mix thoroughly in separate fuel can:  
- 3.2 fl. oz. of 2-cycle engine oil  
- 1 gallon of unleaded gasoline  
NOTE: Do not mix directly in fuel tank.

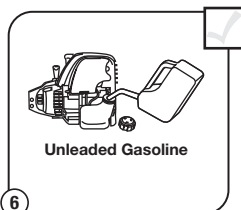

6 Place unit on a level surface. Fill fuel tank.

#### Starting The Unit

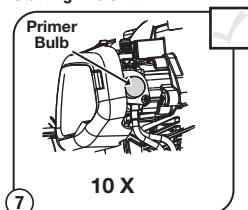

7 Press primer bulb 10 times, or until fuel is visible

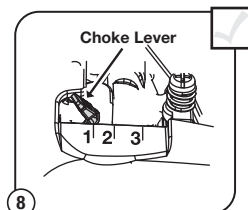

8 Move choke lever to Position 1.

#### Starting The Unit



9 Crouch in starting position.

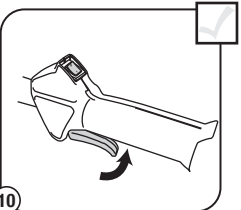

10 SQUEEZE and HOLD throttle for ALL further steps.

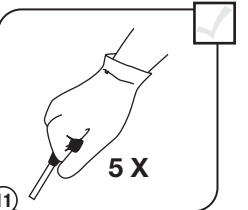

11 Pull rope 5 times.

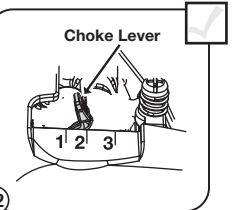

12 Move choke lever to Position 2 and squeeze throttle.

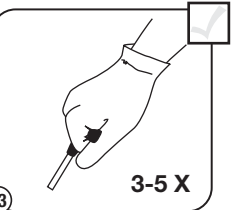

13 Pull rope 3-5 times to start engine. Run unit for 30-60 seconds to warm up.

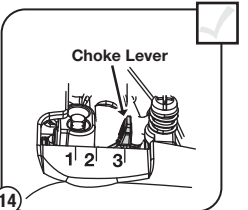

14 Continue to squeeze throttle. Move choke lever to Position 3.

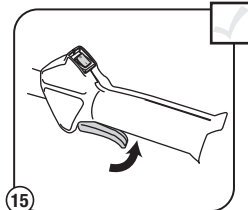

15 Continue to squeeze throttle. Run unit for an additional 60 seconds to complete warm-up. Unit may be used during this time.

#### Reloading The Line\*

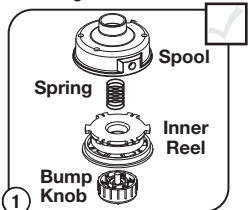

1 Unscrew bump knob counterclockwise. Remove inner reel and spring.

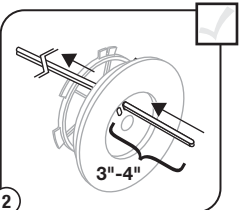

2 Insert 10' of 0.095" SplitLine® through hole in top of reel. Pull most of line through hole until 3"-4" remains.

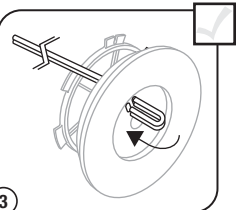

3 Bend short end and push it into the other hole. Pull tight.

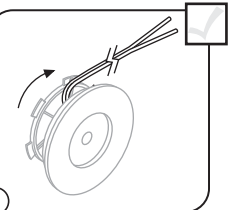

4 Wind line tightly in direction of arrow. Split other end of SplitLine® back 6"-7".

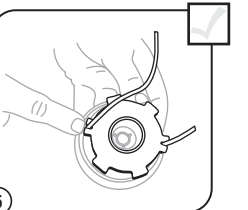

5 Push 6"-7" ends into 0.095" holding slots.

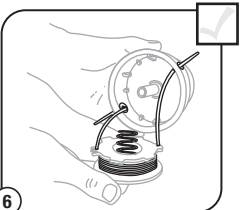

6 Insert or slide lines into the eyelets in spool. Insert spring and reel into spool.

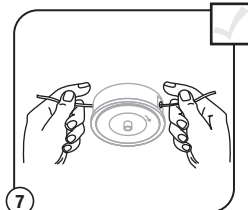

7 Pull lines firmly to release from holding slots.

#### Reloading The Line

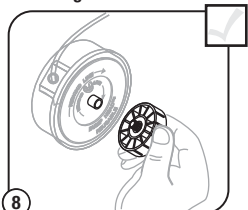

8 Hold the inner reel in place. Tighten Bump Knob clockwise.

Replacement SplitLine®: Part #49U0134K953

For single line installation, refer to Line Installation section of this manual.

For replacement spool installation, refer to Installing a Prewound Reel section of this manual.

\*This is to assist in the reloading of SplitLine® only. These instructions are NOT part of the fast assembly instructions. Line does not need to be installed on the initial assembly and start-up.



IMPORTANT: READ OPERATOR'S MANUAL THOROUGHLY AND FOLLOW THE SAFE OPERATION PRACTICES BEFORE OPERATING THE UNIT.

NEED HELP? CALL 1-800-828-5500 IN U.S. OR 1-800-668-1238 IN CANADA

## SERVICE INFORMATION

### TABLE OF CONTENTS

Service Information	2
Rules for Safe Operation	2
Know Your Unit	3
Assembly Instructions	3
Oil and Fuel Information	3
Starting/Stopping Instructions	3
Operating Instructions	3
Maintenance & Repair Instructions	4
Cleaning and Storage	4
Troubleshooting Chart	5
Specifications	5
Warranty Information	16

All information, illustrations, and specifications in this manual are based on the latest product information available at the time of printing. We reserve the right to make changes at any time without notice.  
Copyright© 2009 MTD SOUTHWEST INC, All Rights Reserved.

For service call **1-800-828-5500** in the United States or **1-800-668-1238** in Canada to obtain a list of authorized service dealers near you. For more details about your unit, visit our website at [www.troybilt.com](http://www.troybilt.com) or [www.troybilt.ca](http://www.troybilt.ca).

If you have difficulty assembling this product or have any questions regarding the controls, operation or maintenance of this unit, please call the Customer Support Department.

**DO NOT RETURN THE UNIT TO THE RETAILER. PROOF OF PURCHASE WILL BE REQUIRED FOR WARRANTY SERVICE.**

THIS PRODUCT IS COVERED BY ONE OR MORE U.S. PATENTS. OTHER PATENTS PENDING.

Service on this unit both within and after the warranty period should be performed only by an authorized and approved service dealer.

Before beginning, locate the unit's model plate. It lists the model and serial numbers of your unit. Refer to the sample plate below and copy the information for future reference.

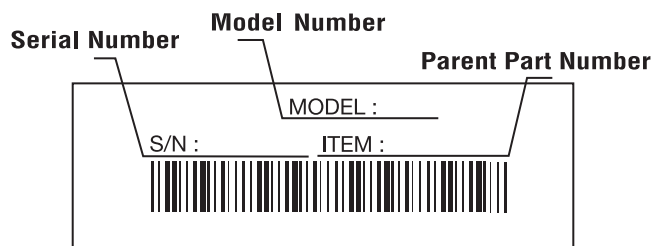

Copy the model and parent part numbers here: \_\_\_\_\_

Copy the serial number here: \_\_\_\_\_

## RULES FOR SAFE OPERATION

### CALIFORNIA PROPOSITION 65 WARNING

**WARNING**  
THE ENGINE EXHAUST FROM THIS PRODUCT CONTAINS CHEMICALS KNOWN TO THE STATE OF CALIFORNIA TO CAUSE CANCER, BIRTH DEFECTS OR OTHER REPRODUCTIVE HARM.

#### SPARK ARRESTOR NOTE

**NOTE:** For users on U.S. Forest Land and in the states of California, Maine, Oregon and Washington. All U.S. Forest Land and the state of California (Public Resources Codes 4442 and 4443), Oregon and Washington require, by law that certain internal combustion engines operated on forest brush and/or grass-covered areas be equipped with a spark arrestor, maintained in effective working order, or the engine be constructed, equipped and maintained for the prevention of fire. Check with your state or local authorities for regulations pertaining to these requirements. Failure to follow these requirements could subject you to liability or a fine. **This unit is factory equipped with a spark arrestor.** If it requires replacement, ask your LOCAL SERVICE DEALER to install the **Accessory Part #753-06182 Muffler Assembly**.

The purpose of safety symbols is to attract your attention to possible dangers. The safety symbols, and their explanations, deserve your careful attention and understanding. The safety warnings do not by themselves eliminate any danger. The instructions or warnings they give are not substitutes for proper accident prevention measures.

#### SYMBOL MEANING

	<b>WARNING:</b> Failure to obey a safety warning can result in injury to yourself and others. Always follow the safety precautions to reduce the risk of fire, electric shock and personal injury.
	<b>CAUTION:</b> Failure to obey a safety warning may result in property damage or personal injury to yourself or to others. Always follow the safety precautions to reduce the risk of fire, electric shock and personal injury.
	<b>SAFETY ALERT:</b> Indicates danger, warning or caution. Attention is required in order to avoid serious personal injury. May be used in conjunction with other symbols or pictographs.
	<b>DANGER:</b> Failure to obey a safety warning will result in serious injury to yourself or to others. Always follow the safety precautions to reduce the risk of fire, electric shock and personal injury.

**NOTE:** Advises you of information or instructions vital to the operation or maintenance of the equipment.

**NOTE-** This Unit Can Use an Electric Start or Power Start Bit™ Optional Accessory!  
Please refer to the Electric Starter or Power Start Bit™ operator's manual for proper use of these features. (Items Sold Separately! Please refer to page 5 of this manual for more information about purchasing these accessories.)

**READ THE OPERATOR'S MANUAL AND FOLLOW ALL WARNINGS AND SAFETY INSTRUCTIONS. FAILURE TO DO SO CAN RESULT IN SERIOUS INJURY TO THE OPERATOR AND/OR BYSTANDERS.**

**FOR QUESTIONS, CALL 1-800-828-5500 IN U.S. OR 1-800-668-1238 IN CANADA**

**READ ALL INSTRUCTIONS BEFORE OPERATING**

**WARNING:** When using the unit, you must follow the safety rules. Please read these instructions before operating the unit in order to ensure the safety of the operator and any bystanders. Please keep these instructions for later use.

- Read the instructions carefully. Be familiar with the controls and proper use of the unit.
- Do not operate this unit when tired, ill, or under the influence of alcohol, drugs, or medication.
- Children and teens under the age of 15 must not use the unit, except for teens guided by an adult.
- All guards and safety attachments must be installed properly before operating the unit.
- Inspect the unit before use. Replace damaged parts. Check for fuel leaks. Make sure all fasteners are in place and secure. Replace parts that are cracked, chipped, or damaged in any way. Do not operate the unit with loose or damaged parts.
- Carefully inspect the area before starting the unit. Remove all debris and hard or sharp objects such as glass, wire, etc.
- Be aware of the risk of injury to the head, hands and feet.
- Clear the area of children, bystanders, and pets. At a minimum, keep all children, bystanders, and pets outside a 50 feet (15 m) radius; there still may be a risk to bystanders from thrown objects. Bystanders should be encouraged to wear eye protection. If approached, stop the unit immediately.
- Use only 0.095 inch (2.41 mm) diameter original equipment manufacturer replacement line. Never use metal-reinforced line, wire or rope. These can break off and become dangerous projectiles.
- Squeeze the throttle control and check that it returns automatically to the idle position. Make all adjustments or repairs before using unit.

## RULES FOR SAFE OPERATION

### SAFETY WARNINGS FOR GAS UNITS



**WARNING:** Gasoline is highly flammable, and its vapors can explode if ignited. Take the following precautions:

- Store fuel only in containers specifically designed and approved for the storage of such materials.
- Avoid creating a source of ignition for spilled fuel. Do not start the engine until fuel vapors dissipate.
- Always stop the engine and allow it to cool before filling the fuel tank. Never remove the cap of the fuel tank, or add fuel, when the engine is hot. Never operate the unit without the fuel cap securely in place. Always loosen the fuel tank cap slowly to relieve any pressure in the tank.
- Mix and add fuel in a clean, well-ventilated outdoor area where there are no sparks or flames. Do not smoke while fueling or mixing fuel. Wipe up any spilled fuel from the unit immediately. Always wipe unit dry before using.
- Move the unit at least 30 feet (9.1 m) from the fueling source and site before starting the engine. Do not smoke or allow sparks and open flames near the area while adding fuel or operating the unit.

### WHILE OPERATING

- Never start or run the unit inside a closed room or building. Breathing exhaust fumes can kill. Operate this unit only in a well ventilated outdoor area.
- Wear safety glasses or goggles that are marked as meeting ANSI Z87.1-1989 standards. Also wear ear/hearing protection when operating this unit. Wear a face or dust mask if the operation is dusty. Long sleeve shirts are recommended.
- Wear heavy, long pants, boots and gloves. Do not wear loose clothing, jewelry, short pants, sandals or go barefoot. Secure hair above shoulder level.
- The cutting head shield must always be in place while operating the unit. Do not operate unit without both trimming lines extended, and the proper line installed. Do not extend the trimming line beyond the length of the shield.
- The cutting attachment may spin during idle speed adjustments. Wear protective clothing and observe all safety instructions to prevent serious personal injury.
- Adjust the D-handle to provide the best grip.
- Be sure the cutting head is not in contact with anything before starting the unit.
- Use the unit only in daylight or good artificial light.
- Avoid accidental starting. Be in the starting position whenever pulling the starter rope. The operator and unit must be in a stable position while starting. See Starting/Stopping Instructions.
- Use the right tool. Only use this tool for the purpose intended.
- Do not overreach. Always keep proper footing and balance.
- Always hold the unit with both hands when operating. Keep a firm grip on both the front and rear handle or grips.
- Keep hands, face, and feet at a distance from all moving parts. Do not touch or try to stop the cutting head when it is rotating.
- Do not touch the engine or muffler. These parts get extremely hot from operation. They remain hot for a short time after turning off the unit.
- Do not operate the engine faster than the speed needed to cut, trim or edge. Do not run the engine at high speed when not cutting.
- This unit has an overspeed protection switch to keep the unit from overheating. When the unit is run at full throttle while not in use for extended lengths of time the overspeed protection switch will engage.
- Always stop the engine when cutting is delayed or when walking from one cutting location to another.
- If the unit is struck or becomes entangled with a foreign object, stop the engine immediately and check for damage. Do not operate before repairing damage. Do not operate the unit with loose or damaged parts.
- Stop and switch the engine to off for maintenance, repair, or for changing the cutting head or other Add-Ons.
- Use only original equipment manufacturer replacement parts and accessories for this unit. These are available from an authorized service dealer. The use of any unauthorized parts or accessories could lead to serious injury to the user, or damage to the unit, and void the warranty.
- Keep unit clean of vegetation and other materials. They may become lodged between the cutting head and shield.
- To reduce fire hazard, keep the engine and muffler free from grass, leaves, excessive grease or carbon build up.

### OTHER SAFETY WARNINGS

- Never store the unit, with fuel in the tank, inside a building where fumes may reach an open flame or spark.
- Allow the engine to cool before storing or transporting. Be sure to secure the unit while transporting.
- Store the unit in a dry area, locked up or up high to prevent unauthorized use or damage, out of the reach of children.
- Never douse or squirt the unit with water or any other liquid. Keep handles dry, clean and free from debris. Clean after each use. See the Cleaning and Storage instructions.
- Keep these instructions. Refer to them often and use them to instruct other users. If loaning someone this unit, also loan them these instructions.

### SAVE THESE INSTRUCTIONS

#### • SAFETY AND INTERNATIONAL SYMBOLS •

This operator's manual describes safety and international symbols and pictographs that may appear on this product. Read the operator's manual for complete safety, assembly, operating, maintenance, and repair information.

SYMBOL	MEANING
	• <b>SAFETY ALERT SYMBOL</b> Indicates danger, warning or caution. May be used in conjunction with other symbols or pictographs.
	• <b>READ OPERATOR'S MANUAL</b> <b>WARNING:</b> Read the operator's manual(s) and follow all warnings and safety instructions. Failure to do so can result in serious injury to the operator and/or bystanders.
	• <b>WEAR EYE AND HEARING PROTECTION</b> <b>WARNING:</b> Thrown objects and loud noise can cause severe eye injury and hearing loss. Wear eye protection meeting ANSI Z87.1-1989 standards and ear protection when operating this unit. Use a full face shield when needed.
	• <b>UNLEADED FUEL</b> Always use clean, fresh unleaded fuel
	• <b>ON/OFF STOP CONTROL</b> ON / START / RUN
	• <b>ON/OFF STOP CONTROL</b> OFF or STOP
	• <b>DO NOT USE E85 FUEL IN THIS UNIT</b> <b>WARNING:</b> It has been proven that fuel containing greater than 15% ethanol will likely damage this engine and void the warranty.
	• <b>THROWN OBJECTS AND ROTATING CUTTER CAN CAUSE SEVERE INJURY</b> <b>WARNING:</b> Small objects can be propelled at high speed, causing injury. Keep away from the rotating rotor.
	• <b>KEEP BYSTANDERS AWAY</b> <b>WARNING:</b> Keep all bystanders, especially children and pets, at least 50 feet (15 m.) from the operating area.
	• <b>HOT SURFACE WARNING</b> Do not touch a hot muffler or cylinder. You may get burned. These parts get extremely hot from operation. When turned off they remain hot for a short time.
	• <b>OIL</b> Refer to operator's manual for the proper type of oil.
	• <b>CHOKE CONTROL</b> 1. • FULL choke position 2. • PARTIAL choke position 3. • RUN choke position
	• <b>SHARP BLADE</b> <b>WARNING:</b> Sharp blade on cutting attachment shield. To prevent serious injury, do not touch the line cutting blade.



## KNOW YOUR UNIT

### APPLICATIONS

As a trimmer:

- Cutting grass and light weeds.
- Edging
- Decorative trimming around trees, fences, etc.

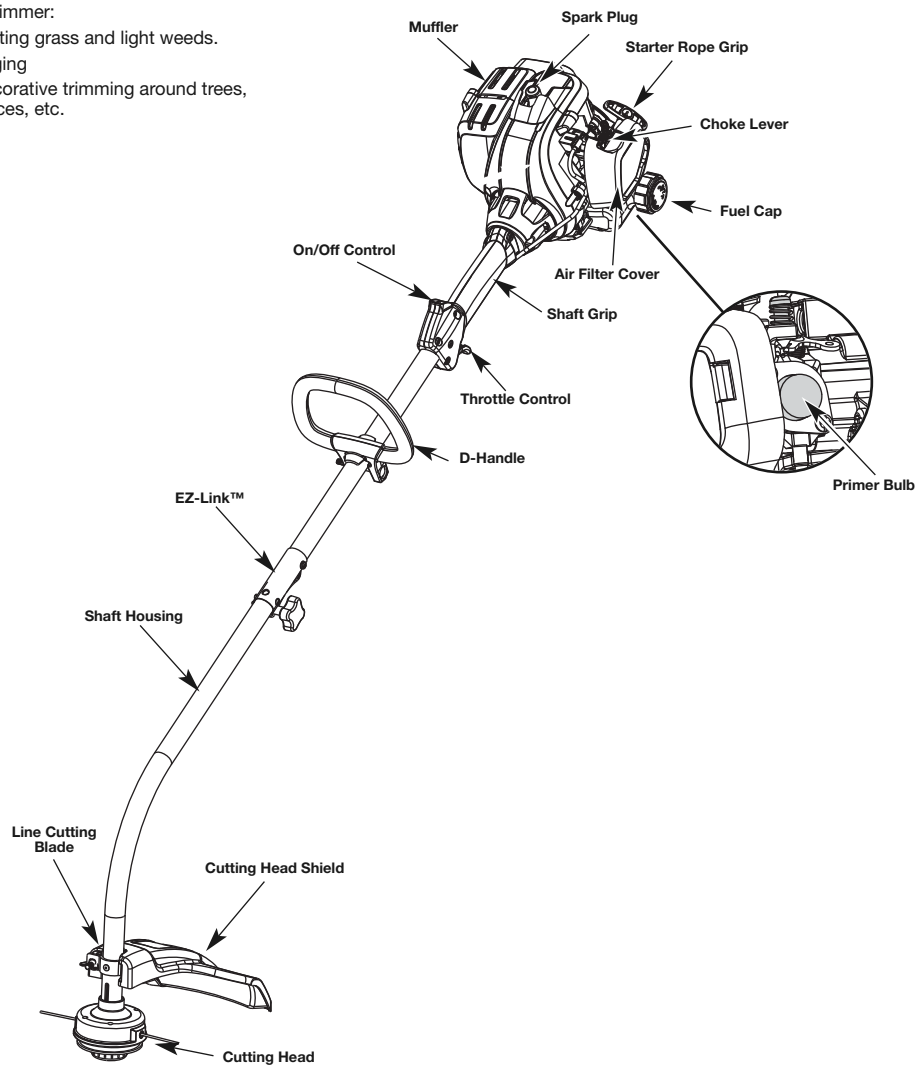

## ASSEMBLY INSTRUCTIONS

### INSTALL CUTTING ATTACHMENT SHIELD

**WARNING:** To prevent serious personal injury, never operate the trimmer without the cutting attachment shield in place.

Use the following instructions if the cutting attachment shield on the unit is not installed. Use only the instructions that apply to the type of shaft and shield that the unit is equipped with.

1. Place the cutting attachment shield onto the shaft housing. Be sure the guard mounting bracket slides into the slot on the edge of the cutting shield. Rotate the shield into place, counterclockwise (Fig. 1). The holes in the guard mounting bracket and cutting attachment shield will line up.
2. From inside the cutting attachment shield, push the square bolt through the hole until the threaded end protrudes through the guard mounting bracket (Fig. 2).
3. Put the washer on the bolt, then screw the wing nut onto the bolt and tighten.

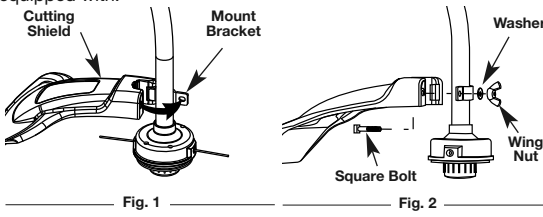

### INSTALL AND ADJUST THE D-HANDLE

1. Push the D-handle down onto the shaft housing (Fig. 3). The hex bolt hole in the handle should be on the left side.
2. Insert the the bolt into the hex hole in the handle and push through. Place the washer on the bolt, then screw the wing nut onto the bolt. Do not tighten until making the handle adjustment.
3. Rotate the D-handle to place the grip above the top of the shaft housing. Place it a minimum of 6 inches (15.24 cm) from the end of the shaft grip.
4. While holding the unit in the operating position (Fig. 10), move the D-handle to the location that provides the best grip.
5. Tighten the wing nut until the D-handle is secure.

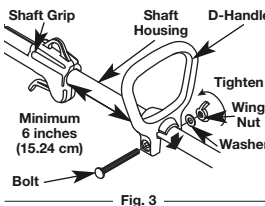

### OPERATING THE EZ-LINK™ SYSTEM

The EZ-Link™ system enables the use of these optional Add-Ons.

Mach 4® Trimmer.....	AF720
Hedge Trimmer*.....	AH720*
Brushcutter*.....	BC720*
Bladed Pruner.....	BP720
Blower Trimmer*.....	BT720*
Blower Vacuum.....	BV720
Cultivator.....	GC720
Lawn Dethatcher.....	LD720
Edger*.....	LE720*
Pole Saw.....	PS720
Straight Shaft Trimmer.....	SS725
Snow Thrower.....	ST720
Turbo Blower.....	TB720

\* Do NOT use this Add-On with an electric powered unit.

### REMOVING THE ADD-ON

1. Turn the knob counterclockwise to loosen (Fig. 6).
2. Press and hold the release button (Fig. 4).
3. While firmly holding the upper shaft housing, pull the lower shaft housing straight out of the EZ-Link™ coupler (Fig. 5).

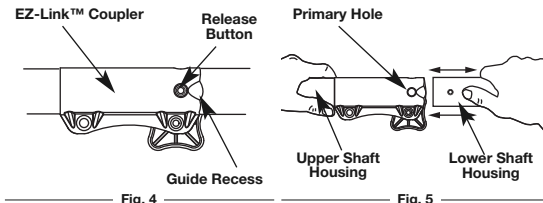

### INSTALLING THE ADD-ON

**NOTE:** To make installing or removing the add-on easier, place the unit on the ground or on a work bench.

1. Turn knob counterclockwise to loosen (Fig. 6).
2. While firmly holding the add-on, push it straight into the EZ-Link™ coupler (Fig. 5).

**NOTE:** Aligning the release button with the guide recess will help installation (Fig. 4).

3. Turn the knob clockwise to tighten (Fig. 6).

For decorative trimming/edging with the line cutting head, lock the release button into the 90° hole (Fig. 6).

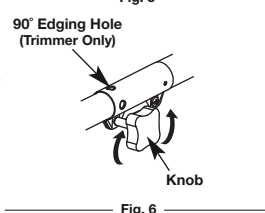

## OIL AND FUEL INFORMATION

### OIL AND FUEL MIXING INSTRUCTIONS

Old and/or improperly mixed fuel are the main reasons for the unit not running properly. Be sure to use fresh, clean unleaded fuel. Follow the instructions carefully for the proper fuel/oil mixture.

### DEFINITION OF BLENDED FUELS

**WARNING:** It has been proven that fuel containing greater than 15% ethanol will likely damage this engine and void the warranty.

Today's fuels are often a blend of gasoline and oxygenates such as ethanol, methanol, or MTBE (ether). Alcohol-blended fuel absorbs water. As little as 1% water in the fuel can make fuel and oil separate. It forms acids when stored. When using alcohol-blended fuel, use fresh fuel (less than 60 days old).

### USING BLENDED FUELS

If choosing to use a blended fuel, or its use is unavoidable, follow recommended precautions:

- Always use the fresh fuel mix explained in the operator's manual
- Always agitate the fuel mix before fueling the unit

## OIL AND FUEL INFORMATION

- Drain the tank and run the engine dry before storing the unit

### USING FUEL ADDITIVES



**CAUTION:** For proper engine operation and maximum reliability, pay strict attention to the oil and fuel mixing instructions on the 2-cycle oil container. Using improperly mixed fuel can severely damage the engine.

The bottle of 2-cycle oil contains a fuel additive which will help inhibit corrosion and minimize the formation of gum deposits. It is recommended to use our 2-cycle oil with this unit.

If unavailable, use a good 2-cycle oil designed for air-cooled engines along with a fuel additive, such as STA-BIL® Gas Stabilizer or an equivalent. Add 0.8 oz. (23 ml.) of fuel additive per gallon of fuel according to the instructions on the container. NEVER add fuel additives directly to the unit's fuel tank.

Thoroughly mix the proper ratio of 2-cycle engine oil with unleaded fuel in a separate fuel can. Use a 40:1 fuel/oil ratio. Do not mix them directly in the engine fuel tank. See the table for specific gas and oil mixing ratios.

**NOTE:** One gallon (3.8 liters) of unleaded fuel mixed with one 3.2 oz. (95 ml.) bottle of 2-cycle oil makes a 40:1 fuel/oil ratio.

**NOTE:** Dispose of the old fuel/oil mix in accordance to Federal, State and Local regulations.



**WARNING:** Gasoline is extremely flammable. Ignited vapors may explode. Always stop the engine and allow it to cool before filling the fuel tank. Do not smoke while filling the tank. Keep sparks and open flames at a distance from the area.

### FUELING THE UNIT



**WARNING:** Remove fuel cap slowly to avoid injury from fuel spray. Never operate the unit without the fuel cap securely in place.



**WARNING:** Add fuel in a clean, level and well ventilated outdoor area. Wipe up any spilled fuel immediately. Avoid creating a source of ignition for spilled fuel. Do not start the engine until fuel vapors dissipate.

1. Turn unit on its side, with the fuel cap facing up, and remove the fuel cap.
  2. Place the gas container's spout into the fill hole on the fuel tank and fill the tank.
- NOTE:** Do not overfill the tank.
3. Wipe up any gasoline that may have spilled.
  4. Reinstall the fuel cap.
  5. Move the unit at least 30 ft. (9.1 m) from the fueling source and site before starting the engine.

## STARTING/STOPPING INSTRUCTIONS



**WARNING:** Operate this unit in a well-ventilated outdoor area. Carbon monoxide exhaust fumes can be lethal in a confined area.



**WARNING:** Avoid accidental starting. Make sure you are in the starting position when pulling the starter rope (Fig. 9). To avoid serious injury, the operator and unit must be in a stable position while starting.

### STARTING INSTRUCTIONS

1. Mix fuel with oil. Fill fuel tank with fuel/oil mixture. See Oil and Fuel Mixing Instructions.
  2. Fill the fuel tank with fresh, clean fuel mix. Refer to Fueling the Unit.
- NOTE:** There is no need to turn the unit on. The On/Off Control is in the ON (1) position at all times (Fig. 7).
3. Fully press and release the primer bulb 10 times, slowly. Some amount of fuel should be visible in the primer bulb and fuel lines (Fig. 8). If fuel can not be seen in the bulb, press and release the bulb until fuel is visible.
  4. Place the choke lever in **Position 1** (Fig. 8).
  5. Crouch in the starting position (Fig. 9). Squeeze the throttle control lever. Pull the starter rope 5 times.
  6. Place the choke lever in **Position 2** (Fig. 8)
  7. Squeeze the throttle control, pull the starter rope in a controlled motion 3 to 5 times to start engine.
  8. Keep the throttle squeezed and allow the engine to warm up for 30 to 60 seconds.
  9. Continue squeezing the throttle control, move the choke lever to **Position 3** (Fig. 8) and continue warming the engine for an additional 60 seconds. The unit may be used during this time.

**NOTE:** Unit is properly warmed up when engine accelerates without hesitation.

**IF...** the engine hesitates, return the choke lever to **Position 2** (Fig. 8) and continue warm-up.

**IF...** the engine does not start, go back to step 3.

**IF...** the engine fails to start after a few attempts, place the choke lever in **Position 3** and squeeze the throttle control. Pull the starter rope out with a controlled and steady motion 3 to 8 times. The engine should start. If not, repeat.

**IF WARM...** If the engine is already warm, start the unit with the choke lever in **Position 2**. After the unit starts, move the choke lever to **Position 3**.

### IF USING THE OPTIONAL ELECTRIC STARTER OR POWER START BIT™ ACCESSORY

#### HOW TO START THE UNIT USING THE ELECTRIC STARTER OR POWER START BIT ACCESSORY.

**NOTE-** This Unit Can Use an Electric Start or Power Start Bit™ Optional Accessory! Please refer to the Electric Starter or Power Start Bit operator's manual for proper use of this feature. (Items Sold Separately! Please refer to page 5 of this manual about purchasing these accessories.)

### STARTING INSTRUCTIONS

1. Mix fuel with oil. Fill fuel tank with fuel/oil mixture. See Oil and Fuel Mixing Instructions.
  2. Fill the fuel tank with fresh, clean fuel mix. Refer to Fueling the Unit.
- NOTE:** There is no need to turn the unit on. The On/Off Control is in the ON (1) position at all times (Fig. 7).
3. Fully press and release the primer bulb 10 times, slowly. Some amount of fuel should be visible in the primer bulb (Fig. 9). If fuel cannot be seen in the bulb, press and release the bulb until fuel is visible.
  4. Move the choke lever to **Position 1** (Fig. 8).
  5. Crouch in the starting position (Fig. 9). Place the electric starter or power start bit into the back of the unit. Refer to the Operation section of the Electric Starter or Power Start Bit operator's manual.
  6. Squeeze the throttle control lever. Press and hold the electric starter or drill ON (I) button for 2 seconds.
  7. Move the choke lever to **Position 2** (Fig. 8).
  8. Squeeze the throttle control lever, press and hold the electric starter or drill ON (I) button for 2-second intervals until the unit starts.
  9. Continue to squeeze the throttle control, remove the electric starter or drill from the unit and allow the engine to warm up for 30 to 60 seconds.
  10. Continue squeezing the throttle control, move the choke lever to **Position 3** (Fig. 8) and run the unit for an additional 60 seconds. The unit may be used during this time.

**NOTE:** Unit is properly warmed up when engine accelerates without hesitation.

**IF...** the engine hesitates, return the choke lever to **Position 2** (Fig. 8) and continue warm-up.

**IF...** the engine does not start, go back to step 3.

**IF...** the engine fails to start after a few attempts, place the choke lever in **Position 3** and squeeze the throttle control. Press and hold the electric starter or drill ON (I) button for 2-second intervals until the unit starts.

**IF WARM...** If the engine is already warm, start the unit with the blue choker lever in **Position 2**. After the unit starts, move the blue choker lever to **Position 3**.

### STOPPING INSTRUCTIONS

1. Release the throttle control and allow the engine to cool down by idling.
2. Press and hold the On/Off Control switch in the **OFF (O)** position until the unit comes to a complete stop (Fig. 7).

## OPERATING INSTRUCTIONS

### HOLDING THE UNIT



**WARNING:** Always wear eye, hearing, foot and body protection to reduce the risk of injury when operating this unit.

Before operating the unit, stand in the operating position (Fig. 10). Check for the following:

- The operator is wearing eye protection and proper clothing
- With a slightly-bent right arm, the operator's hand is holding the shaft grip
- The operator's left arm is straight, the left hand holding the D-handle
- The unit is at waist level
- The cutting head is parallel to the ground and easily contacts the grass without the need to bend over

### ADJUSTING TRIMMING LINE LENGTH



**WARNING:** Do not remove or alter the line cutting blade assembly. Excessive line length will cause premature engine failure and / or unit damage.

The Bump Head™ cutting head allows the release of trimming line without stopping the engine. To release more line, lightly tap the cutting head on the ground (Fig. 11) while operating the unit at high speed.

**NOTE:** Always keep the trimming line fully extended. Line release becomes more difficult when the cutting line gets shorter.



Fig. 10



## OPERATING INSTRUCTIONS

Each time the head is bumped, about 1 inch (25.4 mm) of trimming line releases. A blade in the cutting head shield will cut the line to the proper length if any excess line is released.

For best results, tap the bump knob on bare ground or hard soil. If attempting a line release in tall grass, the engine may stall. Always keep the trimming line fully extended. Line release becomes more difficult when the cutting line gets shorter.

**NOTE:** Do not rest the Bump Head™ on the ground while the unit is running.

Some line breakage will occur from:

- Entanglement with foreign matter
- Normal line fatigue
- Attempting to cut thick, stalky weeds
- Forcing the line into objects such as walls or fence posts

### TIPS FOR BEST TRIMMING RESULTS

- Keep the cutting head parallel to the ground.
- Do not force the cutting head. Allow the tip of the line to do the cutting, especially along walls. Cutting with more than the tip will reduce cutting efficiency and may overload the engine.
- Cut grass over 8 inches (200 mm) by working from top to bottom in small increments to avoid premature line wear or engine drag.
- Cut from right to left whenever possible. Cutting to the left improves the unit's cutting efficiency. Clippings are thrown away from the operator.
- Slowly move the unit into and out of the cutting area at the desired height. Move either in a forward-backward or side-to-side motion. Cutting shorter lengths produces the best results.
- Trim only when grass and weeds are dry.
- The life of the cutting line is dependent upon:
  - Following the trimming techniques
  - What vegetation is being cut
  - Where vegetation is cut

For example, the line will wear faster when trimming against a foundation wall as opposed to trimming around a tree.

### DECORATIVE TRIMMING

Decorative trimming is accomplished by removing all vegetation around trees, posts, fences, etc..

Rotate the whole unit so that the cutting head is at a 30° angle to the ground (Fig. 12).

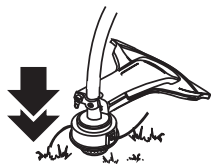

Fig. 11

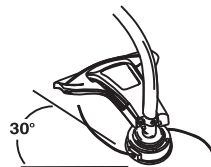

Fig. 12

## MAINTENANCE AND REPAIR INSTRUCTIONS

2. Place the spring over the shaft and into the recess in the SpeedLock™ Spool (Fig. 21).
3. While holding the outer spool in place, insert the bolt located in the Bump Knob™ through the end of the spring and into the end of the shaft (Fig. 21).
4. While slightly compressing the spring, screw the Bump Knob™ clockwise into the shaft (Fig. 21). Tighten Securely.

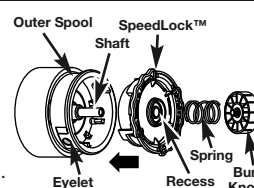

Fig. 21

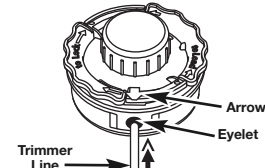

Fig. 22

### Installing the Trimming Line

1. Align the arrows on the SpeedLock™ with the eyelets on the outer spool (Fig. 22).
2. Insert a piece of precut spiral line, P/N 49UFSHLL953, into an eyelet on the outer spool (Fig. 22).
3. Push the line into the SpeedLock™ until it starts to show from the opposite side.
4. Adjust the line so that both ends are of equal length (Fig. 23).
5. While holding the outer spool in place, pull the SpeedLock™ away from the outer spool and twist the SpeedLock™ clockwise until the dot is in line with the eyelet or until it stops (Fig. 24).
6. Release the SpeedLock™ so that it snaps into place.
7. Check that the SpeedLock™ has seated completely into the outer spool. If it has not, repeat steps 5 thru 7.

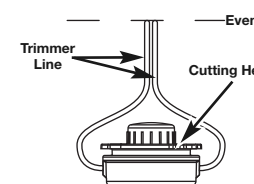

Fig. 23

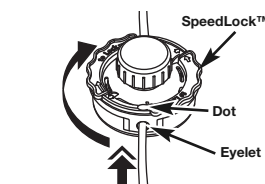

Fig. 24

### Removing the Trimming Line

1. While holding the outer spool in place, pull the SpeedLock™ away from the outer spool and twist the SpeedLock™ counterclockwise until it stops. The arrows should align with the eyelets on the outer spool. (Fig. 22)
2. Release the SpeedLock™.

**NOTE:** The SpeedLock™ should stand about 1/4 of an inch above the outer spool.

3. Firmly pull one end of the trimming line until the whole piece exits the outer spool.

### REMOVING THE SPEEDLOCK™

1. While holding the outer spool in place, turn the Bump Knob™ counterclockwise until it completely unscrews from the shaft.
2. Remove the spring.
3. Remove the SpeedLock™.

### AIR FILTER MAINTENANCE



**WARNING:** To avoid serious personal injury, always turn the unit off and allow it to cool before you clean or service it.

#### Cleaning the Air Filter

Clean the air filter every 10 hours of operation. It is an important item to maintain. Failure to maintain the air filter properly can result in poor performance or can cause permanent damage to the engine.

1. Open the air filter cover by pressing the lock tab in and pulling out on the air filter cover (Fig. 25).
2. Remove the air filter (Fig. 25).
3. Wash the filter in detergent and water (Fig. 26). Rinse the filter thoroughly and allow it to dry.
4. Apply enough clean SAE 30 motor oil to lightly coat the filter (Fig. 27).
5. Squeeze the filter to spread and remove excess oil (Fig. 28).
6. Replace the air filter into the base plate (Fig. 25).

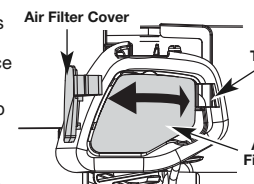

Fig. 25

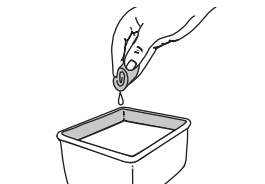

Fig. 26

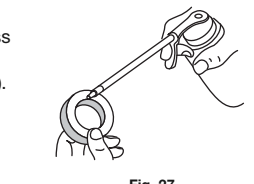

Fig. 27

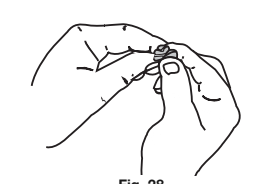

Fig. 28

**NOTE:** Operating the unit without the air filter **WILL VOID** the warranty.

7. Reinstall the air filter cover. Position the two small tabs on the air filter cover into the two slots in the base plate and press the air filter cover down, making sure to align the lock tab with the lock tab slot, until it snaps into place (Fig. 25).

### CARBURETOR ADJUSTMENT

The idle speed of the engine is adjustable. An idle adjustment screw is between the air filter cover and the engine starter housing (Fig. 29).

**NOTE:** Careless adjustments can seriously damage the unit. An authorized service dealer should make carburetor adjustments.

#### Check Fuel Mixture

Old and/or improperly mixed fuel is usually the reason for improper unit performance. Drain and refill the tank with fresh, properly-mixed fuel prior to making any adjustments. Refer to Oil and Fuel Information.

#### Clean Air Filter

The condition of the air filter is important to the operation of the unit. A dirty air filter will restrict air flow and change the air/fuel mixture. This is often mistaken for an out of adjustment carburetor. Check the condition of the air filter before adjusting the idle speed screw. Refer to Air Filter Maintenance.

#### Adjust Idle Speed Screw



**WARNING:** The cutting attachment will spin during idle speed adjustments. Wear protective clothing and observe all safety instructions to prevent serious personal injury.

If, after checking the fuel mixture and cleaning the air filter, the engine still will not idle, adjust the idle speed screw as follows:

1. Start the engine and run for one minute to warm up. Refer to Starting/Stopping Instructions.
2. Release the throttle trigger and let the engine idle. If the engine stops, insert a small phillips screwdriver into the idle adjustment screw (Fig. 29). Turn the idle speed screw **clockwise** 1/8 of a turn at a time (as needed) until the engine idles smoothly.
3. If the engine appears to be idling too fast, turn the idle speed screw **counterclockwise** 1/8 of a turn at a time (as needed), to reduce idle speed.

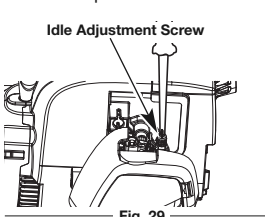

Fig. 29

Checking the fuel mixture, cleaning the air filter and adjusting the idle speed should solve most engine problems. If not and all of the following are true:

- the engine will not idle
  - the engine hesitates or stalls on acceleration
  - there is a loss of engine power
- Have the carburetor adjusted by an authorized service dealer.

### REPLACING THE SPARK PLUG

Use replacement #753-06193, a **Champion RDJ8J** spark plug, or equivalent. The correct air gap is **0.025 inch (0.635 mm)**. Remove the plug after every 25 hours of operation and check its condition.

1. Stop the engine and allow it to cool. Grasp the plug wire firmly and pull it from the spark plug.
2. Clean around the spark plug. Remove the spark plug from the cylinder head by turning a 5/8-inch socket counterclockwise.



**WARNING:** Do not sand blast, scrape or clean electrodes. Grit in the engine could damage the cylinder.

3. Replace a cracked, fouled or dirty spark plug. Set the air gap at **0.025 in. (0.635 mm)** using a feeler gauge (Fig. 30).
4. Install a correctly-gapped spark plug in the cylinder head. Tighten by turning the 5/8-inch socket clockwise until snug.

If using a torque wrench torque to: **110-120 in.·lb. (12.3-13.5 N·m)**

**Do not over tighten.**

### CLEANING



**WARNING:** To avoid serious personal injury, always turn the unit off and allow it to cool before you clean or service it.

Use a small brush to clean off the outside of the unit. Do not use strong detergents. Household cleaners that contain aromatic oils such as pine and lemon, and solvents such as kerosene, can damage plastic housing or handle. Wipe off any moisture with a soft cloth.

### STORAGE

- Never store a fueled unit where fumes may reach an open flame or spark.
- Allow the engine to cool before storing.
- Store the unit locked up to prevent unauthorized use or damage.
- Store the unit in a dry, well-ventilated area.
- Store the unit out of the reach of children.

### LONG TERM STORAGE

If planning on storing the unit for an extended time, use the following storage procedure:

1. Drain all fuel from the fuel tank into a container with the same 2-cycle fuel mixture. Do not use fuel that has been stored for more than 60 days. Dispose of the old fuel/oil mix in accordance to Federal, State and Local regulations.
2. Start the engine and allow it to run until it stalls. This ensures that all fuel has been drained from the carburetor.
3. Allow the engine to cool. Remove the spark plug and put 1 oz. (30 ml) of any high quality motor oil or 2-cycle oil into the cylinder. Pull the starter rope slowly to distribute the oil. Reinstall the spark plug.

**NOTE:** Remove the spark plug and drain all of the oil from the cylinder before attempting to start the unit after storage.

4. Thoroughly clean the unit and inspect it for any loose or damaged parts. Repair or replace damaged parts and tighten loose screws, nuts or bolts. The unit is ready for storage.

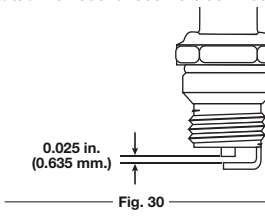

Fig. 30

## MAINTENANCE AND REPAIR INSTRUCTIONS

### MAINTENANCE SCHEDULE



**WARNING:** To prevent serious injury, never perform maintenance or repairs with unit running. Always service and repair a cool unit. Disconnect the spark plug wire to ensure that the unit cannot start.

Perform these required maintenance procedures at the frequency stated in the table. These procedures should also be a part of any seasonal tune-up.

**NOTE:** Some maintenance procedures may require special tools or skills. If you are unsure about these procedures take your unit to any non-road engine repair establishment, individual or authorized service dealer.

**NOTE:** Maintenance, replacement, or repair of the emission control devices and system may be performed by any non-road engine repair establishment, individual or authorized service dealer.

FREQUENCY	MAINTENANCE REQUIRED	SEE
Before starting engine	Fill fuel tank with fresh fuel	p. 3
Every 10 hours	Clean and re-oil air filter	p. 4
Every 25 hours	Check spark plug condition and gap	p. 4

### LINE INSTALLATION



**WARNING:** Never use metal-reinforced line, wire, chain or rope. These can break off and become dangerous projectiles.

This section covers both SplitLine® and standard single line installation.

Always use original equipment manufacturer **0.095 in. (2.41 mm)** replacement line. Line other than the specified may make the engine overheat or fail.

There are two methods to replace the trimming line:

- Wind the inner reel with new line
- Install a prewound inner reel

#### Removing the Existing Inner Reel

1. Hold the outer spool with one hand and unscrew the bump knob counterclockwise (Fig. 13). Inspect the bolt inside the bump knob to make sure it moves freely. Replace the bump knob if damaged.
2. Remove the inner reel from the outer spool (Fig. 14).
3. Remove spring from the inner reel (Fig. 14).
4. Use a clean cloth to clean the the inner reel, spring, shaft, and inner surface of the outer spool.
5. Check the indexing teeth on the inner reel and outer spool for wear (Fig. 15). If necessary, remove burrs or replace the reel and spool.

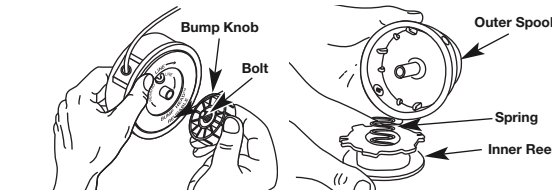

Fig. 13

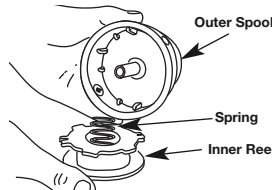

Fig. 14

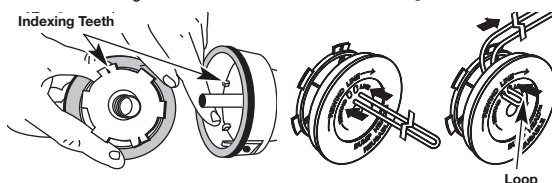

Fig. 15

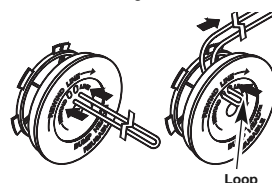

Fig. 16

**NOTE:** Always use the correct line length when installing trimming line on the unit. The line may not release properly if the line is too long.

#### Single Line Installation

Go To Step 8 for SplitLine® Installation:

6. Take approximately 20 feet (6 m) of new trimming line, loop it into two equal lengths. Insert each end of the line through one of the two holes in the inner reel (Fig. 16). Pull the line through the inner reel so that the loop is as small as possible.
7. Wind the lines in tight even layers onto the reel (Fig. 17). Wind the line in the direction indicated on the inner reel. Place an index finger between the two lines to stop the lines from overlapping. Do not overlap the ends of the line. Proceed to step 12.

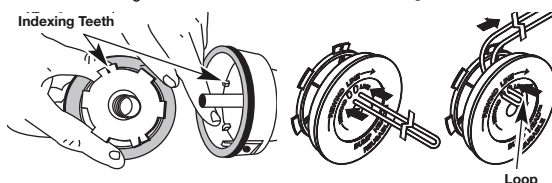

Fig. 15

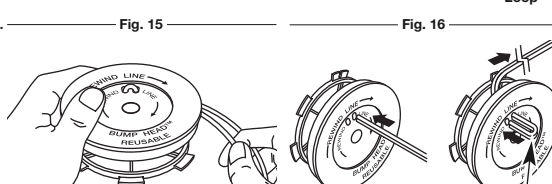

Fig. 16

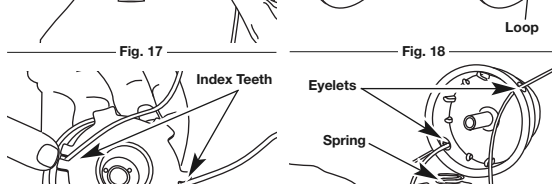

Fig. 17

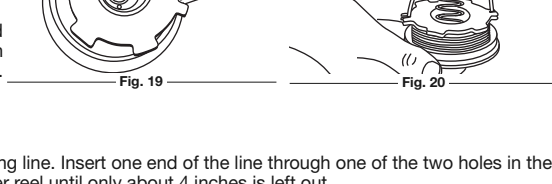

Fig. 18

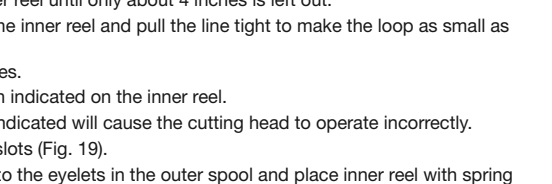

Fig. 19

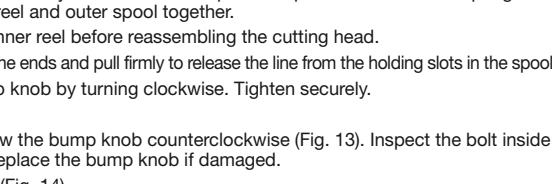

Fig. 20

#### SplitLine® Installation

8. Take approximately 10 feet (3 m) of new trimming line. Insert one end of the line through one of the two holes in the inner reel (Fig. 18). Pull the line through the inner reel until only about 4 inches is left out.
9. Insert the end of the line into the open hole in the inner reel and pull the line tight to make the loop as small as possible (Fig. 18).
10. Before winding, split the line back about 6 inches.
11. Wind the line in tight even layers in the direction indicated on the inner reel.
- NOTE:** Failure to wind the line in the direction indicated will cause the cutting head to operate incorrectly.
12. Insert the ends of the line into the two holding slots (Fig. 19).
13. Insert or slide the ends of the line through or into the eyelets in the outer spool and place inner reel with spring inside the outer spool (Fig. 20). Push the inner reel and outer spool together.

**NOTE:** The spring must be assembled on the inner reel before reassembling the cutting head.

14. While holding the inner reel and outer spool, grasp the ends and pull firmly to release the line from the holding slots in the spool.
15. Hold the inner reel in place and install the bump knob by turning clockwise. Tighten securely.

#### INSTALLING A PREWOUND REEL

1. Hold the outer spool with one hand and unscrew the bump knob counterclockwise (Fig. 13). Inspect the bolt inside the bump knob to make sure it moves freely. Replace the bump knob if damaged.
2. Remove the old inner reel from the outer spool (Fig. 14).
3. Remove the spring from the old inner reel (Fig. 14).
4. Place the spring in the new inner reel.
- NOTE:** The spring must be assembled on the inner reel before reassembling the cutting head.
5. Insert or slide the ends of the line through or into the eyelets in the outer spool (Fig. 20).
6. Place the new inner reel inside the outer spool. Push the inner reel and outer spool together. While holding the inner reel and outer spool, grasp the ends and pull firmly to release the line from the holding slots in the spool.
7. Hold the inner reel in place and install the bump knob by turning clockwise. Tighten securely.

#### INSTALLATION OF THE SPEEDLOCK™

##### Removing the Existing Inner Reel

Refer to Removing the Existing Inner Reel in the Maintenance and Repair Instructions section that can be found in the operator's manual.

##### Installing the SpeedLock™

1. After removing the inner reel, place the SpeedLock™ onto the shaft, making sure to align the arrows with the eyelets in the outer spool (Fig. 21).

## TROUBLESHOOTING

### ENGINE WILL NOT START

CAUSE	ACTION
Empty fuel tank	Fill fuel tank with properly mixed fuel
Primer bulb wasn't pressed enough	Press primer bulb fully and slowly 10 times
Engine is flooded	With blue choke lever in position 3, squeeze the trigger and pull the starter rope
Old or improperly mixed fuel	Drain fuel tank and add fresh fuel mixture
Fouled spark plug	Replace or clean the spark plug

### ENGINE WILL NOT IDLE

CAUSE	ACTION
Air filter is plugged	Replace or clean the air filter
Old or improperly mixed fuel	Drain fuel tank and add fresh fuel mixture
Improper carburetor adjustment	Adjust according to the Carburetor Adjustments section

### ENGINE WILL NOT ACCELERATE

CAUSE	ACTION
Old or improperly mixed fuel	Drain fuel tank and add fresh fuel mixture
Cutting head bound with grass	Stop the engine and clean the cutting head
Dirty air filter	Clean or replace the air filter

### ENGINE LACKS POWER OR STALLS

CAUSE	ACTION
Old or improperly mixed fuel	Drain fuel tank and add fresh fuel mixture
Fouled spark plug	Replace or clean the spark plug

### ENGINE STOPS WHILE IN USE

CAUSE	ACTION
Engine overspeed protection engaged	Allow the engine to cool down for 10 minutes before restarting.

### CUTTING HEAD WILL NOT ADVANCE LINE

CAUSE	ACTION
Cutting head bound with grass	Stop the engine and clean cutting head
Cutting head out of line	Refill with new line
Inner reel bound up	Rewind the inner reel
Cutting head dirty	Clean inner reel and outer spool
Line welded	Disassemble, remove the welded section and rewind
Line twisted when refilled	Disassemble and rewind the line
Not enough line is exposed	Push the bump knob and pull out line until 4 inches (102 mm) of line is outside of the cutting head

### CUTTING LINE ADVANCES UNCONTROLLABLY

CAUSE	ACTION
Oil, cleaner or lubricant in cutting head	Clean and thoroughly dry the cutting head

**IF FURTHER ASSISTANCE IS REQUIRED, CONTACT AN AUTHORIZED SERVICE DEALER.**

## SPECIFICATIONS

### ENGINE\*

Engine Type	Air-Cooled, 2-Cycle
Stroke	1.10 in. (2.8 cm)
Displacement	27 cc
Operating RPM	6,800+ rpm
Idle Speed RPM	2,800 - 3,400 rpm
Ignition Type	Electronic
Ignition Switch	Rocker Switch
Spark Plug Gap	0.025 in. (0.635 mm)
Lubrication	Fuel/Oil Mixture
Fuel/Oil Ratio	40:1
Carburetor	Diaphragm, All-Position
Starter	Spring Assist™
Muffler	Baffled with Guard
Throttle	Manual Spring Return
Fuel Tank Capacity	10 fl.oz. (296 ml)

### DRIVE SHAFT AND CUTTING HEAD\*

Drive Shaft Housing	Steel Tube
Throttle Control	Finger-Tip Trigger
Total Approximate Unit Weight (without fuel)	10 lbs. (4.5 kg)
Cutting Mechanism	Bump Head™
Shoulder Strap	Optional
Line Spool Diameter	3 in. (76.2 mm)
Trimming Line Diameter	0.095 in. (2.41 mm)
Cutting Path Diameter	16 in. (40.64 cm)

\*All specifications are based on the latest product information available at the time of printing. We reserve the right to make changes at any time without notice.

### ELECTRIC STARTER AND POWER START BIT™ FEATURES

This unit is designed to be started with an optional electric starter or Power Start Bit™ that are sold separately. If choosing to start the unit using one of these features or have questions please contact your local retailer or call **1-800-828-5500 U.S.** (1-800-668-1238 Canada), for more information and purchasing. You may also go to [www.troybilt.com](http://www.troybilt.com) or [www.troybilt.ca](http://www.troybilt.ca).

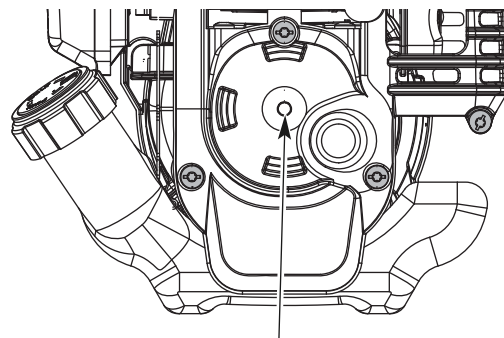

Electric Start Feature



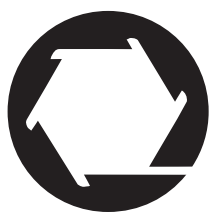

# TROY-BILT®

# TB21 EC

Désherbeuse à 2-temps  
Manuel de L'utilisateur

## Démarrateur électrique ou bit de départ de puissance facultatif !

### CES ACCESSOIRES FACULTATIFS SONT VENDUS SÉPARÉMENT !

Cette unité a une méthode commençante alternative ces beaucoup trouvaile plus facile à employer que tirant sur une corde.

Veuillez contacter un détaillant local ou appelez 1-800-828-5500 aux États-Unis, (1-800-668-1238 au Canada), pour plus d'information.

L'information peut également être trouvée à [www.troybilt.com](http://www.troybilt.com) ou [www.troybilt.ca](http://www.troybilt.ca)

## FASTGUIDE™

### Retirer l'appareil du carton



1 Retirez tous les éléments du carton.

### Assembler l'appareil

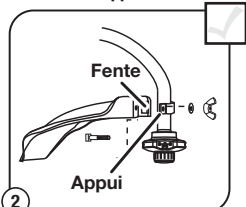

2 Glissez la fente du bouclier sur le support. Tournez le bouclier sur l'axe. Poussez le boulon carré par le bouclier et la parenthèse. Serrez la rondelle et l'écrou-papillon sur le boulon.

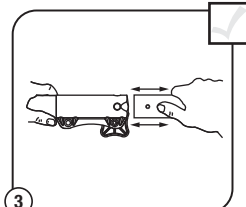

3 Retirez le capuchon du manche. Poussez l'accessoire de coupe dans le coupleur. Serrez le bouton en le tournant dans le sens des aiguilles d'une montre.

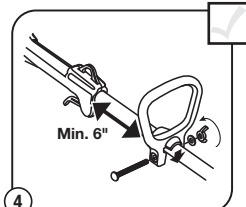

4 Mettez la poignée fermée sur l'axe. Déplacez la poignée par **minimum 6 po.** à partir de la poignée d'axe. Insérez le boulon de bride et serrez l'écrou-papillon.

### Démarrateur Electric Starter ou Power Start Bit en option ! CES ACCESSOIRES OPTIONNELS SONT VENDUS SÉPARÉMENT !

Il est possible de démarrer cet appareil avec une autre méthode de démarrage que beaucoup trouvent plus facile que de tirer sur le cordon. Veuillez contacter votre distributeur local ou appeler le 1-800-828-5500 pour plus d'informations. Vous trouverez également des informations sur [www.troybilt.com](http://www.troybilt.com)

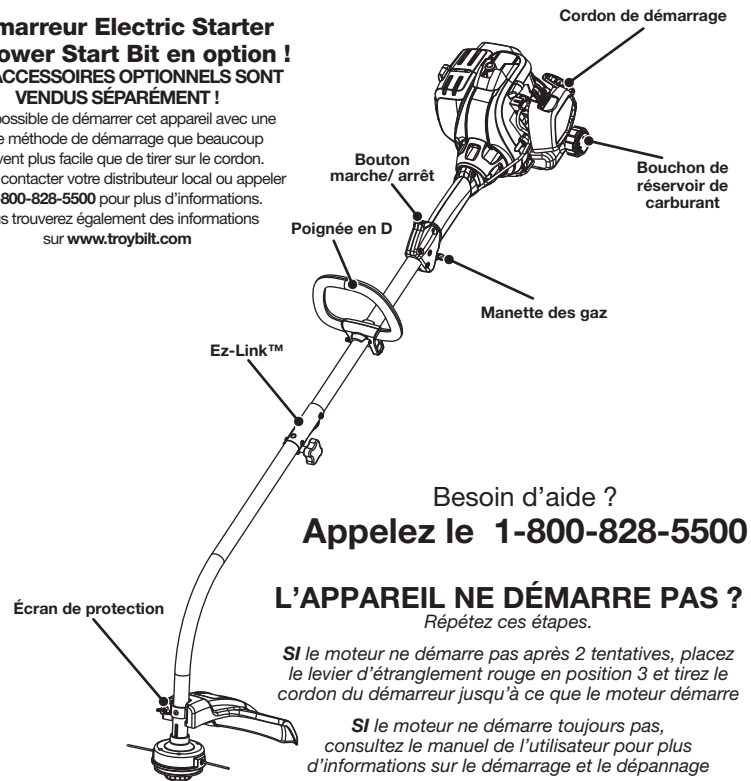

Besoin d'aide ?  
Appelez le 1-800-828-5500

### L'APPAREIL NE DÉMARRE PAS ?

Répétez ces étapes.

**SI le moteur ne démarre pas après 2 tentatives, placez le levier d'étranglement rouge en position 3 et tirez le cordon du démarreur jusqu'à ce que le moteur démarre**

**SI le moteur ne démarre toujours pas, consultez le manuel de l'utilisateur pour plus d'informations sur le démarrage et le dépannage**

### Assembler l'appareil

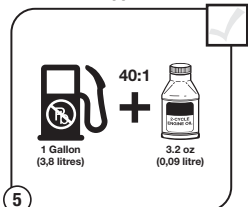

5 Mélangez soigneusement dans un bidon séparé :  
- 3,2 oz. (0,09 litre) d'huile pour moteur 2 temps  
- 1 gallon (3,8 litres) d'essence sans plomb  
**REMARQUE :** ne faites pas le mélange directement dans le réservoir de carburant.

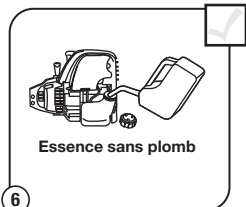

6 Placez l'appareil sur une surface plane. Remplissez le réservoir de carburant.

### Démarrer l'appareil

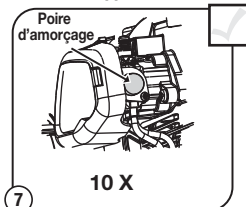

7 **Pressez la poire d'amorçage 10 fois** ou jusqu'à ce que le carburant soit visible.

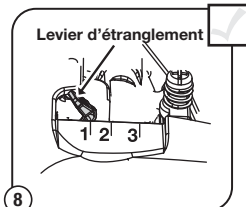

8 Mettez le levier d'étranglement en **position 1.**

### Démarrer l'appareil



9 Accroupissez-vous dans la position de démarrage.

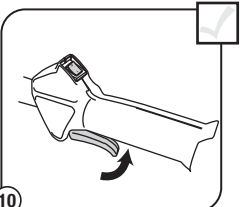

10 **PRESSEZ** la manette des gaz en continu **TOUT AU LONG** des étapes suivantes.

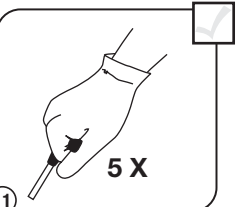

11 Tirez 5 fois sur le cordon.

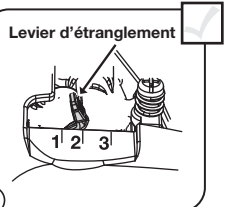

12 Mettez le levier d'étranglement en **position 2** et pressez la manette des gaz.

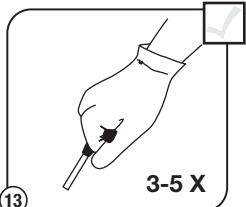

13 Tirez sur le cordon 3 à 5 fois de suite pour démarrer le moteur. Laissez tourner le moteur 30 à 60 secondes pour le réchauffer.

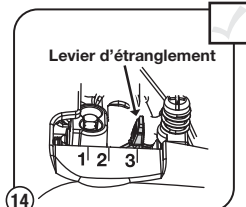

14 **Continuez de presser la manette des gaz.** Mettez le levier d'étranglement en **position 3.**

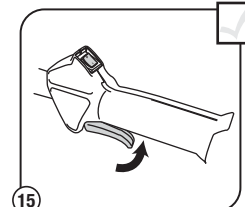

15 **Continuez de presser la manette des gaz.** Laissez tourner le moteur encore 60 secondes pour terminer le réchauffage. Pendant ce temps l'appareil peut être utilisé.

### Rechargement de la ligne\*

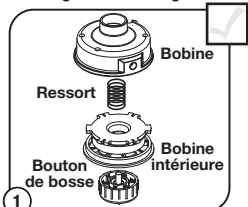

1 Dévissez le bouton de bosse dans le sens contraire des aiguilles d'une montre. Enlevez la bobine intérieure et jaillissez.

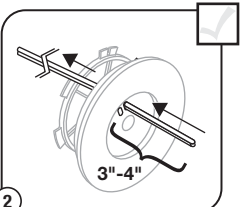

2 Insérez 10' de 0.080" SplitLine® par le trou dans le dessus de la bobine. Tirez la majeure partie de la ligne par le trou jusqu'à 3"-4" restes.

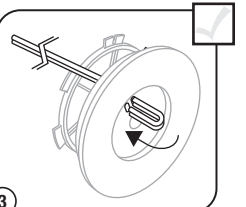

3 Pliez l'extrémité courte et poussez-la dans l'autre trou. Tirez fortement.

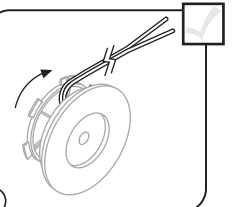

4 Ligne de vent étroitement dans la direction de la flèche. Dédoublez l'autre fin de SplitLine® arrière 6"-7".

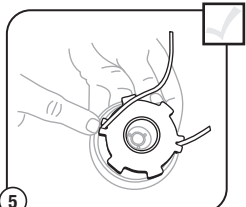

5 Poussez 6"-7" extrémités dans 0.080" fentes de possession.

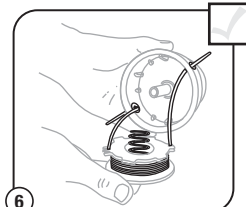

6 Insérez ou glissez les lignes dans les œillets dans la bobine. Insérez le ressort et la bobine dans la bobine.

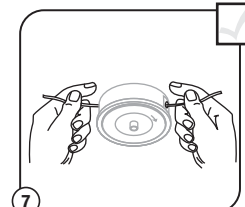

7 Lignes de traction fermement à libérer des fentes de possession.

### Rechargement de la ligne

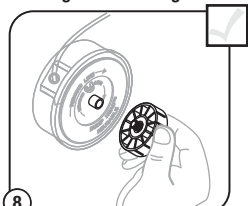

8 Tenez la bobine intérieure en place. Serrez le bouton de bosse dans le sens des aiguilles d'une montre.

### Remplacement SplitLine®: Partie #49U0134K953

**Pour la ligne simple installation,** référez-vous à la ligne section d'installation de ce manuel.

**Pour l'installation de bobine de rechange,** référez-vous à installer une section de bobine de Pré-blessure de ce manuel.

\*C'est d'aider au rechargement de Splitline® seulement. Ces instructions ne sont pas une partie des instructions d'assemblage rapides. La ligne n'a pas besoin d'être installée sur l'assemblage initiale et le démarrage.



**IMPORTANT : LISEZ LE MANUEL DE L'OPÉRATEUR COMPLÈTEMENT ET SUIVEZ LES PRATIQUES EN MATIÈRE D'EXPLOITATION SÛRE AVANT D'ACTIONNER L'UNITÉ.**

**BESOIN D'AIDE ? APPELEZ LE 1-800-828-5500 AUX ÉTATS-UNIS, OU LE 1-800-668-1238 AU CANADA**

## TABLE DES MATIÈRES

Service technique .....	7
Consignes de sécurité .....	7
Familiarisez-vous avec votre appareil .....	8
Instructions de montage .....	8
Informations sur l'huile et le carburant .....	8
Instructions de démarrage et d'arrêt .....	8
Mode d'emploi .....	9
Entretien et réparations .....	9
Nettoyage et entreposage .....	10
Tableau de dépannage .....	10
Caractéristiques .....	10
Garantie .....	16

Toutes les informations, illustrations et spécifications contenues dans ce manuel tiennent compte des dernières informations techniques disponibles au moment de mettre sous presse. Nous nous réservons le droit d'y apporter des modifications à tout moment, sans préavis.

Copyright © 2009 MTD SOUTHWEST INC., Tous droits réservés.

Obtenez la liste des concessionnaires agréés appelez le **1-800-828-5500** aux États-Unis ou le **1-800-668-1238** au Canada. Pour de plus amples informations à propos de votre appareil, visitez **www.troybilt.com** ou **www.troybilt.ca**.

**NE RETOURNEZ PAS L'APPAREIL AU DÉTAILLANT CHEZ QUI VOUS L'AVEZ ACHETÉ. TOUT SERVICE SOUS GARANTIE NÉCESSITE UNE PREUVE D'ACHAT.**

CE PRODUIT EST COUVERT PAR UN OU PLUSIEURS BREVETS AMÉRICAINS, ET D'AUTRES SONT EN INSTANCE.

Tout entretien effectué sur cet appareil pendant et après la période de garantie doit être fait par un concessionnaire agréé uniquement.

Avant de commencer, trouver la plaque indiquant le modèle de l'appareil. Vous y trouverez le modèle et les numéros de série de votre appareil. Consultez l'exemple de plaque ci-dessous et copiez les informations pour toute référence future.

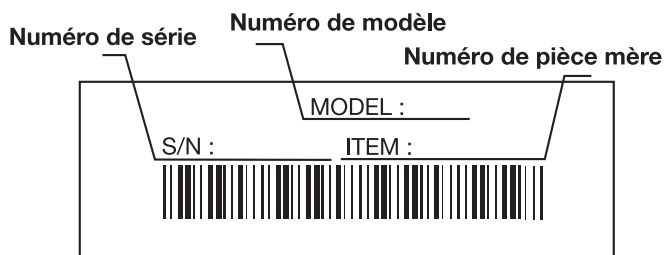

Copiez le numéro de modèle / pièce mère ici : \_\_\_\_\_

Copiez le numéro de série ici : \_\_\_\_\_

## CONSIGNES DE SÉCURITÉ

## PROPOSITION 65 DE CALIFORNIE

	<b>AVERTISSEMENT</b>	
<b>LES GAZ D'ÉCHAPPEMENT DU MOTEUR DE CET APPAREIL CONTIENNENT DES PRODUITS CHIMIQUES CONSIDÉRÉS PAR L'ÉTAT DE CALIFORNIE COMME POUVANT CAUSER LE CANCER, DES MALFORMATIONS CONGÉNITALES OU D'AUTRES EFFETS NOCIFS SUR L'APPAREIL DE REPRODUCTION.</b>		

## PARE-ÉTINCELLES

**REMARQUE:** à l'intention des utilisateurs opérant dans les terres forestières des États-Unis et dans les états de Californie, du Maine, de l'Orégon et de Washington. Toutes les terres forestières des États-Unis et de l'état de Californie (Codes sur les ressources publiques 4442 et 4443), de l'Orégon et de Washington exigent de par la loi que certains moteurs à combustion interne utilisés dans des zones couvertes de taillis ou d'herbe soient équipés d'un pare-étincelles en parfait état de fonctionnement, ou qu'ils soient conçus, équipés et entretenus pour la prévention des incendies. Renseignez-vous auprès des autorités de votre province ou de votre municipalité concernant la réglementation en vigueur. Vous pourriez être passible d'une amende ou être tenu responsable si vous ne respectez pas cette réglementation. Cet appareil est équipé d'un pare-étincelles en usine. **Si l'écran pare-étincelles, réf. 753-06182, doit être remplacé,** communiquez avec le service technique.

Les symboles de sécurité attirent votre attention sur des dangers potentiels. Ces symboles et leurs détails explicatifs méritent que vous les lisiez et compreniez bien. Les avertissements de sécurité ne peuvent éviter les dangers de par eux-mêmes. Les consignes ou mises en garde qu'ils donnent ne remplacent pas des mesures préventives appropriées contre les accidents.

## SYMBOLE SIGNIFICATION

	<b>AVERTISSEMENT:</b> le non-respect d'un avertissement peut causer dommages matériels ou blessures graves pour tous. Respectez les consignes de sécurité afin de réduire les risques d'incendie, d'électrocution et de blessures.
	<b>MISE EN GARDE:</b> le non-respect d'un avertissement peut causer dommages matériels ou blessures graves pour tous. Respectez toujours les consignes de sécurité afin de réduire les risques d'incendie, d'électrocution et de blessures.
	<b>ALERTE DE SÉCURITÉ:</b> indique un danger, un avertissement ou une mise en garde. Soyez vigilant afin d'éviter toute blessure grave. Ce symbole peut être combiné à d'autres symboles ou pictogrammes.
	<b>DANGER:</b> le non-respect d'un avertissement peut causer dommages matériels ou blessures graves pour tous. Respectez les consignes de sécurité afin de réduire les risques d'incendie, d'électrocution et de blessures.

**REMARQUE:** donne des informations ou des instructions vitales pour le fonctionnement ou l'entretien de l'équipement.

**Remarque - Cet appareil peut utiliser les accessoires de démarrage électrique ou Power Start Bit™ disponibles en option!**  
Veuillez consulter le manuel de l'utilisateur du démarreur électrique ou Power Start Bit™ pour savoir comment utiliser correctement ces fonctionnalités. (Articles vendus séparément. Reportez-vous à la page 5 de ce manuel pour plus d'informations sur l'achat de ces accessoires.)

**Lisez le(s) manuel(s) de l'utilisateur et suivez tous les avertissements et consignes de sécurité. Vous pourriez à défaut entraîner des blessures graves pour vous ou d'autres personnes. SI VOUS AVEZ DES QUESTIONS, APPELEZ LE 1-800-828-5500 AUX ÉTATS-UNIS, OU LE 1-800-668-1238 AU CANADA**

## • IMPORTANTES CONSIGNES DE SÉCURITÉ •

## LISEZ CETTE NOTICE INTEGRALEMENT AVANT D'UTILISER:

	<b>AVERTISSEMENT:</b> Lorsque vous utilisez la machine, vous devez suivre les consignes de sécurité. Veuillez lire ces instructions avant d'opérer la machine pour vous assurer de la sécurité de l'opérateur et de tout spectateur. Veuillez conserver ces instructions pour un usage ultérieur.
--	---

- Lisez soigneusement cette notice. Familiarisez-vous avec les commandes et la marche à suivre pour une bonne utilisation de l'appareil.
- N'utilisez pas cet appareil lorsque vous êtes fatigué, malade, ou sous l'influence de l'alcool, de drogues, ou de médicaments.
- Tout enfant ou adolescent de moins de 15 ans ne doit pas utiliser cet appareil, à moins que l'adolescent soit sous la supervision d'un adulte.
- Toutes les protections et tous les dispositifs de sécurité doivent être installés correctement avant utilisation de l'appareil.
- Inspectez l'appareil avant utilisation. Remplacez les pièces endommagées. Détectez les fuites de carburant éventuelles. Assurez-vous que tous les accessoires sont bien en place. Remplacez les pièces susceptibles d'être fissurées, ébréchées, ou endommagées. N'utilisez pas cet appareil si des pièces ont du jeu ou sont endommagées.
- Inspectez la zone avec attention avant de démarrer cet appareil. Retirez tous les débris et objets durs ou tranchants tels que du verre, les câbles, etc.
- Soyez conscient des risques de blessures à la tête, aux mains et aux pieds.
- Eloignez les enfants, les personnes à proximité et les animaux familiers de la zone d'utilisation. Au minimum, faites reculer les enfants, les personnes à proximité et les animaux familiers de 15 m (50 pieds); il existe néanmoins un risque de projectiles pour les personnes à proximité. Encouragez-les à porter des lunettes de sécurité. Si quelqu'un s'approche de vous, arrêtez l'appareil immédiatement.
- Utilisez uniquement un fil de 2,41 mm (0,095 pouces) de diamètre provenant du fabricant. N'utilisez jamais de câbles, cordons ou pièces renforcées en métal, qui peuvent céder et devenir des projectiles dangereux.
- Appuyez sur la manette des gaz et vérifiez que le régime du moteur revienne automatiquement au ralenti. Effectuez tous les réglages et réparations avant d'utiliser l'appareil.

## ALERTES DE SÉCURITÉ POUR LES APPAREILS A ESSENCE

	<b>AVERTISSEMENT:</b> L'essence est extrêmement inflammable et ses vapeurs peuvent exploser si on y met le feu. Veuillez prendre les précautions suivantes.
--	---

- Stockez uniquement le carburant dans des conteneurs prévus spécifiquement à cet effet et approuvés pour le stockage de telles substances.
- Évitez tout ce qui pourrait enflammer le carburant renversé. Ne démarrez pas le moteur avant que les vapeurs de carburant ne se soient dissipées.
- Coupez toujours le moteur et laissez-le refroidir avant de remplir le réservoir d'essence. Ne retirez jamais le bouchon du réservoir d'essence et ne remplissez jamais ce dernier lorsque le moteur est chaud. Ne démarrez jamais l'appareil sans avoir bien revissé le bouchon du réservoir d'essence. Dévissez lentement le bouchon du réservoir d'essence afin de réduire la pression.
- Mélangez et ajoutez le carburant en extérieur, dans une zone propre, bien aérée, et dépourvue de toute source d'étincelles ou de flammes. Ne fumez pas en remplissant le réservoir ou en mélangeant le carburant. L'essence s'étant échappée de l'appareil doit être essuyée immédiatement. Essuyez l'appareil systématiquement avant utilisation.
- Eloignez l'appareil d'au moins 9,1 m (30 pieds) du site et de la source du carburant avant de démarrer le moteur. Ne fumez pas ou assurez-vous qu'il n'y a pas de source d'étincelles et de flammes, à proximité, lorsque vous ajoutez du carburant ou faites tourner l'appareil.

## LORS DU FONCTIONNEMENT DE L'APPAREIL

- L'appareil ne doit pas être démarré ou opéré à l'intérieur d'un espace ou d'un bâtiment clos. L'inhalation des fumées d'échappement peut être fatale. Toujours cet appareil doit fonctionner uniquement en extérieur, dans une zone bien aérée.
- Portez des lunettes de sécurité conformes aux normes ANSI Z87.1-1989, lesquelles doivent être indiquées sur les lunettes mêmes. Portez des bouchons d'oreille et des casques antibruit lors de l'utilisation de cet appareil. Portez un masque si l'appareil émet de la poussière.
- Portez un pantalon long et épais, des bottes, des gants et une chemise à manches longues. Ne portez pas de vêtements amples, de bijoux, de pantalons courts, de sandales et ne soyez pas pieds nus. Veillez à ce que vos cheveux restent au-dessus du niveau des épaules.
- L'écran de l'accessoire de coupe doit toujours être utilisé lorsque vous vous servez de cet appareil comme débroussailluse. N'utilisez jamais cet appareil sans une longueur suffisante des deux fils de coupe, ces derniers devant être ceux recommandés par le fabricant. La longueur des fils de coupe ne doit jamais aller au-delà de celle de l'écran.
- Il se peut que l'accessoire de coupe tourne pendant le réglage de la vitesse de ralenti. Portez des vêtements protecteurs et respectez toutes les consignes de sécurité pour éviter des blessures graves.
- Ajustez la poignée à votre taille afin d'assurer une prise optimale.
- Assurez-vous que l'accessoire de coupe n'est pas en contact avec tout autre élément avant de démarrer l'appareil.
- Utilisez cet appareil uniquement en plein jour ou si vous disposez d'un éclairage artificiel suffisant.
- Évitez les démarrages accidentels. Soyez en position de démarrage lorsque vous tirez sur le cordon du démarreur. L'utilisateur et l'appareil doivent être sur un sol ferme lors du démarrage. Référez-vous aux consignes relatives au démarrage/à l'arrêt de l'appareil.
- Utilisez le bon outil. N'utilisez pas un outil pour des fonctions pour lesquelles il n'a pas été prévu.
- N'étendez pas trop le bras. Restez toujours à distance et en équilibre.
- Tenez toujours l'appareil à deux mains lorsqu'il est en marche. Assurez une prise ferme sur les deux poignées ou grips.
- Gardez vos mains, votre visage et vos pieds à distance des parties en mouvement. Ne touchez pas et ne tentez pas d'arrêter l'accessoire de coupe lorsqu'il est en rotation.
- Ne touchez pas au moteur, à la transmission ou au pot d'échappement. Ces parties deviennent extrêmement chaudes lors du fonctionnement, même après l'arrêt de l'appareil.
- L'appareil ne doit pas fonctionner à un régime supérieur à celui adapté pour la coupe ou la tonte. Ne faites pas tourner le moteur à haut régime lorsque vous ne coupez rien.
- Cette unité a un commutateur de protection de survitesse pour garder l'unité de la surchauffe. Quand l'unité est courue à la pleine commande de puissance tandis que non utilisable pour les durées prolongées que le commutateur de protection de survitesse s'engagera.
- Arrêtez toujours le moteur lorsque la coupe est interrompue ou lorsque vous vous rendez à une autre aire de coupe.
- Si vous butez ou bloquez sur un objet, arrêtez le moteur immédiatement et vérifiez que l'appareil n'a pas été endommagé. Ne redémarrez pas l'appareil avant de l'avoir réparé. Ne faites pas fonctionner l'appareil si certaines pièces ont du jeu ou sont endommagées.
- Arrêtez l'appareil, coupez le moteur, et déconnectez la bougie avant de l'entretenir ou de le réparer.
- Pour cet appareil, utilisez uniquement les pièces et accessoires de rechange du fabricant. Ils sont disponibles auprès d'un fournisseur officiel. L'utilisation de pièces ou accessoires non agréés pourrait entraîner de graves blessures pour l'utilisateur, ou endommager l'appareil, et annuler votre garantie.
- Dégagez l'herbe et les autres substances nichées dans l'appareil. Elles peuvent se coincer entre l'accessoire de coupe et l'écran.
- Afin de réduire les risques d'incendie, nettoyez l'herbe, les feuilles, les couches de graisse excessives et les dépôts de carbone du moteur et du pot d'échappement.

## APRES UTILISATION

- Nettoyez les lames de coupe à l'aide d'un produit d'entretien d'intérieur afin de retirer les dépôts. Graissez la lame à l'huile pour l'empêcher de rouiller.
- Laissez refroidir le moteur avant de le ranger ou de le déplacer. Lorsque vous déplacez l'appareil, assurez-vous qu'il ne pose aucun danger.
- Entreposez l'appareil dans une zone sèche, verrouillée ou hors de la portée des enfants.
- Ne mouillez ou ne pulvérisez jamais d'eau ou tout autre liquide, sur l'appareil. Veillez à ce que les poignées restent sèches, propres et dépourvues de tout dépôt. Nettoyez l'appareil après chaque utilisation, voir les consignes portant sur le nettoyage et le stockage.
- Conservez ces consignes. Consultez-les souvent et utilisez-les pour mettre en garde les autres utilisateurs. Si vous prêtez cet appareil à quelqu'un, donnez-lui ces consignes.

## CONSERVEZ CES INSTRUCTIONS

## • SYMBOLES DE SÉCURITÉ ET INTERNATIONAUX •

Ce manuel de l'utilisateur décrit les symboles et pictogrammes de sécurité et internationaux pouvant apparaître sur ce produit. Consultez le manuel de l'utilisateur pour les informations concernant la sécurité, le montage, le fonctionnement, l'entretien et les réparations.

SYMBOLE	SIGNIFICATION
	• <b>SYMBOLE ALERTE DE SÉCURITÉ</b> Indique un danger, un avertissement ou une mise en garde. Ce symbole peut être combiné à d'autres symboles ou pictogrammes.
	• <b>LISEZ LE MANUEL DE L'UTILISATEUR</b> <b>AVERTISSEMENT :</b> Lisez le manuel de l'utilisateur et suivez tous les avertissements et consignes de sécurité. Vous pourriez à défaut entraîner des blessures graves pour vous ou d'autres personnes.
	• <b>PORTEZ DES PROTECTIONS (YEUX ET OREILLES)</b> <b>AVERTISSEMENT :</b> les objets projetés et les bruits forts peuvent endommager la vue et l'ouïe. Portez une visière de norme ANSI Z87.1-1989 et des protège-oreilles pendant l'utilisation.
	• <b>CARBURANT SANS PLOMB</b> Utilisez toujours du carburant sans plomb frais et propre.
	• <b>COMMANDE MARCHÉ/ARRÊT</b> ALLUMAGE/DÉMARRAGE/MARCHE
	• <b>COMMANDE MARCHÉ/ARRÊT</b> ARRÊT ou STOP
	• <b>N'UTILISEZ PAS DE L'ESSENCE E85 DANS CET APPAREIL</b> <b>AVERTISSEMENT :</b> Il a été prouvé que l'utilisation de carburant contenant plus de 15% d'éthanol est susceptible d'endommager ce moteur et annulera la garantie.
	• <b>LES OBJETS PROJETÉS ET LA TÊTE ROTATIVE PEUVENT CAUSER DES BLESSURES GRAVES</b> <b>AVERTISSEMENT :</b> ne faites pas fonctionner sans protecteur de sécurité en plastique. Tenez-vous à l'écart de la tête de coupe rotatif.
	• <b>ÉLOIGNEZ LES SPECTATEURS</b> <b>AVERTISSEMENT :</b> éloignez tout spectateur, les enfants et les animaux domestiques en particulier, d'au moins 15 m (50 pi) de la zone de coupe.
	• <b>SURFACE CHAUDE</b> <b>AVERTISSEMENT :</b> Ne touchez pas un silencieux ou un cylindre chaud. Vous pourriez vous brûler. Ces pièces deviennent très chaudes à l'utilisation. Elles restent chaudes brièvement après l'arrêt.
	• <b>NIVEAU D'HUILE</b> Voir le manuel de l'utilisateur pour le type d'huile approprié.
	• <b>ÉTRANGLEUR</b> 1 • Position d'étranglement MAXIMUM 2 • Position d'étranglement PARTIEL 3 • Position de MARCHÉ
	• <b>LAME AIGUISÉE</b> <b>AVERTISSEMENT:</b> le protecteur d'accessoire de coupe comporte une lame aiguisée. Ne touchez pas la lame pour éviter des blessures graves.



## FAMILIARISEZ-VOUS AVEC L'APPAREIL

### APPLICATIONS

Utilisation comme désherbeuse :

- Coupe d'herbe et de mauvaises herbes légères.
- Coupe de bordures
- Tailler autour des arbres, des clôtures, etc.

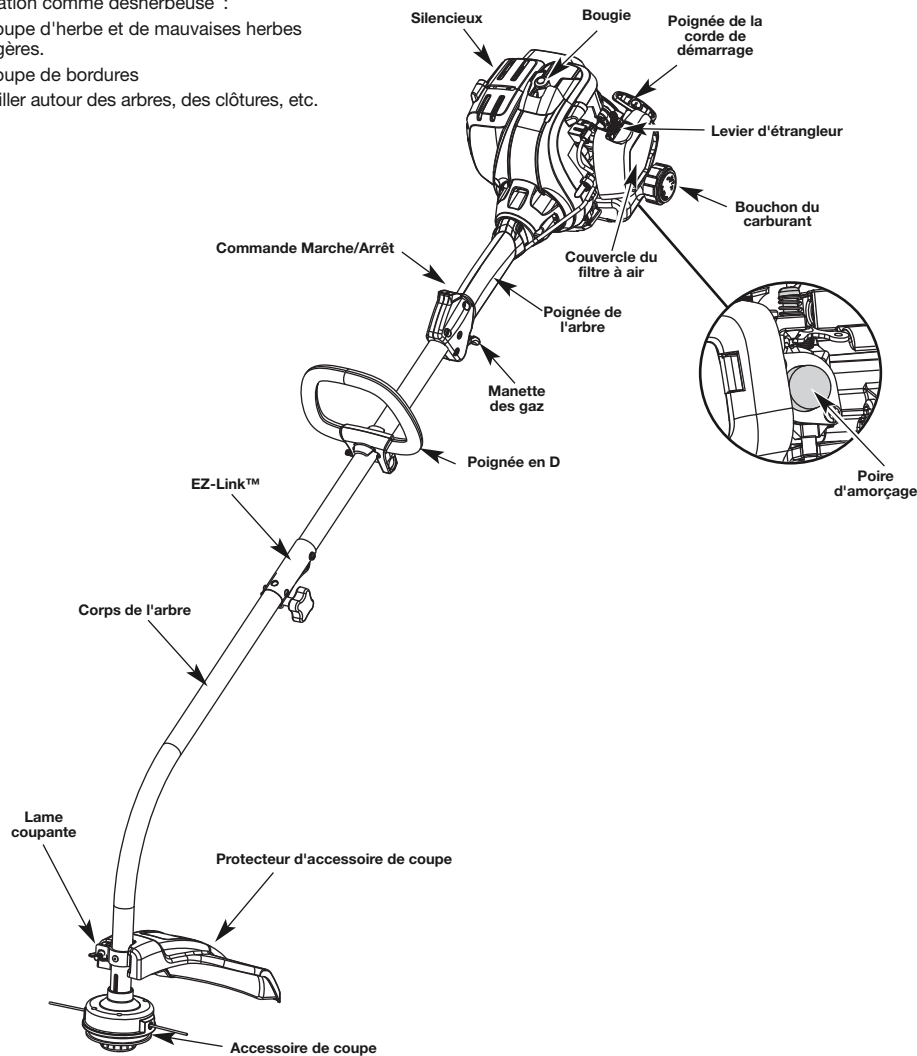

## INSTRUCTIONS DE MONTAGE

### INSTALLATION DU PROTÉCTEUR D'ACCESSOIRE DE COUPE

**AVERTISSEMENT :** n'utilisez jamais la désherbeuse sans protecteur d'accessoire de coupe pour éviter des blessures graves.

Suivez les instructions suivantes si le protecteur d'accessoire de coupe n'est pas installé sur l'appareil.

1. Placez l'écran de l'accessoire de coupe sur le logement de l'arbre. Veillez à ce que la patte d'attache de l'écran glisse dans l'encoche au bord de l'écran de coupe. Tournez l'écran dans le sens contraire des aiguilles d'une montre (Fig. 1) pour le mettre en place. Les trous dans la patte d'attache de l'écran et l'accessoire de coupe s'aligneront.
2. De l'intérieur de l'écran de l'accessoire de coupe, poussez le boulon carré dans le trou jusqu'à ce que l'extrémité fileté dépasse de la patte d'attache de l'écran (Fig. 2).
3. Mettez la rondelle sur le boulon, puis vissez l'écrou à oreilles et serrez.

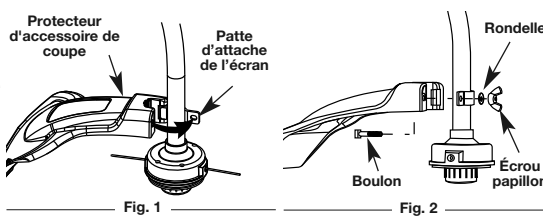

### INSTALLER ET AJUSTER LA POIGNÉE EN D

1. Rabaissez la poignée en D dans le logement de l'arbre (Fig. 3). L'orifice du boulon hexagonal dans la poignée doit être placé sur le côté gauche.
2. Insérez le boulon de la poignée dans l'orifice hexagonal de la poignée et enfoncez-le. Placez la rondelle sur le boulon, puis vissez l'écrou à ailettes sur le boulon. Ne serrez les vis qu'au moment de l'ajustement de la poignée.
3. Tournez la poignée en D de sorte à positionner la prise au dessus du logement de l'arbre. Placez-la à au moins 6 po (15,24 cm) de l'extrémité de la prise de l'arbre.
4. Tenez l'appareil en position d'utilisation (Fig. 10), puis positionnez la poignée en D de manière à assurer une prise idéale.
5. Serrez les écrous à ailettes jusqu'à ce que la poignée en D soit correctement fixée.

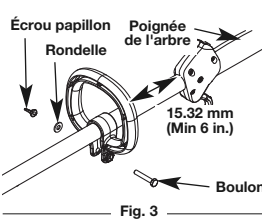

### FONCTIONNEMENT DU EZ-LINK®

Les accessoires TrimmerPlus® suivants sont également disponibles pour votre appareil :

Mach 4® débroussailluse . . . . .	AF720
Taille-haie articulés . . . . .	AH720*
Débroussailluse . . . . .	BC720*
L'élagueuse à lame circulaire . . . . .	BP720
Souffleuse / débroussailluse . . . . .	BT720*
Souffleuse / aspirateur . . . . .	BV720
Motobineuse de jardin . . . . .	GC720
Scarificateur de pelouse . . . . .	LD720
Coupe-bordures pour gazon . . . . .	LE720*
Tronçonneuse sur perche . . . . .	PS720
Débroussailluse à arbre droit . . . . .	SS725
Souffleuse à neige . . . . .	ST720
Turbosouffleuse . . . . .	TB720

\* N'utilisez PAS cet accessoire avec un produit électrique.

### RETRAIT DE L'ACCESSOIRE DE COUPE OU AUTRE

1. Dévissez le bouton vers la gauche (Fig. 6).
2. Appuyez sur le bouton de déclenchement et maintenez-le enfoncé (Fig. 4).
3. Tenez fermement le corps de l'arbre supérieur et retirez l'accessoire de coupe ou autre du coupleur EZ-Link®. (Fig. 5)

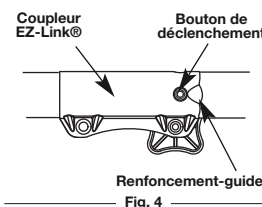

### INSTALLATION DE L'ACCESSOIRE DE COUPE OU AUTRE

**REMARQUE :** Pour faciliter l'installation ou le retrait d'accessoires, placez l'appareil au sol ou sur un établi.

1. Dévissez le bouton vers la gauche (Fig. 6).
2. Tenez fermement l'accessoire et enfoncez-le tout droit dans le coupleur EZ-Link® (Fig. 5).

**REMARQUE :** Aligner le bouton de déclenchement avec le renforcement-guide facilitera l'installation (Fig. 4).

3. Serrez le bouton en le tournant à droite (Fig. 6). Pour couper les bordures à l'aide de la tête d'accessoire de coupe sur les modèles EZ-Link®, verrouillez le bouton de déclenchement de l'accessoire de coupe dans le trou de 90° (Fig. 6).

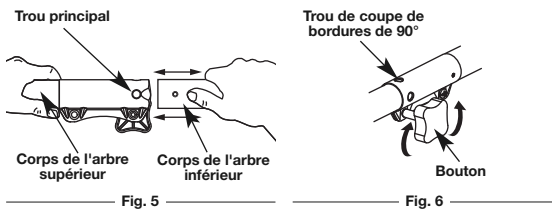

## INFORMATIONS SUR L'HUILE ET LE CARBURANT

### Usage de carburants mélangés

Si vous choisissez d'utiliser ou ne pouvez éviter d'utiliser un carburant mélangé, suivez les conseils suivants :

- Utilisez toujours un mélange de carburant frais selon le manuel de l'utilisateur.
- Agitez toujours le mélange de carburant avant d'alimenter l'appareil.
- Videz le réservoir et faites marcher le moteur jusqu'à l'assécher avant d'entreposer l'appareil.

### Utilisation d'additifs de carburant

**MISE EN GARDE :** Pour assurer un bon fonctionnement et une fiabilité maximale du moteur, suivez à la lettre les instructions de mélange d'huile et de carburant du récipient d'huile 2-temps. L'emploi de carburant mal mélangé peut endommager le moteur sérieusement.

<b>ESSENCE SANS PLOMB</b>	<b>HUILE 2-TEMPS</b>
3,8 LITRES (1 GALLON US)	95 ml (3,2 OZ)
1 LITER	25 ml
<b>RAPPORT DE MÉLANGE O - 40:1</b>	

La bouteille d'huile 2-temps livrée avec l'appareil contient un additif permettant d'empêcher la corrosion et de minimiser la formation de résidus de gomme. Nous vous recommandons d'utiliser ce type d'huile uniquement.

Si cela n'est pas disponible, utilisez une bonne huile 2-temps conçue pour les moteurs à 2-temps refroidis par air en y ajoutant un additif, tel que le stabilisant de gaz STA-BIL ou un produit équivalent. Ajoutez 23 ml (0,8 oz) d'additif par 4 litres (1 gallon) de carburant selon les instructions du récipient. N'ajoutez JAMAIS d'additifs directement dans le réservoir de l'appareil.

Mélanguez soigneusement l'huile moteur 2-temps avec de l'essence sans plomb dans un bidon séparé. Utilisez un rapport 40:1 d'essence/huile. Ne les mélangez pas directement dans le réservoir de carburant. Voir le tableau ci-dessous pour les rapports de mélange d'essence et d'huile.

**REMARQUE :** 3,8 litres (1 gallon) d'essence sans plomb mélangés avec une bouteille de 95 ml (3,2 oz) d'huile 2-temps donnent un rapport d'essence/huile de 40:1.

**REMARQUE :** Éliminez le vieux mélange de carburant conformément aux règlements fédéral, provincial et municipal en vigueur.

**AVERTISSEMENT :** L'essence est extrêmement inflammable et les vapeurs qui s'en dégagent peuvent exploser si on y met le feu. Arrêtez toujours le moteur et laissez-le refroidir avant de remplir le réservoir. Ne fumez pas en remplissant le réservoir. Éloignez toute source d'étincelles ou de flammes vives de la zone.

### AJOUT DE CARBURANT

**AVERTISSEMENT :** Enlevez le bouchon du réservoir lentement pour ne pas être blessé par les jets d'essence. Ne faites pas marcher l'appareil sans que le bouchon soit bien mis.

**AVERTISSEMENT :** Ajoutez du carburant dans un lieu propre et bien aéré en plein air. Essayez immédiatement tout déversement de carburant. Évitez de mettre le feu au carburant déversé. Ne démarrez pas le moteur avant dissipation des vapeurs de carburant.

1. Tournez l'unité de son côté, avec le revêtement de chapeau de carburant vers le haut, et enlevez le chapeau de carburant
  2. Placez le bec du récipient d'essence dans l'orifice du réservoir et remplissez celui-ci.
- REMARQUE :** Ne remplissez pas trop le réservoir.
3. Essuyez tout déversement d'essence.
  4. Remettez le bouchon du réservoir.
  5. Éloignez l'appareil d'au moins 9,1 m (30 pi) de la source et du site de ravitaillement en carburant avant de démarrer le moteur.

## INSTRUCTIONS DE DÉMARRAGE ET ARRÊT

**AVERTISSEMENT :** n'utiliser l'outil qu'à l'extérieur, dans un endroit bien aéré. Les émanations d'oxyde de carbone dans un endroit confiné peuvent être mortelles.

**AVERTISSEMENT :** évitez tout démarrage accidentel. Tenez-vous en position de démarrage lorsque vous tirez sur la corde de démarrage (Fig. 9). L'opérateur et l'appareil doivent tous deux être en position stable pour éviter des blessures graves.

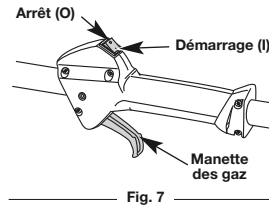

### INSTRUCTIONS DE DÉMARRAGE

1. Mélanguez l'essence avec l'huile. Remplissez le réservoir avec le mélange d'essence et d'huile. Voir Instructions de mélange d'huile et de carburant.
2. Remplissez le réservoir d'essence sans plomb propre et frais. Voir Ajout de Carburant.

**REMARQUE :** Il n'est pas nécessaire de faire démarrer la machine. La commande Arrêt/ Marche est en position Marche (I) en permanence (Fig. 7).

3. Pressez et relâchez la poire d'amorçage à 10 reprises, lentement. Une certaine quantité de carburant devrait être visible dans la poire d'amorçage et les conduites de carburant (Fig. 8). Si du carburant ne peut pas être vu dans l'ampoule, la presse et le dégagement l'ampoule jusqu'à ce que le carburant soit évident.
4. Mettez le levier d'étrangleur en **Position 1** (Fig. 8).
5. Accroupissez-vous en position démarrage (Fig. 9). Appuyez sur le verrouillage des gaz et appuyez sur le levier de contrôle des gaz. Tirez vivement le lanceur à cinq reprises.
6. Mettez le levier d'étrangleur en **Position 2** (Fig. 8).
7. Appuyez sur la commande des gaz, tirez vivement le lanceur jusqu'à 3 à 5 fois pour démarrer le moteur.
8. Maintenez la manette des gaz enfoncée et laissez le moteur chauffer pendant 30 à 60 secondes.
9. Tout en gardant enfoncée la manette des gaz, placez le levier d'étranglement dans la **Position 3** (Fig. 8) et laissez le moteur se réchauffer encore pendant 60 secondes. Pendant ce temps l'appareil peut être utilisé.

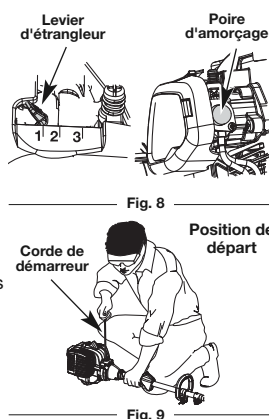

**REMARQUE :** La machine est bien chauffée lorsque le moteur accélère sans hésitation.

- SI...** Le moteur hésite, remettez le levier d'étranglement en **Position 2** (Fig. 8) et continuez à le chauffer.
- SI...** Le moteur ne démarre pas, retournez à l'étape 4.
- SI...** Le moteur ne démarre toujours pas après quelques tentatives, placez le levier d'étranglement en **Position 3**, appuyez sur le verrouillage de la manette des gaz et appuyez sur cette dernière.
- SI CHAUD...** Le moteur est déjà chaud, démarrez la machine avec le levier d'étranglement en **Position 2**. Après que la machine ait démarré, mettez le levier d'étranglement en **Position 3**.

## SI VOUS UTILISEZ LE DÉMARREUR ÉLECTRIQUE OU POWER START BIT™ DISPONIBLES EN OPTION

### COMMENT DÉMARRER L'APPAREIL À L'AIDE DES ACCESSOIRES DE DÉMARRAGE ÉLECTRIQUE OU POWER START BIT™.

**Remarque -** Cet appareil peut utiliser les accessoires de démarrage électrique ou Power Start Bit™ disponibles en option. Veuillez consulter le manuel de l'utilisateur du démarreur électrique Electric Starter ou de l'embout de démarreur électrique Power Start Bit™ pour savoir comment utiliser correctement ces fonctionnalités. (Articles vendus séparément. Reportez-vous à la page 9 de ce manuel pour plus d'informations sur l'achat de ces accessoires.)

### INSTRUCTIONS DE DÉMARRAGE

1. Mélanguez l'essence avec l'huile. Remplissez le réservoir d'essence avec le mélange essence/huile. Consultez les « Instructions de mélange huile/essence ».
  2. Remplissez le réservoir avec un mélange de carburant frais et propre. Consultez la section « Faire le plein de l'appareil ».
- REMARQUE :** Il est inutile de mettre l'appareil en marche. La commande Marche/Arrêt est en position Marche (I) en permanence (Fig. 7).
3. Lentement, pressez puis relâchez dix fois de suite la poire d'amorce. Une certaine quantité de carburant devrait être visible dans la poire d'amorce (Fig. 8). Si l'essence n'est pas visible dans la poire d'amorce, pressez et relâchez la poire jusqu'à ce que l'essence soit visible.
  4. Mettez le levier d'étranglement en **Position 1** (Fig. 8).
  5. Placez-vous en position de démarrage (Fig. 9). Placez le démarreur/l'embout de démarreur électrique à l'arrière de l'appareil. Consultez la section « Utiliser le démarreur électrique » du manuel de l'utilisateur du démarreur électrique Electric Starter ou de l'embout de démarreur électrique Power Start Bit™.
  6. Pressez le levier de la manette des gaz. Maintenez enfoncé pendant deux secondes le bouton de démarrage électrique ou de mise en MARCHE de la perceuse (I).
  7. Mettez le levier d'étranglement en **Position 2** (Fig. 8).
  8. Pressez le levier de la manette des gaz, maintenez enfoncé pendant deux secondes le bouton de démarrage électrique ou de mise en MARCHE de la perceuse (I) jusqu'à ce que le moteur démarre.
  9. Continuez de presser la manette des gaz, retirez le démarreur électrique ou la perceuse de l'appareil et laissez le moteur se réchauffer pendant 30 à 60 secondes.
  10. Continuez de presser la manette des gaz, placez le levier d'étranglement en **Position 3** (Fig. 8) et laissez tourner le moteur encore 60 secondes. L'appareil peut être utilisé pendant ce temps.

**REMARQUE :** L'appareil est suffisamment chaud lorsque le moteur accélère sans accros.

- SI...** le moteur fait des accros, remettez le levier d'étranglement en **Position 2** (Fig. 8) et continuez de chauffer le moteur.
- SI...** le moteur ne démarre pas, retournez à l'étape 3.
- SI...** le moteur ne démarre pas après plusieurs tentatives, placez le levier d'étranglement en **Position 3** et pressez la manette des gaz. Enfoncez à plusieurs reprises pendant deux secondes le bouton de démarrage électrique ou de mise en MARCHE de la perceuse (I) jusqu'à ce que le moteur démarre.
- S'IL EST CHAUD...** Si le moteur est déjà chaud, démarrez le moteur avec le levier d'étranglement bleu en **Position 2**. Après le démarrage du moteur, placez le levier d'étranglement bleu en **Position 3**.

### INSTRUCTIONS D'ARRÊT

1. Relâchez la manette des gaz. Laissez le moteur se refroidir au ralenti.
2. Appuyez sur la commande Marche/Arrêt et maintenez-la en position **ARRÊT (O)** jusqu'à ce que le moteur s'arrête complètement (Fig. 7).

## INFORMATIONS SUR L'HUILE ET LE CARBURANT

### MÉLANGE D'HUILE ET DE CARBURANT

En général, si l'appareil ne fonctionne pas correctement, c'est que le carburant est vieux ou mal mélangé. Prenez soin d'utiliser de l'essence sans plomb fraîche et propre. Suivez à la lettre les instructions de mélange de carburant et d'huile.

### Définition des carburants mélangés

**AVERTISSEMENT :** Il a été prouvé que l'utilisation de carburant contenant plus de 15% d'éthanol est susceptible d'endommager ce moteur et annulera la garantie.

Les carburants d'aujourd'hui sont souvent un mélange d'essence et d'oxygénés comme l'éthanol, le méthanol ou l'éther MTBE. Un carburant mélangé à l'alcool absorbe l'eau. Il suffit de 1% d'eau pour séparer le carburant et l'huile. Cela forme de l'acide pendant le stockage. Si vous devez utiliser ce type de carburant, servez-vous de carburant frais (moins de 60 jours).





## INSTRUCTIONS D'ENTRETIEN ET RÉPARATIONS

4. Installez la bougie avec un écartement correct dans la culasse en tournant la douille de 5/8 po à droite jusqu'à la bien visser.

Si vous utilisez une clé dynamométrique vissez avec les valeurs de couple suivantes **12,3-13,5 N•m (110-120 po•lb)**.

Évitez de trop serrer.

### NETTOYAGE



**MISE EN GARDE :** Évitez de sabler, gratter ou nettoyer les électrodes car de la saleté dans le moteur pourrait endommager le cylindre.

0,635 mm.  
(0,025 in.)

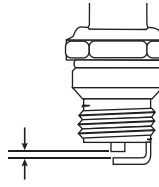

Fig. 30

Nettoyez l'extérieur de l'appareil à l'aide d'une petite brosse. N'utilisez pas de détergents concentrés. Les nettoyants ménagers contenant des huiles aromatiques tel que le pin et le citron, et les solvants tel que le kérosène peuvent endommager le boîtier ou la poignée en plastique. Essuyez toute trace d'humidité à l'aide d'un tissu doux.

### ENTREPOSAGE

- Ne rangez jamais l'appareil plein de carburant dans un lieu où les vapeurs peuvent atteindre une flamme vive ou des étincelles.
- Laissez le moteur se refroidir avant de l'entreposer.
- Rangez l'appareil dans un lieu verrouillé pour éviter toute utilisation ou accident indésirable.
- Rangez l'appareil dans un lieu sec et bien aéré.
- Rangez l'appareil hors de la portée des enfants.

### ENTREPOSAGE DE LONGUE DURÉE

Si vous comptez entreposer l'appareil pendant une longue période, appliquez la procédure suivante:

1. Videz tout le carburant du réservoir dans un récipient contenant le même mélange 2-temps. N'utilisez pas de carburant stocké pendant plus de 60 jours. Éliminez le vieux mélange de carburant conformément aux règlements fédéral, provincial et municipal en vigueur.
2. Démarrez le moteur, puis laissez-le tourner jusqu'à ce qu'il cale. Cela permet de s'assurer que le carburateur s'est vidé de son carburant.
3. Laissez le moteur refroidir. Retirez la bougie et versez environ 30 ml (1 oz) d'huile moteur ou d'huile moteur 4-temps de qualité dans le cylindre. Tirez lentement sur la corde de démarrage pour bien distribuer l'huile. Remplacez la bougie.

**REMARQUE :** Retirez la bougie et videz toute l'huile du cylindre avant de mettre en marche la désherbeuse après une période d'entreposage.

4. Nettoyez soigneusement l'appareil et vérifiez qu'il ne comporte pas de pièces desserrées ou endommagées. Réparez ou remplacez les pièces endommagées, puis serrez les vis, crous et boulons desserrés. L'appareil est alors prêt pour l'entreposage.

### TRANSPORT

- Laissez le moteur refroidir avant le transport.
- Attachez bien l'appareil lors du transport.
- Videz tout le carburant de l'appareil.
- Serrez le bouchon du réservoir avant le transport.

## TABLEAU DE DÉPANNAGE

### LE MOTEUR REFUSE DE SE METTRE AU RALENTI

CAUSE	SOLUTION
Réservoir de carburant vide	Remplissez-le de carburant bien mélangé.
La poire d'amorçage n'a pas été pressée assez fort	En position 3, pressez-la complètement et lentement de 10 fois
Moteur noyé	Utilisez la procédure de démarrage
Carburant vieux ou mal mélangé	Drainez le réservoir/ajoutez du carburant frais
Bougie encrassée	Remplacez ou nettoyez-le

### LE MOTEUR REFUSE DE SE METTRE AU RALENTI

CAUSE	SOLUTION
Filtre à air bouché	Remplacez ou nettoyez-le
Carburant vieux ou mal mélangé	Drainez le réservoir/ajoutez du carburant frais
Mauvais réglage du carburateur	Ajustez selon l'instruction

### LE MOTEUR REFUSE D'ACCÉLÉRER

CAUSE	SOLUTION
Carburant vieux ou mal mélangé	Drainez le réservoir/ajoutez du carburant frais
Accessoire de coupe engorgé d'herbes	Arrêtez le moteur et nettoyez l'accessoire
Filtre à air sale	Remplacez ou nettoyez-le

### LE MOTEUR MANQUE DE PUISSANCE OU SE CALE DURANT LA COUPE

CAUSE	SOLUTION
Carburant vieux ou mal mélangé	Faites-le régler par un concessionnaire agréé
Bougie encrassée	Remplacez ou nettoyez-la

### ARRÊTS DE MOTEUR TANDIS QU'EN SERVICE

CAUSE	SOLUTION
La protection de survitesse de moteur s'est engagée	Permettez au moteur de refroidir pendant 10 minutes avant le recommencement.

### LA TÊTE DE COUPE NE FAIT PAS AVANCER LE FIL

CAUSE	SOLUTION
Accessoire de coupe engorgé d'herbes	Arrêtez le moteur et nettoyez l'accessoire
Accessoire de coupe mal aligné	Chargez du fil neuf
Moulinet intérieur bloqué	Rembobinez le moulinet
Tête de coupe sale	Nettoyez le moulinet intérieur et la bobine extérieure
Fil soudé	Démontez et déposez la partie soudée, et rembobinez le fil
Fil tordu durant la recharge	Démontez puis rembobinez le fil
Quantité insuffisante de fil exposée	Enfoncez le bouton de butée et tirez le fil jusqu'à en extraire 102 mm (4 po) à l'extérieur de l'accessoire de coupe.

### LE FIL DE COUPE AVANCE DE MANIÈRE INCONTRÔLÉE

CAUSE	SOLUTION
Présence d'huile dans la tête de coupe	Nettoyez l'accessoire de coupe

**SI VOUS AVEZ BESOIN D'AIDE, CONTACTEZ VOTRE CONCESSIONNAIRE AGRÉÉ.**

## SPECIFICATIONS

### MOTEUR\*

Type de moteur	Refroidi par air, 2-temps
Course	2,6 cm (1,02 po)
Cylindrée	25 cc
Régime de fonctionnement	6.300+ tr/min
Régime ralenti	3.200-4.400 tr/min
Type d'allumage	Électronique
Contact d'allumage	Interrupteur à berceau
Écartement de la bougie	0,635 mm (0,025 po)
Lubrification	Mélange carburant/huile
Rapport carburant/huile	40:1
Carburateur	Membrane, toutes positions
Démarrateur	EZ-Pull Version 3®
Silencieux	Chicane avec protection
Accélérateur	Rappel manuel
Capacité du réservoir de carburant	296 ml (10 fl.oz.)

### ARBRE D'ENTRAÎNEMENT ET ACCESSOIRE DE COUPE\*

Logement de l'arbre d'entraînement	Tube acier
Manette des gaz	Détente à portée du doigt
Poids spécifique approximatif total (sans carburant)	4,5 kg (10 lb)
Mécanisme de coupe	Bump Head™
Bandoulière	Facultatif
Diamètre de la bobine de fil	76,2 mm (3 po)
Diamètre du fil	2,41 mm (0,095 po)
Diamètre du chemin de coupe	40,64 cm (16 po)

\*Toutes les spécifications contenues dans ce manuel tiennent compte des dernières informations techniques disponibles au moment de mettre sous presse. Nous nous réservons le droit d'y apporter des modifications à tout moment, sans préavis.

### FONCTIONNALITÉS DÉMARRER ÉLECTRIQUE ET POWER START BIT™

Cet appareil est conçu pour être démarré avec un démarreur électrique ou Power Start Bit™ qui sont vendus séparément. Si vous choisissez de démarrer l'appareil à l'aide de l'une de ces fonctionnalités ou si vous avez des questions, contactez votre distributeur local ou appelez le **1-800-828-5500** si vous résidez aux États-Unis, (**1-800-668-1238** au Canada) pour plus d'informations ou connaître les points de vente. Vous pouvez également visiter le site Internet [www.troybilt.com](http://www.troybilt.com) ou [www.troybilt.ca](http://www.troybilt.ca).

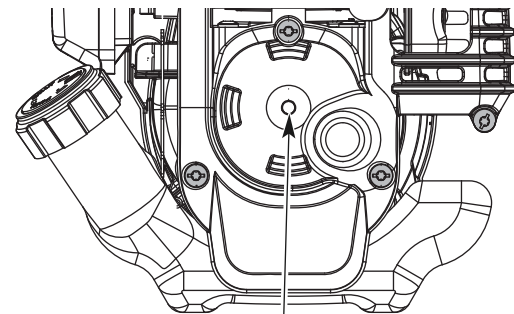

Démarrateur électrique



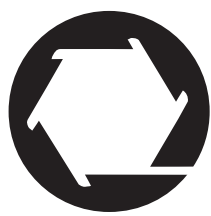

# TROY-BILT®

# TB21 EC

Recortador de 2 Ciclos  
Manual del Operador

## ¡Arranque eléctrico o pedacito de comienzo de la energía opcional!

### ¡ESTOS ACCESORIOS OPCIONALES SE VENDEN POR SEPARADO!

Esta unidad tiene un método que comienza alternativo esos muchos hallazgo más fácil utilizar que tirando en una cuerda. Entre en contacto con por favor a un minorista local o llame 1-800-828-5500 en los E.E.U.U., (1-800-668-1238 en Canadá), para más información.

La información se puede también encontrar en [www.troybilt.com](http://www.troybilt.com) o [www.troybilt.ca](http://www.troybilt.ca)

## FASTGUIDE™

### Sacar la unidad de la caja

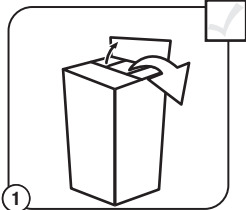

1 Saque todo el contenido de la caja.

### Ensamblado de la unidad

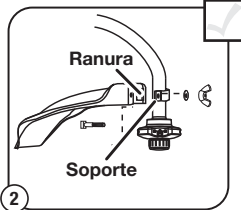

2 Resbale la ranura del protector sobre consola de montaje. Gire el protector sobre el eje. Empuje el perno cuadrado a través del protector y del soporte. Apriete la tuerca de la arandela y de ala sobre el perno.

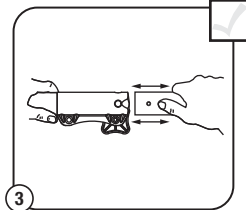

3 Quite la tapa del brazo. Empuje el accesorio de corte dentro del acoplador. Para apretar, haga girar la perilla en sentido de las agujas del reloj.

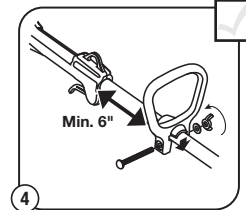

4 Ponga la manija de D en el eje. Mueva la manija al mínimo 6 adentro. lejos de apretón del eje. Inserte el perno de la abrazadera y apriete la tuerca de ala.

### ¡Arranque eléctrico o accesorio de arranque eléctrico opcional! ¡ESTOS ACCESORIOS OPCIONALES SE VENDEN POR SEPARADO!

Esta unidad posee un método de arranque alternativo que, para muchas personas, resulta más sencillo de usar que tirar la cuerda de arranque. Comuníquese con el distribuidor local o llame al 1-800-828-5500 para obtener mayor información. También puede encontrar información en [www.troybilt.com](http://www.troybilt.com)

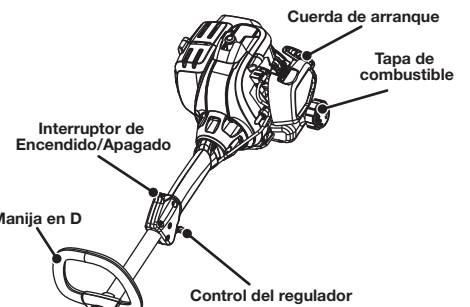

### Ensamblado de la unidad

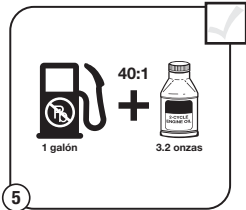

5 Mezcle bien en un recipiente de combustible aparte:  
- 3.2 onzas fluidas de aceite para motor de 2 tiempos  
- 1 galón de gasolina sin plomo  
**NOTA:** No lo mezcle directamente en el tanque de combustible.

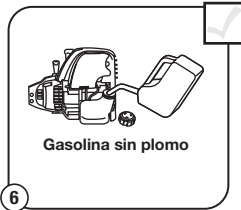

6 Coloque la unidad en una superficie plana. Llene el tanque de combustible.

### Cómo arrancar la unidad

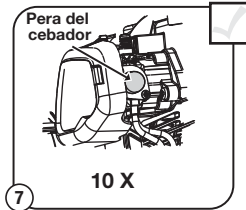

7 Oprima 10 veces la pera del cebador, o bien hasta que se vea el combustible.

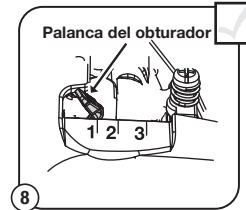

8 Coloque la palanca del obturador en la Posición 1.

¿Necesita ayuda?  
**Llame al 1-800-828-5500**

¿NO ARRANCÓ?  
Repita estas instrucciones.

Si el motor no arranca después de 2 intentos, mueva la palanca del obturador hasta la posición 3 y tire de la cuerda de arranque hasta que arranque el motor.

Si el motor todavía no arranca, consulte el manual del operador para obtener información adicional sobre cómo solucionar problemas en el arranque.

### Cómo arrancar la unidad



9 Colóquese en la posición de arranque.

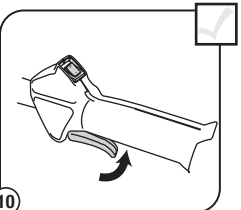

10 **APRIETE y MANTENGA APRETADO** el control del regulador en **TODOS** los pasos que se describen a continuación.

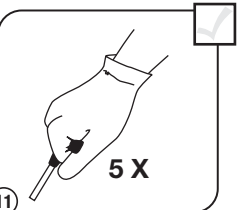

11 Tire de la cuerda de arranque 5 veces.

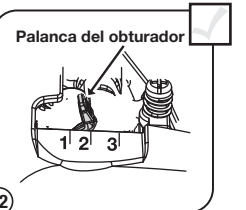

12 Mueva la palanca del obturador hasta la **Posición 2** y oprima el control del regulador.

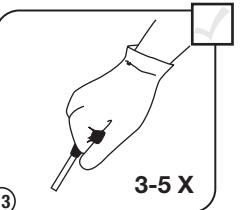

13 Tire de la cuerda de arranque fuertemente de **3 a 5** veces para arrancar el motor. Haga funcionar la unidad entre 30 y 60 segundos para calentar el motor.

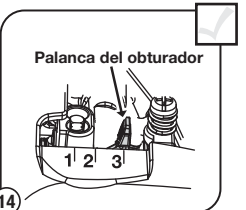

14 **Mantenga apretado el control del regulador.** Coloque la palanca del obturador en la **Posición 3**.

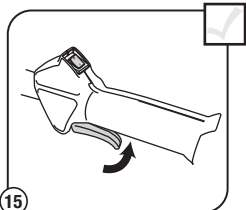

15 **Mantenga apretado el control del regulador.** Haga funcionar la unidad durante 60 segundos más para completar el calentamiento. Se puede usar la unidad durante este tiempo.

### Recarga de la línea\*

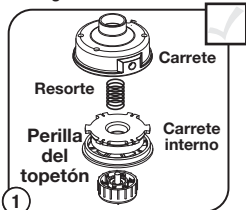

1 Desatornille la perilla del topetón a la izquierda. Quite el carrete interno y suelte.

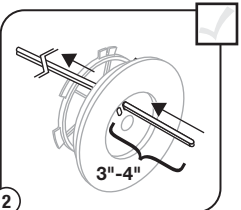

2 Inserte 10' de 0.080" SplitLine® a través del agujero en la tapa del carrete. Tire la mayor parte de de la línea a través del agujero hasta 3" - 4" restos.

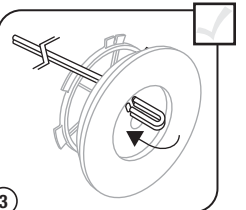

3 Doble el extremo corto y empújelo en el otro agujero. Tire fuertemente.

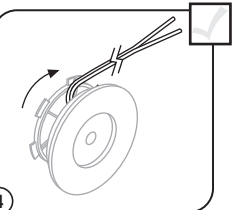

4 Línea del viento firmemente en la dirección de la flecha. Parta el otro final de SplitLine® trasero 6" - 7".

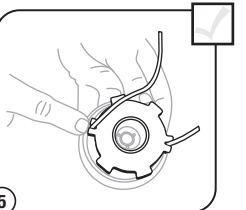

5 Empuje 6" - 7" extremos en 0.080" ranuras de la tenencia.

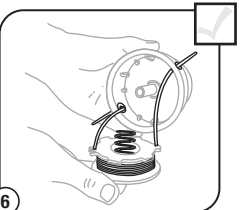

6 Inserte o deslice las líneas dentro de los ojeteador en carrete. Inserte el resorte y el carrete en el carrete.

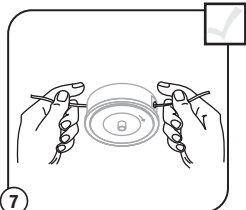

7 Líneas de tirón firmemente a lanzar de ranuras de la tenencia.

### Recarga de la línea

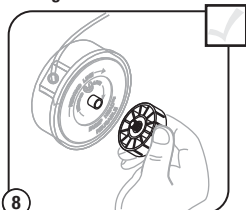

8 Sostenga el carrete interno en el lugar. Apriete la perilla del topetón a la derecha.

Reemplazo SplitLine®: Parte #49U0134K953

Para la sola línea instalación, refiera a la línea sección de la instalación de este manual.

Para la instalación del carrete del reemplazo, refiera a instalar una sección del carrete de la pre-herida de este manual.

\*Éste es asistir a la recarga de SplitLine® solamente. Estas instrucciones no son parte de las instrucciones de ensamblaje rápidas. La línea no necesita ser instalada en la ensamblaje inicial y el arranque.



**IMPORTANTE: LEA EL MANUAL DEL OPERADOR A FONDO Y SIGA LAS PRÁCTICAS DE LA OPERACIÓN SEGURA ANTES DE FUNCIONAR LA UNIDAD.**

**¿NECESITA AYUDA? LLAME AL 1-800-828-5500 EN EE.UU. O AL 1-800-668-1238 EN CANADA**

INDICE DE CONTENIDOS

Llamadas a apoyo al cliente .....12  
 Normas para una operación segura .....12  
 Conozca su unidad .....13  
 Instrucciones de ensamble .....13  
 Información del aceite y del combustible .....13  
 Instrucciones de arranque y apagado .....13  
 Instrucciones de operación .....14  
 Instrucciones de mantenimiento y reparación .....14  
 Limpieza y almacenamiento .....15  
 Cuadro de solución de problemas .....15  
 Especificaciones .....15  
 Garantía .....16

Toda la información, las ilustraciones y las especificaciones contenidas en este manual se basan en la información más reciente disponible en el momento de impresión del manual. Nos reservamos el derecho de hacer cambios en cualquier momento sin aviso previo.

Copyright © 2009 MTD SOUTHWEST INC. Todos los derechos reservados.

Llame 1-800-828-5500 en EE.UU. o al 1-800-668-1238 en Canada para obtener una lista de distribuidores de servicio localizados cerca de usted. Para obtener más detalles sobre su unidad, visite nuestro sitio en [www.troybilt.com](http://www.troybilt.com) o [www.troybilt.ca](http://www.troybilt.ca).

**NO REGRESE SU UNIDAD AL VENDEDOR. PARA SOLICITAR SERVICIO POR LA GARANTIA, DEBERA PRESENTAR PRUEBA DE SU COMPRA.**

ESTE PRODUCTO ESTA CUBIERTO POR UNA O MAS PATENTES DE EE.UU., OTRAS PATENTES EN TRAMITE. El servicio de esta unidad, ya sea durante o después del periodo cubierto por la garantía, debe ser realizado solamente por un proveedor de servicios autorizado y aprobado.

Antes de que empiece a ensamblar su nuevo equipo, por favor ubique la placa que contiene el modelo de la unidad y escriba esa información en el espacio en blanco aquí debajo. Aquí debajo se explica la muestra de una placa del modelo.



Copie el número del modelo/ pieza del fabricante aquí: \_\_\_\_\_

Copie el número de serie aquí: \_\_\_\_\_

NORMAS PARA UNA OPERACION SEGURA

PROPOSICIÓN 65 DE CALIFORNIA

**ADVERTENCIA**

**LAS EMISIONES DEL MOTOR DE ESTE PRODUCTO CONTIENEN SUBSTANCIAS QUIMICAS QUE EL ESTADO DE CALIFORNIA CONOCE COMO CAUSANTES DE CANCER, DEFECTOS DE NACIMIENTO U OTROS DAÑOS REPRODUCTIVOS.**

PARACHISPAS

**NOTA: Para los usuarios en tierras forestales de los EE.UU. y en los estados de California, Maine, Oregon y Washington.** Todos los terrenos forestales de los EE.UU. y el estado de California (Códigos de Recursos Públicos 4442 y 4443), Oregon y Washington, requieren por decreto, que ciertos motores de combustión interna que se hagan funcionar en zonas boscosas y/o zonas cubiertas por pastizales, estén equipados con un parachispas, que sean mantenidos en buen estado de funcionamiento o que el motor sea construido, esté equipado y sea mantenido para evitar incendios. Consulte los reglamentos pertinentes a esos requisitos con las autoridades estatales o locales. El incumplimiento de esos requisitos puede responsabilizarle o someterle a la imposición de una multa. **Esta unidad fue equipada en la fábrica con un parachispas.** Si requiere sustitución, hay una Pantalla Parachispas disponible, **Pieza #753-06182 al contactar al departamento de servicio.**

Los símbolos de seguridad se utilizan para llamar su atención sobre posibles peligros. Los símbolos de seguridad y sus explicaciones merecen toda su atención y comprensión. Los símbolos de seguridad no eliminan ningún peligro por sí mismos. Las instrucciones o advertencias que ofrecen no substituyen las medidas adecuadas de prevención de accidentes.

SIMBOLO	SIGNIFICADO
	<b>ADVERTENCIA:</b> El no seguir una advertencia de seguridad puede conducir a que usted u otras personas sufran lesiones. Siga siempre las precauciones de seguridad para reducir el riesgo de incendio, descarga eléctrica y lesiones personales.
	<b>PRECAUCIÓN:</b> El no seguir una advertencia de seguridad puede conducir a daño patrimonial o a que usted u otras personas sufran lesiones personales. Siga siempre las precauciones de seguridad para reducir el riesgo de incendio, descarga eléctrica y lesiones personales.
	<b>ALERTA DE SEGURIDAD:</b> Indica peligro, advertencia o precaución. Debe prestar atención para evitar sufrir graves lesiones personales. Puede ser utilizado junto con otros símbolos o figuras.
	<b>PELIGRO:</b> El no obedecer una advertencia de seguridad puede conducir a que usted u otras personas sufran graves lesiones. Siga siempre las precauciones de seguridad para reducir el riesgo de incendio, descarga eléctrica y lesiones personales.

**NOTA:** Le ofrece información o instrucciones que son esenciales para la operación o mantenimiento del equipo.

**NOTA:** ¡Esta unidad puede utilizar un arrancador eléctrico o un accesorio de arranque opcional Power Start Bit™!  
 Para informarse sobre el uso adecuado de estos sistemas, consulte el manual del operador del arrancador eléctrico o accesorio de opcional Power Start Bit™. (Se vende por separado) En la página 5 de este manual encontrará la información necesaria para comprar estos accesorios).

**Lea el manual del operador y siga todas las advertencias e instrucciones de seguridad. De no hacerlo, el operador y/o los espectadores pueden sufrir graves lesiones.**

**SI TIENE PREGUNTAS, LLAME AL 1-800-828-5500 EN EE.UU. O AL 1-800-668-1238 EN CANADA**

• IMPORTANTE INFORMACION DE SEGURIDAD •

LEA TODAS LAS INSTRUCCIONES ANTES DE OPERAR LA UNIDAD

**ADVERTENCIA:** Se deben seguir las siguientes reglas de seguridad cuando use la unidad. Por favor lea estas instrucciones para su propia seguridad y las de los espectadores, antes de hacer funcionar la unidad. Por favor mantenga estas instrucciones en un lugar seguro para uso futuro.

- Lea las instrucciones cuidadosamente. Familiarícese con los controles y el uso adecuado de la unidad.
- No opere esta unidad cuando esté cansado, enfermo o bajo la influencia de alcohol, drogas o medicamentos.
- Los niños y los adolescentes menores de 15 años de edad no deben usar la unidad. Los adolescentes pueden hacerlo bajo la supervisión de un adulto.
- Todos los dispositivos de protección y los accesorios de seguridad deben estar instalados adecuadamente antes de operar la unidad.
- Inspeccione la unidad antes de usarla. Reemplace las piezas dañadas. Verifique si hay fugas de combustible. Asegúrese de que todos los fijadores estén en su lugar y asegurados. Reemplace las piezas que estén agrietadas, astilladas o dañadas en cualquier forma. No opere la unidad con piezas sueltas o dañadas.
- Inspeccione cuidadosamente el área antes de operar la unidad. Elimine todos los escombros y los objetos duros o filosos tales como cristal, alambre, etc.
- Está consciente del riesgo de lesión en la cabeza, las manos y los pies.
- No permita niños, espectadores ni mascotas en el área. Los niños, los espectadores y las mascotas deben estar fuera de un radio de 50 pies (15 m.) como mínimo; de todas formas los espectadores correrán el riesgo de ser golpeados por objetos lanzados por la unidad. Se debe exhortar a los espectadores a que usen protección para los ojos. Si se le acerca alguien apague la unidad de inmediato.
- Use sólo línea de reemplazo del fabricante original del equipo con un diámetro de 0.095 de pulgada (2.41 mm). Nunca use línea reforzada con metal, alambre o soga. Se pueden romper y convertirse en proyectiles peligrosos.
- Oprima el control del estrangulador y compruebe que regresa automáticamente a la posición de marcha en vacío. Haga todos los ajustes o reparaciones antes de usar la unidad.

AVISOS DE SEGURIDAD PARA LAS UNIDADES QUE FUNCIONAN CON GASOLINA

**ADVERTENCIA:** La gasolina es muy inflamable y sus gases pueden explotar si se encienden. Tome las siguientes precauciones:

- Almacene el combustible solamente en recipientes diseñados y aprobados específicamente para el almacenamiento de dichos materiales.
- Evite crear una fuente de ignición para el combustible derramado. No arranque el motor hasta que se disipen los vapores del combustible.
- Pare siempre el motor y deje que se enfríe antes de llenar el tanque de combustible. Nunca quite la tapa del tanque de combustible, ni agregue combustible, cuando el motor esté caliente. Nunca opere la unidad sin la tapa de combustible bien colocada en su lugar. Afloje la tapa del tanque de combustible lentamente para aliviar cualquier presión que haya en el tanque.
- Mezcle y agregue el combustible en un área exterior bien ventilada, donde no haya chispas ni llamas. No fume mientras esté llenando de combustible o mezclándolo. Limpie de la unidad inmediatamente cualquier combustible derramado. Seque siempre la unidad antes de usarla.
- Mueva siempre la unidad a 30 pies (9.1 m) como mínimo de la fuente y sitio de combustible antes de arrancar el motor. No fume ni permita chispas ni llamas expuestas cerca del área mientras esté agregando combustible u operando la unidad.

CUANDO ESTÉ OPERANDO

- Nunca arranque ni opere la unidad dentro de un cuarto o edificio cerrado. Respirar los vapores del escape puede ser fatal. Siempre opere esta unidad solamente en un área exterior bien ventilada.
- Use gafas protectoras que cumplan con la norma Z87.1-1989 de ANSI y tengan la marca que lo indica. Use protección para la oreja/audición cuando opere esta unidad. Use máscara facial o para polvo si la operación produce mucho polvo.
- Use pantalones largos fuertes, botas, guantes y camisa de mangas largas. No use ropa holgada, joyas, pantalones cortos, sandalias, ni esté descalzo. Asegúrese el cabello por encima del nivel de los hombros.
- El protector del accesorio de corte debe estar siempre colocado cuando se utilice la unidad como recortador. No opere la unidad sin ambas líneas de corte extendidas y con la línea adecuada instalada. No extienda la línea de corte más allá de la longitud del protector.
- Asegúrese de que el accesorio de corte no está en contacto con ningún objeto antes de arrancar la unidad.
- Ajuste la manija a su tamaño para proporcionar un mejor agarre.
- El accesorio de corte puede estar girando durante los ajustes del carburador. Use ropa que lo proteja y cumpla con todas las instrucciones de seguridad para prevenir graves lesiones personales.
- Use la unidad solamente de día o con buena luz artificial.
- Evite arranques accidentales. Esté en la posición de arranque cada vez que hale la cuerda de arranque. El operador y la unidad deben estar en una posición estable al arrancar. Consulte las Instrucciones de Arranque/Parada.
- Use la herramienta correcta. Use esta herramienta solamente para el propósito para el cual fue diseñada.
- No se estire demasiado. Mantenga siempre la base de apoyo y equilibrio adecuados.
- Sostenga siempre la unidad con ambas manos cuando la opere. Mantenga un agarre firme sobre ambas manijas.
- Mantenga las manos, la cara y los pies alejados de todas las partes en movimiento. No toque ni trate de parar el accesorio de corte cuando esté girando.
- No toque el motor, la caja de engranajes ni el silenciador. Estas piezas están muy calientes durante la operación, incluso después de que se apaga la unidad.
- No opere el motor a más velocidad de la necesaria para cortar, recortar o recortar bordes. No haga funcionar el motor a alta velocidad cuando no esté cortando.
- Esta unidad tiene un interruptor de la protección de la velocidad excesiva para guardar la unidad del recalentamiento. Cuando la unidad se funciona con en la válvula reguladora llena mientras que es parada para las longitudes del tiempo extendidas que el interruptor de la protección de la velocidad excesiva dedicará.
- Pare siempre el motor cuando deje de cortar o cuando esté caminando de un lugar de corte hacia otro.
- Si golpea o se enreda con un objeto extraño, pare el motor inmediatamente y verifique si ha habido algún daño. No lo opere antes de reparar el daño. No opere la unidad con piezas sueltas o dañadas.
- Pare la unidad, apague el motor y desconecte la bujía para mantenimiento o reparación.
- Use solamente piezas y accesorios de reemplazo del fabricante del equipo original para esta unidad. Éstos están disponibles en su proveedor de servicio autorizado. El uso de cualquier pieza o accesorio no autorizado podría causar lesiones graves al usuario, o daños a la unidad, y anular su garantía.
- Mantenga la unidad limpia de vegetación y otros materiales. Pudieran quedar obstruidas entre el accesorio de corte y el protector.
- Para reducir el peligro de incendio, mantenga el motor y el silenciador libre de hierba, hojas, exceso de grasa o acumulación de carbón.

OTROS AVISOS DE SEGURIDAD

- Nunca almacene una unidad con combustible dentro de un edificio en el cual los vapores puedan llegar a una llama expuesta o una chispa.
- Deje que el motor se enfríe antes de almacenarlo o transportarlo. Asegúrese de fijar bien la unidad mientras la transporta.
- Almacene la unidad en un área seca y cerrada, o en un lugar alto para evitar uso no autorizado o daños. Manténgala alejada del alcance de los niños.
- Nunca rocíe ni choree la unidad con agua ni ningún otro líquido. Mantenga las manijas secas, limpias y libres de escombros. Limpíela después de usarla, vea las instrucciones de Limpieza y Almacenamiento.
- Conserve estas instrucciones. Consúltelas con frecuencia y úselas para instruir a otros usuarios. Si le presta esta unidad a alguien, préstele también estas instrucciones.

CONSERVE ESTAS INSTRUCCIONES

• SIMBOLOS DE SEGURIDAD E INTERNACIONALES •

Este manual del operador describe los símbolos y figuras de seguridad e internacionales que pueden aparecer en este producto. Lea el manual del operador para obtener información completa acerca de la seguridad, ensamble, operación y mantenimiento y reparación.

SIMBOLO	SIGNIFICADO
	• <b>SIMBOLO DE ALERTA DE SEGURIDAD</b> Indica peligro, advertencia o precaución. Puede ser utilizado junto con otros símbolos o figuras.
	• <b>LEA EL MANUAL DEL OPERADOR</b> <b>ADVERTENCIA:</b> Lea el manual del operador y siga todas las advertencias e instrucciones de seguridad. De no hacerlo, el operador y/o los espectadores pueden sufrir graves lesiones.
	• <b>USE PROTECCION OCULAR Y AUDITIVA</b> <b>ADVERTENCIA:</b> Los objetos arrojados por la unidad y el ruido fuerte pueden causar graves lesiones oculares y pérdida auditiva. Utilice protección ocular que cumpla con las normas ANSI Z87.1-1989 y protección auditiva cuando opere esta unidad. Use una careta completa cuando la necesite.
	• <b>COMBUSTIBLE SIN PLOMO</b> Use siempre combustible limpio, nuevo y sin plomo.
	• <b>CONTROL DE ENCENDIDO Y APAGADO</b> ENCENDIDO /ARRANQUE /MARCHA
	• <b>CONTROL DE ENCENDIDO Y APAGADO</b> APAGADO o PARADO
	• <b>NO UTILICE COMBUSTIBLE E85 EN ESTA UNIDAD</b> <b>ADVERTENCIA:</b> Se ha demostrado que el combustible que contiene más del 15% de etanol probablemente ocasionará daños al motor y anulará la garantía.
	• <b>LOS OBJETOS DESPEDIDOS Y LA CUCHILLA ROTATIVA PUEDEN CAUSAR GRAVES LESIONES</b> <b>ADVERTENCIA:</b> No opere esta unidad si la protección plástica de línea no está colocada en su lugar. Manténgase alejado de la cabeza de corte giratorio.
	• <b>MANTENGA ALEJADOS A LOS ESPECTADORES</b> <b>ADVERTENCIA:</b> Mantenga a todos los espectadores, en especial a niños y animales domésticos a por lo menos 50 pies (15 m.) del área de corte.
	• <b>DE SUPERFICIE CALIENTE</b> <b>ADVERTENCIA:</b> No toque un silenciador ni un cilindro caliente. Puede quemarse. Estas partes se calientan mucho con el uso. Luego de apagarse permanecen calientes durante un corto tiempo.
	• <b>INDICADOR DE ACEITE</b> Consulte el manual del operador para obtener información acerca del tipo correcto de aceite.



## CONSIGNES DE SÉCURITÉ

SÍMBOLO	SIGNIFICADO
	<b>CONTROL DEL OBTURADOR</b> 1 • Posición de OBTURACIÓN COMPLETA 2 • Posición de OBTURACIÓN PARCIAL 3 • Posición de MARCHA
	<b>CUCHILLA AFILADA</b> <b>ADVERTENCIA:</b> La protección del accesorio de corte contiene una cuchilla afilada. Para prevenir graves lesiones, no toque la cuchilla.

## CONOZCA SU UNIDAD

### APLICACIONES

- Como recortadora;
- Corte de césped y hierbas delgadas
  - Recorte de bordes
  - Recorte decorativo alrededor de árboles, cercos, etc.

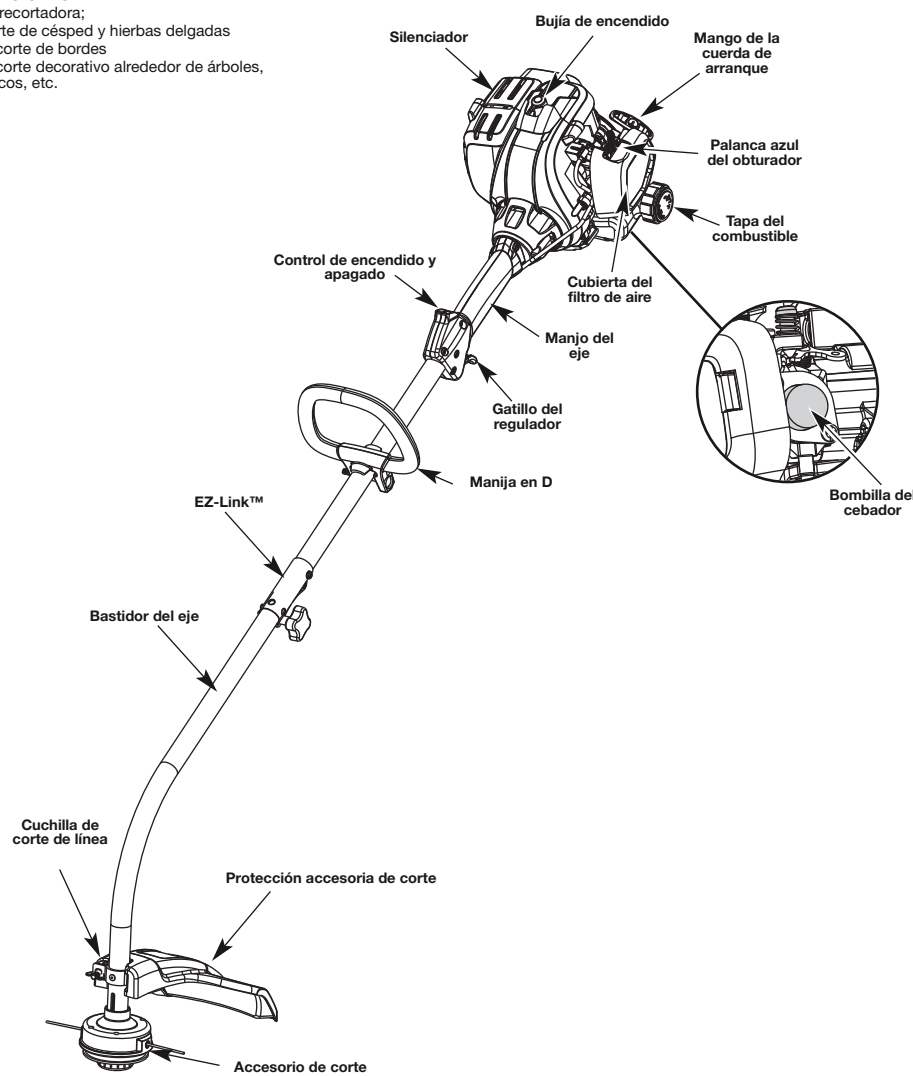

## INSTRUCCIONES DE ENSAMBLE

### INSTALACION DEL PROTECTOR ACCESORIO DE CORTE

**ADVERTENCIA:** No opere nunca la recortadora sin el protector accesario de corte colocado en su lugar para evitar graves lesiones personales.

Siga las siguientes instrucciones si el protector accesario de corte no está instalado en su unidad.

1. Coloque el protector del accesorio de corte en el bastidor del eje. Cerciórese de que el soporte de montaje de la guardera se deslice en la ranura situada en el borde del protector de corte. Gire el protector en sentido antihorario hasta que quede en su lugar (Fig. 1). Los orificios en el soporte de montaje de la guardera y el protector del accesorio de corte se alinearán.

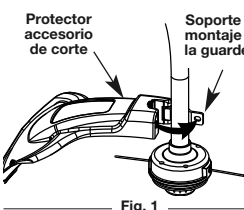

2. Desde el interior del protector del accesorio de corte, empuje el perno cuadrado a través del orificio hasta que el extremo con roscas sobresalga a través del soporte de montaje de la guardera.

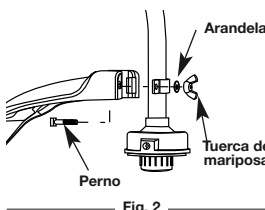

3. Ponga la arandela en el perno, y después atornille la tuerca de mariposa y apriétela. La Figura 2 muestra el proceso de instalación desde un ángulo por debajo de la unidad.

### INSTALACIÓN Y AJUSTE DE LA MANIJA EN D

1. Empuje la manija D hacia abajo sobre el bastidor del eje (Fig. 4). El agujero del perno hexagonal en la manija debe quedar en el lado izquierdo.
2. Inserte el perno de la manija en el agujero hexagonal en la manija y empujela. Coloque la arandela en el perno, luego enrosque la tuerca de mariposa en el perno. No la apriete hasta que haya ajustado la manija.
3. Gire la manija en D para colocar el mango sobre la parte superior del bastidor del eje. Colóquela a una distancia mínima de 6 pulgadas (15.24 cm) del extremo del mango del eje.
4. Mientras sostiene la unidad en la posición de funcionamiento (Fig. 10), coloque la manija en D en el lugar que le brinde el mejor agarre.
5. Apriete la tuerca de mariposa hasta que la manija en D quede firme.

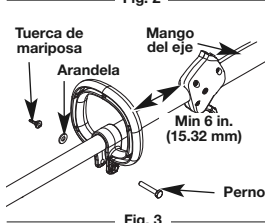

### OPERACION DEL SISTEMA EZ-LINK™

**ADVERTENCIA:** Antes de comenzar a usar este accesorio, lea y comprenda el manual que viene con el accesorio. Siga toda la información de seguridad contenida en el mismo.

El sistema EZ-Link™ le permite el uso de estos accesorios optativos.

Mch IV™ Recortador	AF720*
Recortador de setos	AH720*
Cortamalezas	BC720*
Recortador/ Soplador	BT720*
Aspirador/ Soplador	BV720
Cultivador	GC720
Recortador de bordes de césped	LE720
Sierra de poste	PS720*
Recortador de eje recto	SS725
Soplador de Nieve	ST720
Turbosoplador	TB720

\*NO use este accesorio con un producto eléctrico.

### Remoción del accesorio de corte u otros accesorios

**ADVERTENCIA:** Para evitar graves lesiones personales, apague la unidad antes de sacar o instalar accesorios.

1. Gire la perilla en sentido antihorario para aflojarla (Fig. 6).
2. Opima y sostenga el botón de desconexión (Fig. 4).
3. Mientras sostiene el bastidor del eje superior con firmeza, tire del accesorio de corte o accesorio en línea recta fuera del acoplador EZ-Link™ (Fig. 5)

### Instalación del accesorio de corte u otros accesorios

**PRECAUCION:** Los accesorios deben ser usados en el orificio primario solamente. El usar el orificio incorrecto puede conducir a lesiones personales o daño de la unidad.

**NOTA:** Para facilitar la instalación o remoción de los accesorios, coloque la unidad sobre el suelo o sobre un banco de trabajo.

1. Gire la perilla en sentido antihorario para aflojarla (Fig. 6).
2. Mientras sostiene el accesorio con firmeza, empujelo en línea recta en el acoplador EZ-Link™ (Fig. 4).

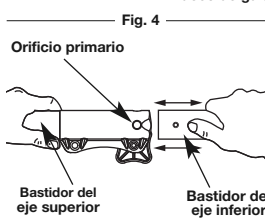
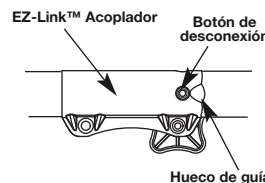

## INSTRUCCIONES DE ENSAMBLE

**NOTA:** La alineación del botón de desconexión con el hueco de guía facilitará la instalación (Fig. 4).

3. Gire la perilla en sentido horario para ajustarla (Fig. 6).

**PRECAUCION:** Trabe el botón de desconexión en el orificio primario y ajuste bien la perilla antes de operar esta unidad.

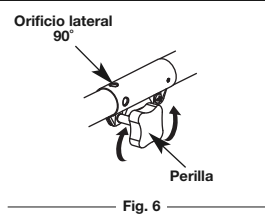

Para recortar bordes mientras usa el accesorio de corte de cabeza de línea con modelos EZ-Link™, trabe el botón de desconexión en el orificio lateral de 90° (Fig. 6).

## INFORMATIONS SUR L'HUILE ET LE CARBURANT

### INSTRUCCIONES PARA MEZCLAR EL ACEITE Y EL COMBUSTIBLE

**ADVERTENCIA:** Se ha demostrado que el combustible que contiene más del 15% de etanol probablemente ocasionará daños al motor y anulará la garantía.

El combustible viejo o mal mezclado son los motivos principales del mal funcionamiento de la unidad. Asegúrese de usar combustible nuevo, limpio y sin plomo. Siga las instrucciones en detalle para mezclar correctamente el aceite y el combustible.

### Definición de los combustibles de mezcla

Los combustibles actuales con frecuencia son una mezcla de gasolina y oxigenantes como por ejemplo etanol, metanol o MTBE (éter). El combustible mezclado con alcohol absorbe agua. Una cantidad tan pequeña como el 1% de agua en el combustible puede causar la separación del combustible y el aceite. Forma ácidos cuando está almacenado. Cuando use combustible mezclado con alcohol, use combustible nuevo (de menos de 60 días).

### Uso de combustibles de mezcla

Si usted opta por usar un combustible de mezcla o si su uso es inevitable, tome las precauciones recomendadas.

- Use siempre una mezcla fresca de combustible según lo indica su manual del operador.
- Agite siempre la mezcla de combustible antes de cargarlo en la unidad.
- Drene el tanque y haga funcionar el motor en seco antes de guardar la unidad.

### Uso de aditivos en el combustible

**PRECAUCION:** Para que el motor funcione correctamente y con la mayor fiabilidad, preste mucha atención a las instrucciones de mezcla de aceite y combustible del envase de aceite de 2 ciclos. El uso de combustible mezclado en forma incorrecta puede dañar seriamente el motor.

La botella de aceite de 2 ciclos que vino con su unidad contiene un aditivo en el combustible que ayudará a inhibir la corrosión y a reducir la formación de depósitos de goma. Se recomienda que use sólo el aceite de 2 ciclos con esta unidad. Si es inevitable, use un buen aceite de 2 ciclos elaborado para motores enfriados por aire junto con un aditivo para el combustible como por ejemplo el estabilizador de gasolina STA-BIL® o similar. Agregue 23 mL (0,8 onzas) de aditivo de combustible por galón de combustible de acuerdo con las instrucciones del envase. NUNCA agregue aditivos directamente en el tanque de combustible de la unidad.

Mezcle bien la proporción correcta de aceite para motor de 2 ciclos y gasolina sin plomo en una lata de combustible por separado. Use una proporción de 40:1 de combustible y aceite. No los mezcle directamente en el tanque de combustible de la unidad. Consulte las proporciones específicas de mezcla de gasolina y aceite en la tabla siguiente.

**NOTA:** 3,8 litros (un galón) de gasolina sin plomo mezclada con una botella de 95 mL (3,2 onzas) de aceite de 2 ciclos es una proporción de 40:1 de combustible y aceite.

**NOTA:** Elimine la mezcla vieja de aceite y combustible de acuerdo con los reglamentos federales, estatales y locales.

**ADVERTENCIA:** La gasolina es muy inflamable. Los gases pueden explotar si se encienden. Apague siempre el motor y espere que se enfríe antes de cargar el tanque de combustible. No fume mientras llena el tanque. Mantenga las chispas y las llamas lejos del área.

### CARGA DE COMBUSTIBLE EN LA UNIDAD

**ADVERTENCIA:** Saque la tapa del combustible lentamente para evitar lesionarse con el rociado del combustible. No opere nunca la unidad sin la tapa del combustible firmemente colocada en su lugar.

**ADVERTENCIA:** Cargue el combustible en un área exterior limpia y bien ventilada. Limpie de inmediato todo combustible que se haya derramado. Evite crear una fuente de encendido con el combustible derramado. No arranque el motor hasta que se hayan evaporado los gases del combustible.

1. Saque la tapa de la gasolina.
  2. Coloque el pico del recipiente de gasolina en el orificio de llenado del tanque de gasolina y llene el tanque.
- NOTA:** No llene el tanque demasiado.
3. Limpie toda la gasolina que pueda haberse derramado
  4. Vuelva a instalar la tapa de la gasolina.
  5. Mueva la unidad por lo menos 9,1 m (30 pies) de la fuente y sitio de carga antes de arrancar el motor.
- NOTA:** Elimine la gasolina vieja de acuerdo a los reglamentos federales, estatales y locales.

## INSTRUCCIONES DE ARRANQUE Y APAGADO

**ADVERTENCIA:** Use esta unidad sólo en un área exterior bien ventilada. Los gases de escape de monóxido de carbono pueden ser letales en un área cerrada.

**ADVERTENCIA:** Evite los arranques accidentales. Colóquese en posición de inicio cuando tire de la cuerda de arranque (Fig. 9). El operador y la unidad deben estar en una posición estable al arrancar la unidad para evitar graves lesiones personales.

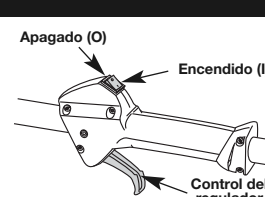

### INSTRUCCIONES DE ARRANQUE

1. Mezcle la gasolina con el aceite. Llene el tanque de combustible con la mezcla de combustible/aceite. Vea las Instrucciones para Mezclar el Aceite y el Combustible.
2. Llene el tanque de combustible con gasolina nueva, limpia y sin plomo.

**NOTA:** No hay necesidad de encender la unidad. El Control de Encendido y Apagado está en la posición **Encendido (I)**, en todo momento (Fig. 7).

3. Oprima completamente el cebador y suéltelo 10 veces. Hágalo lentamente. Se deberá ver un poco de combustible en el cebador y en las tuberías de alimentación de combustible (Fig. 8). Si no puede ver el combustible en el cebador, oprímalo y suéltelo tantas veces como sea necesario hasta que vea combustible en el mismo.
4. Coloque la palanca del obturador en **Posición 1** (Fig. 8).
5. Agáchese en posición de arranque (Fig. 9). Oprima la traba del regulador hacia adentro y apriete la palanca de control del regulador. Hale el cordón de arranque 5 veces.
6. Coloque la palanca del obturador en **Posición 2** (Fig. 8).
7. Mientras que exprime el control de válvula reguladora, tire de la cuerda del arrancador enérgicamente 3 a 5 veces de encender el motor.
8. Mantenga oprimido el regulador y deje que el motor se caliente durante 30 a 60 segundos.
9. Mientras oprime el control del regulador, coloque la palanca azul del obturador en la **Posición 3** (Fig. 8) y continúe calentando el motor durante 60 segundos más. Se puede usar la unidad durante este tiempo.

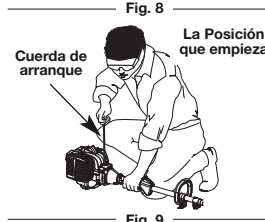
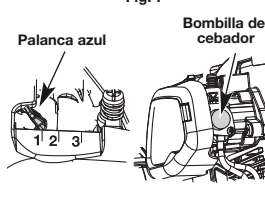

**NOTA:** La unidad se ha calentado debidamente cuando el motor acelera sin titubear.

**SI...** El motor titubea, regrese la palanca del obturador a la **Posición 2** (Fig. 8) y siga calentándolo.

**SI...** El motor no arranca, regrese al paso 3.

**SI...** El motor no arranca después de varios intentos, coloque la palanca azul en la **Posición 3** y oprima el control del regulador. Hale la cuerda del arranque con fuerza de 3 a 8 veces. El motor deberá arrancar. Si no sucede así, repita el procedimiento.

**SI SE CALIENTA...** El motor ya está caliente, comience la unidad con la palanca del obturador en la **Posición 2**. Después de que la unidad arranque, mueva la palanca azul a la **Posición 3**.

### SI VA A UTILIZAR EL ARRANCADOR ELÉCTRICO O ACCESORIO DE POWER START BIT™ OPCIONAL

### CÓMO ARRANCAR LA UNIDAD UTILIZANDO EL ARRANCADOR ELÉCTRICO O EL ACCESORIO DE ARRANQUE ELÉCTRICO OPCIONAL.

**NOTA:** ¡Esta unidad puede utilizar un arrancador eléctrico o un accesorio de arranque opcional Power Start Bit™! Para informarse sobre el uso adecuado de estos sistemas, consulte el manual del operador del arrancador eléctrico o accesorio de opcional Power Start Bit™. (Se vende por separado) En la página 13 de este manual encontrará la información necesaria para comprar estos accesorios).

### INSTRUCCIONES DE ARRANQUE

1. Mezcle la gasolina con aceite. Llene el tanque de combustible con una mezcla de combustible/aceite. Vea las instrucciones sobre cómo mezclar el aceite y el combustible.
  2. Llene el tanque de combustible con gasolina limpia y fresca. Consulte Cómo llenar la unidad de combustible.
- NOTA:** No hay necesidad de arrancar la unidad. El control de Encendido/Apagado está en la posición **ENCENDIDO (I)** en todo momento (Fig. 7).
3. Oprima y suelte completamente la pera del cebador 10 veces, lentamente. Deberá verse alguna cantidad de combustible en la pera del cebador (Fig. 8). Si no se ve combustible en la pera, oprima la pera hasta que se vea el combustible.
  4. Coloque la palanca del obturador en la **Posición 1** (Fig. 8).
  5. Agáchese en la posición de arranque (Fig. 9). Coloque el arrancador eléctrico o el accesorio de arranque eléctrico opcional en la parte trasera de la unidad. Consulte la sección de Operación del manual del operador del Arrancador Eléctrico o Accesorio de Arranque Eléctrico Opcional Power Start Bit.
  6. Oprima la palanca del control del regulador. Apriete y mantenga apretado el botón de **ENCENDIDO (I)** del arrancador eléctrico o taladro durante 2 segundos.
  7. Coloque la palanca del obturador en la **Posición 2** (Fig. 8).



## INSTRUCCIONES DE ARRANQUE Y APAGADO

- Oprima la palanca del control del regulador, apriete y mantenga apretado el botón de **ENCENDIDO (I)** del arrancador eléctrico o taladro durante 2 segundos, hasta que la unidad arranque.
  - Mantenga apretado el control del regulador, desmonte el arrancador eléctrico o taladro de la unidad y deje que el motor se caliente durante 30 a 60 segundos.
  - Mantenga apretado el control del regulador, ponga la palanca del obturador en la **Posición 3** (Fig. 8) y haga funcionar la unidad durante 60 segundos más. La unidad se puede usar durante este paso.
- NOTA:** La unidad se ha calentado debidamente cuando el motor acelera sin fallar.
- SI...** el motor funciona con fallas, vuelva a colocar la palanca del obturador en la **Posición 2** (Fig. 8) y continúe calentando el motor.
- SI...** el motor no arranca, regrese al paso 3.
- SI...** el motor no arranca después de unos cuantos intentos, coloque la palanca del obturador en la **Posición 3**, y oprima el gatillo. Apriete y mantenga apretado el botón de **ENCENDIDO (I)** del arrancador eléctrico o taladro a intervalos de 2 segundos hasta que la unidad arranque.

**SI ESTÁ CALIENTE...** Si el motor ya está caliente, arranque la unidad con la palanca azul del obturador en la **Posición 2**. Después que la unidad arranque, mueva la palanca azul del obturador a la **Posición 3**.

### INSTRUCCIONES DE APAGADO

- Saque la mano del control del regulador. Deje enfriar el motor en marcha en vacío.
- Oprima y mantenga oprimido el control de encendido y apagado en la posición de **APAGADO (O)** hasta que el motor se detenga por completo (Fig. 7).

## INSTRUCCIONES DE OPERACIÓN

### COMO SOSTENER EL RECORTADOR

**ADVERTENCIA:** Use siempre protección para sus ojos, audición, pies y cuerpo para reducir el riesgo de una lesión al operar esta unidad.

Antes de operar esta unidad, párese en posición de operación (Fig. 10). Verifique lo siguiente:

- El operador tiene protección ocular y ropa adecuada.
- El brazo derecho está levemente doblado, y la mano está sosteniendo el mango del eje.
- El brazo izquierdo está recto y la mano sostiene la manija en D.
- La unidad está debajo del nivel de la cintura.
- El accesorio de corte está paralelo al suelo y hace fácil contacto con la vegetación que va a ser cortada sin que el operador tenga que inclinarse.



Fig. 10

### AJUSTE DE LA LONGITUD DE LA LINEA DE CORTE

**PRECAUCIÓN:** No saque ni altere el ensamble de la cuchilla limitadora de línea. La línea longitud excesiva causará fallo mecánico prematuro y / o daño de la unidad

El accesorio de corte Bump Head™ le permite soltar línea de corte sin apagar el motor. Para soltar más línea, golpee suavemente el accesorio de corte contra el suelo (Fig. 11) mientras opera el recortador a alta velocidad.

**NOTA:** Mantenga siempre la línea de corte completamente extendida. Es más difícil soltar línea al acortarse la línea de corte.

Cada vez que se golpea la cabeza, se suelta alrededor de 25,4 mm (1 pulgada) de línea de corte. La cuchilla en la protección del accesorio de corte detendrá la línea en la longitud correcta si se suelta demasiada línea.

Para obtener mejores resultados, golpee la perilla percusiva sobre terreno limpio o tierra dura. Si intenta soltar la línea sobre el césped alto, el motor podrá ahogarse. Mantenga siempre la línea de corte completamente extendida. Es más difícil soltar línea al acortarse la línea de corte.

**NOTA:** No apoye la perilla percusiva sobre el suelo mientras la unidad esté en funcionamiento.

La línea puede cortarse por:

- Enredarse con un objeto extraño
- Fatiga normal de la línea
- Intentar cortar hierbas gruesas y leñosas
- Forzar la línea en objetos como paredes o postes de cercos.

### CONSEJOS PARA OBTENER MEJORES RESULTADOS AL RECORTAR

- El ángulo correcto para ubicar el accesorio de corte es paralelo al suelo.
- No fuerce el accesorio de corte. Permita que la punta de la línea realice el corte (en especial a lo largo de paredes). Si corta con más de la punta reducirá la eficacia del corte y puede sobrecargar el motor.
- Corte césped de más de 200 mm (8 pulgadas) trabajando de arriba hacia abajo en pequeños incrementos para evitar el desgaste prematuro de la línea y el arrastre del motor.
- Corte de derecha a izquierda siempre que sea posible. Cortar hacia la izquierda mejora la eficiencia de la unidad. Los recortes salen arrojados en sentido contrario al operador.
- Mueva lentamente el recortador dentro y fuera del área de corte a la altura deseada. Realice movimientos ya sea de adelante hacia atrás y viceversa, o de lado a lado. El corte en longitudes más cortas produce mejores resultados.
- Recorte únicamente cuando el pasto y las hierbas estén secas.
- La vida de su línea de corte depende de:
  - Seguir todas las técnicas de corte indicadas anteriormente
  - El tipo de vegetación que corte
  - El lugar donde se corta

Por ejemplo, la línea se desgastará más rápido cuando corte contra un muro que cuando corte alrededor de un árbol.

### RECORTE DECORATIVO

El recorte decorativo se realiza eliminando toda la vegetación de alrededor de los árboles, postes, cercos, etc.

Gire toda la unidad a modo de que el accesorio de corte se ubique a un ángulo de 30° con el suelo (Fig. 12).

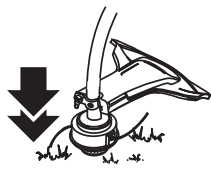

Fig. 11

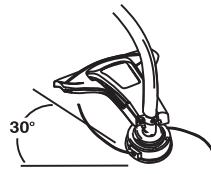

Fig. 12

## INSTRUCCIONES DE MANTENIMIENTO Y REPARACIÓN

### Instalación de la línea individual

Lea la instalación de la línea SplitLine™ en el paso 8.

- Tome aproximadamente 5.4 m (18 pies) de nueva línea de corte, enlázela en dos longitudes iguales. Inserte cada extremo de la línea a través de uno de los dos orificios del carrete interior (Fig. 16). Pase la línea a través del carrete interior de modo que el lazo sea lo más pequeño posible.
- Bobine las líneas en capas parejas y ajustadas sobre el carrete (Fig. 17). Bobine la línea en la dirección indicada en el carrete interior. Coloque su dedo índice entre las dos líneas para evitar que se superpongan. No superponga los extremos de la línea. Proceda al paso 12.

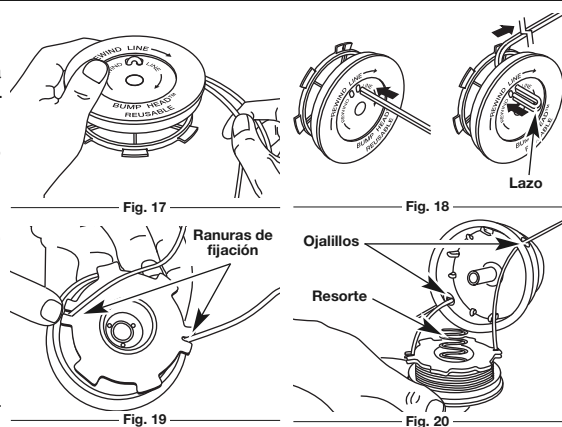

### Instalación de la línea SplitLine™

- Tome aproximadamente 2.7 m (9 pies) de nueva línea de corte. Inserte un extremo de la línea a través de uno de los orificios del carrete interior (Fig. 18). Pase la línea a través del carrete interior hasta que queden sólo 4 pulgadas fuera.
- Inserte el extremo de la línea en el orificio abierto del carrete interior y tire de la línea en forma ajustada a fin de que el lazo sea lo más pequeño posible (Fig. 18).
- Antes de bobinar, separe la línea alrededor de 6 pulgadas.
- Bobine la línea en capas parejas y ajustadas en la dirección indicada en el carrete interior.

**NOTA:** Si no bobina la línea en la dirección indicada, el accesorio de corte no funcionará en forma correcta.

- Inserte los extremos de la línea en las dos ranuras de fijación (Fig. 19).
  - Inserte los extremos de la línea a través de los ojajillos de la bobina exterior y coloque el carrete interior con el resorte dentro de la bobina exterior (Fig. 20). Empuje el carrete interior y la bobina exterior entre sí.
- NOTA:** El resorte debe estar ensamblado en el carrete interior antes de volver a ensamblar el accesorio de corte.
- Mientras sostiene el carrete interior y la bobina exterior, tome los extremos y tire con firmeza para soltar la línea de las ranuras de retención de la bobina.
  - Sostenga el carrete interior en su lugar e instale el botón de tope girándolo en sentido horario. Ajuste bien.

### INSTALACIÓN DE UN CARRETE PREBOBINADO

- Sostenga la bobina exterior con una mano y desenrosque la perilla percusiva en sentido antihorario (Fig. 13). Inspeccione el perno dentro del botón de tope para verificar que se mueva con libertad. Cambie el botón de tope si está dañado.
- Saque el resorte del carrete interior viejo (Fig. 14).
- Coloque el resorte en el carrete interior nuevo.

**NOTA:** El resorte debe estar ensamblado en el carrete interior antes de volver a instalar el accesorio de corte.

- Inserte los extremos de la línea en los ojajillos de la bobina exterior (Fig. 20).
- Coloque el nuevo carrete interior dentro de la bobina exterior. Empuje el carrete interior y la bobina exterior entre sí. Mientras sostiene el carrete interior y la bobina exterior, tome los extremos y tire con firmeza para soltar la línea de las ranuras de retención de la bobina.
- Sostenga el carrete interior en su lugar e instale el botón de tope girándolo en sentido horario. Ajuste bien.

### INSTALACIÓN DEL SPEEDLOCK™

#### Cómo sacar el carrete interior en uso.

Consulte la sección "Cómo Sacar el Carrete Interior en Uso" en la sección de instrucciones sobre Mantenimiento y Reparación que se encuentra en el manual del operador.

#### Instalación del SpeedLock™

- Después de sacar el carrete interior, coloque el SpeedLock™ sobre el eje, y asegúrese de alinear las flechas con los ojetes en la bobina exterior (Fig. 21).
- Coloque el resorte sobre el eje, permitiendo que penetre en la cavidad de la bobina SpeedLock™ (Fig. 21).
- Mientras sujeta la bobina exterior en su lugar, inserte el perno situado en el Bump Knob™ a través del extremo del resorte y hacia el extremo del eje (Fig. 21).
- Mientras comprime ligeramente el resorte, atornille el Bump Knob™ en el eje girando hacia la derecha (Fig. 21). Apriete firmemente.

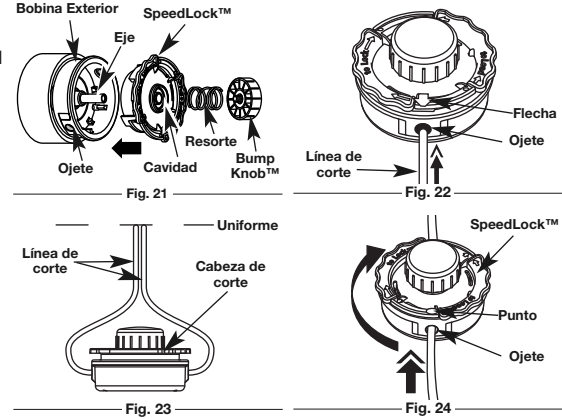

#### Instalación de la Línea de Corte

- Alinee las flechas en el SpeedLock™ con los ojetes de la bobina exterior (Fig. 22).
- Inserte un pedazo de línea en espiral precortada, **P/N 49UFSHLL953**, en un ojete de la bobina exterior (Fig. 22).
- Empuje la línea hacia el SpeedLock™ hasta que se vea por el lado opuesto.
- Ajuste la línea de manera que ambos extremos tengan la misma longitud (Fig. 23).
- Mientras sujeta la bobina exterior en su lugar, separe el SpeedLock™ de la bobina exterior y haga girar el SpeedLock™ a la derecha hasta que el punto quede alineado con el ojete o hasta que se detenga (Fig. 24).
- Suelte el SpeedLock™ de manera que caiga en su lugar.
- Cerciórese de que el SpeedLock™ se haya asentado completamente en la bobina exterior. Si no es así, repita los pasos del 5 al 7.

#### Cómo Sacar la Línea de Corte

- Mientras sujeta la bobina exterior en su lugar, separe el SpeedLock™ de la bobina exterior y haga girar el SpeedLock™ a la izquierda hasta que se detenga. Las flechas deben quedar alineadas con los ojetes en el carrete exterior (Fig. 22).
- Suelte el SpeedLock™.

**NOTA:** El SpeedLock™ debe quedar a aproximadamente 1/4 de pulgada por encima de la bobina exterior.

- Tire con firmeza de un extremo de la línea de corte hasta que todo el pedazo salga por la bobina exterior.

#### CÓMO SACAR EL SPEEDLOCK™

- Mientras sujeta la bobina exterior en su lugar, haga girar el Bump Knob™ a la izquierda hasta que se desenrosque por completo del eje.
- Saque el resorte.
- Saque el SpeedLock™.

### MANTENIMIENTO DEL FILTRO DE AIRE

**ADVERTENCIA:** Para evitar graves lesiones personales, apague siempre su recortador y espere que se enfríe antes de limpiarlo o realizar todo tipo de mantenimiento.

#### Limpieza del filtro de aire

Limpie y vuelva a aceitar el filtro de aire cada 10 horas de operación. Es una de las partes cuyo mantenimiento es importante. No mantener debidamente su filtro de aire puede resultar en funcionamiento inadecuado o puede causar daño permanente a su motor.

- Abra la cubierta del filtro de aire presionando hacia dentro la lengüeta de traba y sacando la cubierta del filtro (Fig. 28).
- Retire el filtro de aire (Fig. 28).
- Lave el filtro con agua y detergente (Fig. 26). Enjuague bien el filtro y déjelo secar.
- Aplice suficiente aceite limpio de motor SAE 30 para recubrir ligeramente el filtro (Fig. 27).
- Apriete el filtro para esparcir y retirar el exceso de aceite (Fig. 28).
- Vuelva a colocar el filtro de aire en la placa de base (Fig. 25).

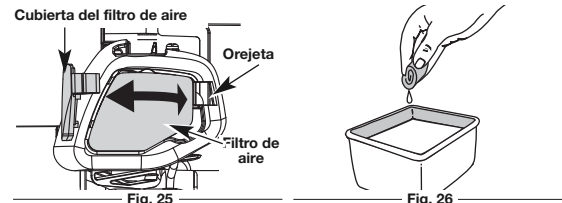

**NOTA:** Si opera la unidad sin el filtro de aire, su garantía será ANULADA.

- Vuelva a instalar la tapa del filtro de aire. Coloque las dos pequeñas lengüetas de la cubierta del filtro de aire sobre las dos ranuras de la placa posterior y presione la cubierta hacia abajo, cerciorándose que la lengüeta y la ranura estén bien alineadas, hasta que encaje en su lugar (Fig. 25).

#### AJUSTE DEL CARBURADOR

La velocidad mínima del motor puede ser ajustada. Puede tener acceso al tornillo de ajuste de mínima a través de un orificio en la parte superior de la cubierta del motor (Fig. 29).

**NOTA:** Los ajustes realizados sin cuidado pueden dañar seriamente su unidad. Los ajustes del carburador deben ser realizados por un proveedor de servicio autorizado.

#### Controle la mezcla del combustible

Una mezcla incorrecta o vieja de combustible es en general el motivo por el cual la unidad no funciona adecuadamente. Drene y vuelva a llenar el tanque con combustible nuevo y bien mezclado antes de hacer ningún ajuste. Consulte la Información sobre Aceite y Combustible.

#### Limpie el filtro de aire

La condición del filtro de aire es importante para la operación de la unidad. Un filtro de aire sucio limitará el flujo de aire y cambiará la mezcla de combustible y aire en el carburador. Esto con frecuencia se confunde con un carburador mal ajustado. Verifique la condición del filtro de aire antes de ajustar el tornillo de marcha lenta. Consulte Mantenimiento del Filtro de Aire.

#### Ajuste del tornillo de marcha lenta

**ADVERTENCIA:** El accesorio de corte puede estar girando durante los ajustes del carburador. Use ropa que lo proteja y cumpla con todas las instrucciones de seguridad para prevenir graves lesiones personales.

Si luego de verificar la mezcla del combustible y limpiar el filtro de aire el motor aún no funciona en mínima, ajuste el tornillo de velocidad lenta de la siguiente manera.



## INSTRUCCIONES DE MANTENIMIENTO Y REPARACIÓN

- Arranque el motor y déjelo funcionar en marcha lenta durante un minuto para calentarlo. Lea las Instrucciones de arranque y apagado.
- Suelte el gatillo del regulador y deje que el motor funcione en mínima. Si el motor se para, inserte un destornillador Phillips pequeño en el orificio de la cubierta del motor (Fig. 29). Gire el tornillo de mínima hacia adentro, en sentido horario, de a 1/8 de vuelta por vez (según sea necesario) hasta que el motor funcione en mínima suavemente.

**NOTA:** El accesorio de corte no debe girar mientras el motor está en marcha lenta.

- Si el accesorio de corte gira cuando el motor está en marcha lenta, gire el tornillo de marcha lenta en sentido antihorario 1/8 de vuelta por vez (según sea necesario) para reducir la marcha en vacío. El control de la mezcla de combustible, la limpieza del filtro de aire y el ajuste del tornillo de marcha en vacío deben resolver la mayoría de los problemas del motor.

De no ser así y si:

- El motor no funciona en mínima
- El motor fluctúa o se para al acelerar
- Existe una pérdida de fuerza motriz

Lleve el carburador a un proveedor de servicio autorizado para que lo ajuste.

### CAMBIO DE LA BUJÍA DE ENCENDIDO

Use una bujía de encendido #753-06193, Champion RDJ8J (o similar). La separación correcta es de 0,635 mm (0,025 pulg.). Retire la bujía luego de cada 25 horas de operación e inspeccione su estado.

- Apague el motor y espere que se enfríe. Tome el alambre de la bujía con firmeza y sáquelo de la bujía de encendido.
- Limpie alrededor de la bujía de encendido. Saque la bujía de encendido de la cabeza del cilindro girando una llave de casquillo de 5/8 de pulgada en sentido antihorario.

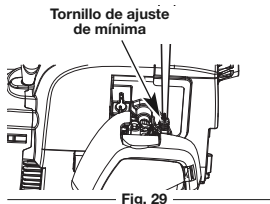

**ADVERTENCIA:** No limpie con chorro de arena, ni raspe ni limpie los electrodos. El motor podría dañarse si penetran pequeñas partículas en el cilindro.

- Cambie las bujías que estén rajadas, sucias o deterioradas. Fije la separación de aire a 0,635 mm (0,025 pulgadas) utilizando un calibrador (Fig. 30).
- Instale una bujía de encendido con la separación correcta en la cabeza del cilindro. Ajuste girando la llave de casquillo de 5/8 pulg. en sentido horario hasta que esté ajustada sin huelgo.

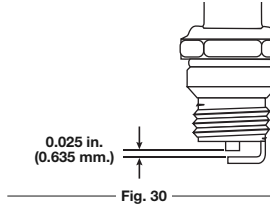

Si usa una llave de torsión, ajuste a: **12,3-13,5 N•m (110-120 pulg. • libras).**

**No ajuste demasiado.**

### LIMPIEZA

**ADVERTENCIA:** Para evitar graves lesiones personales, apague siempre su recortador y espere que se enfríe antes de limpiarlo o realizar cualquier tipo de mantenimiento.

Use un cepillo pequeño para limpiar la parte exterior de la unidad. No use detergentes fuertes. Los limpiadores domésticos que contienen aceites aromáticos como pino y limón, y con solventes como el queroseno pueden dañar el bastidor de plástico y la manija. Seque toda la humedad con un paño suave.

### ALMACENAMIENTO

- No guarde nunca la unidad con combustible en el tanque donde los vapores puedan llegar a una llama o chispa.
- Espere que el motor se enfríe antes de guardar la unidad.
- Guarde la unidad bajo llave para prevenir el uso por personas no autorizadas y su daño.
- Guarde la unidad en un área seca y bien ventilada.
- Guarde la unidad fuera del alcance de los niños.

### ALMACENAMIENTO PROLONGADO

Si planea guardar la unidad durante un largo período de tiempo, siga el siguiente procedimiento para su almacenamiento.

- Drene todo el combustible del tanque de combustible en un recipiente que contenga la misma mezcla de combustible de 2 ciclos. No use combustible que haya permanecido guardado durante más de 60 días. Deseche la mezcla vieja de combustible y aceite de acuerdo a las regulaciones federales, estatales y locales.
- Arranque el motor y déjelo funcionar hasta que se ahogue. Esto asegura que todo el combustible ha sido drenado del carburador.
- Espere que el motor se enfríe. Retire la bujía de encendido y coloque alrededor de 30 ml (1 onza) de cualquier aceite para motor de 2 ciclos de buena calidad dentro del cilindro. Tire de la cuerda de arranque lentamente para esparcir el aceite. Vuelva a instalar la bujía de encendido.

**NOTA:** Saque la bujía de encendido y drene todo el aceite del cilindro antes de intentar arrancar el recortador después de su almacenamiento.

- Limpie bien la unidad e inspeccione para ver si existen partes flojas o dañadas. Repare o cambie las partes dañadas y ajuste los tornillos, tuercas o pernos que puedan estar flojos. La unidad está ahora lista para ser guardada.

### TRANSPORTE

- Espere que el motor se enfríe antes de su transporte.
- Drene el combustible de la unidad.
- Ajuste la tapa del combustible antes del transporte.
- Asegure la unidad durante su transporte

## RESOLUCIÓN DE PROBLEMAS

### EL MOTOR NO ARRANCA

CAUSA	ACCIÓN
El tanque de combustible está vacío	Remplissez-le de carburant bien mélangé.
La bombilla de cebado no fue oprimida lo suficiente	Pressez-la complètement et lentement de 10 fois
El motor está inundado	Utilisez la procédure de démarrage
El combustible es viejo o está mal mezclado	Drene el tanque de gasolina/Agregue mezcla de combustible nueva
La bujía de encendido está arruinada	Remplacez ou nettoyez-le

### EL MOTOR NO FUNCIONA EN MINIMA

CAUSA	ACCIÓN
El filtro de aire está obstruido	Cambie o limpie el filtro de aire
El combustible es viejo o está mal mezclado	Drene el tanque de gasolina/Agregue mezcla de combustible nueva
El carburador no está ajustado en forma correcta	Ajuste según las instrucciones

### EL MOTOR NO ACELERA

CAUSA	ACCIÓN
El combustible es viejo o está mal mezclado	Drene el tanque de gasolina/Agregue mezcla de combustible nueva
El accesorio de corte está atascado de hierba	Pare el motor y limpie el accesorio de corte
El filtro de aire está sucio	Limpie o cambie el filtro de aire

### EL MOTOR NO TIENE SUFICIENTE POTENCIA O SE AHOGA AL CORTAR

CAUSA	ACCIÓN
El combustible es viejo o está mal mezclado	Drene el tanque de gasolina/Agregue mezcla de combustible nueva
La bujía de encendido está arruinada	Remplacez ou nettoyez-la

### PARADAS DEL MOTOR CUANDO ES FUNCIONANDO

CAUSA	ACCIÓN
La protección de la velocidad excesiva del motor enganchó	Permita que el motor se refresque abajo por 10 minutos antes de recomenzar.

### LA CABEZA DE CORTE NO HACE AVANZAR LINEA

CAUSA	ACCIÓN
El accesorio de corte está atascado de hierba	Pare el motor y limpie el accesorio de corte
El accesorio de corte no tiene línea	Coloque una línea nueva
El carrete interior está trabado	Rebobine el carrete interior
La cabeza de corte está sucia	Limpie el carrete interior y la bobina exterior
La línea se ha soldado	Desarme, saque la sección soldada y rebobine la línea
La línea se retorció al reponerla	Desarme y rebobine la línea
No hay suficiente línea expuesta	Oprima el botón de tope y tire de la línea hasta sacar 102 mm (4 pulg) de línea fuera del accesorio de corte

### LA LÍNEA DE CORTE AVANZA SIN CONTROL

CAUSA	ACCIÓN
El cabezal de corte tiene aceite	Limpie el aditamento de corte

**SI NECESITA ASISTENCIA ADICIONAL, COMUNÍQUESE CON SU PROVEEDOR DE SERVICIO AUTORIZADO.**

## ESPECIFICACIONES

### MOTOR\*

Tipo de motor	Enfriado por aire, de 2 ciclos
Carrera	1.02 pulg (2.6 cm)
Desplazamiento	25 cc
R.P.M. de operación	6,300+ r.p.m.
R.P.M. de marcha lenta	2,800-4,400 r.p.m.
Tipo de encendido	Electrónico
Interruptor de encendido	Interruptor oscilante
Separación de la bujía de encendido	0.025 pulg (0.635 mm)
Lubricación	Mezcla de combustible y aceite
Proporción de combustible - aceite	40:1
Carburador	Diafragma, multiposicional
Arranque	EZ-Pull Version 3™
Silenciador	Desviado con protección
Regulador	Retroceso manual a resorte
Capacidad del tanque de combustible	10 onzas (296 ml)

### EJE IMPULSOR Y ACCESORIO DE CORTE\*

Bastidor del eje impulsor	Tubo de acero
Control del regulador	Gatillo para el dedo
Peso de unidad aproximado total (sin combustible)	10 libras (4.5 kg)
Mecanismo de corte	Bump Head™
Correa para el hombro	Opcional
Diámetro de la bobina de línea	3 pulg (76,2 mm)
Diámetro de la línea de corte	0.095 pulg (2.41 mm)
Diámetro de la trayectoria de corte	16 pulg (40.64 cm)

\* Toda las especificaciones contenidas en este manual se basan en la información más reciente disponible en el momento de impresión del manual. Nos reservamos el derecho de hacer cambios en cualquier momento sin aviso previo.

### ARRANCADOR ELÉCTRICO Y ACCESORIO DE ARRANQUE ELÉCTRICO OPCIONAL POWER START BIT™

Esta unidad está diseñada para utilizarse, de forma opcional, con un arrancador eléctrico o con un accesorio de arranque Power Start Bit™, los cuales se venden por separado. Si decide arrancar la unidad utilizando uno de estos sistemas de arranque o tiene alguna pregunta, comuníquese con su distribuidor local o llame al **1-800-828-5500, en EE.UU., (1-800-668-1238 en Canadá)**, para más información, así como la forma de comprarlo. También puede ir a **www.troybilt.com** o **www.troybilt.ca**.

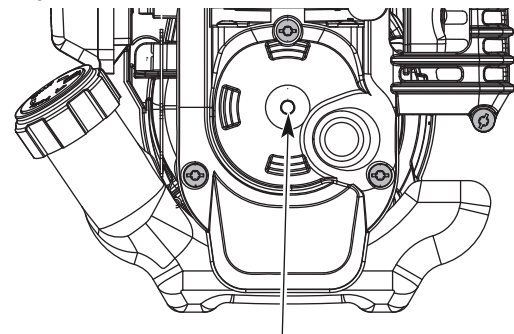

Función de Arranque Eléctrico

**MANUFACTURER'S LIMITED WARRANTY FOR:  
GARANTIE LIMITÉE DU FABRICANT POUR:  
GARANTÍA LIMITADA DEL FABRICANTE PARA:**



The limited warranty set forth below is given by Troy-Bilt LLC ("Troy-Bilt") with respect with new merchandise purchased and used in the United States, its possessions and territories.

Troy-Bilt warrants this product against defects in material and workmanship for a period of two (2) years commencing on the date of original purchase and will, at its option, repair or replace, free of charge, any part found to be defective in material or workmanship. This limited warranty shall only apply if this product has been operated and maintained in accordance with the Operator's Manual furnished with the product, and has not been subject to misuse, abuse, commercial use, neglect, accident, improper maintenance, alteration, vandalism, theft, fire, water, or damage because of other peril or natural disaster. Damage resulting from the installation or use of any accessory or attachment not approved by Troy-Bilt for use with the product(s) covered by this manual will void your warranty as to any resulting damage.

This warranty is limited to ninety (90) days from the date of original retail purchase for any Troy-Bilt product that is used for rental or commercial purposes, or any other income-producing purpose.

**HOW TO OBTAIN SERVICE:** Warranty service is available, WITH PROOF OF PURCHASE THROUGH YOUR LOCAL AUTHORIZED SERVICE DEALER. To locate the dealer in your area, please check for a listing in the Yellow Pages or contact the Customer Service Department of Troy-Bilt by calling **1-800-828-5500** or writing to P. O. Box 361131, Cleveland, OH 44136-0019 or if in Canada call **1-800-668-1238**. No product returned directly to the factory will be accepted unless prior written permission has been extended by the Customer Service Department of Troy-Bilt.

**This limited warranty does not provide coverage in the following cases:**

- Wear items - Bump Knobs, Outer Spools, Cutting Line, Inner Reels, Starter Pulley, Starter Ropes, Drive Belts
- Troy-Bilt does not extend any warranty for products sold or exported outside of the United States of America, its possessions and territories, except those sold through Troy-Bilt's authorized channels of export distribution

Troy-Bilt reserves the right to change or improve the design of any TrimmerPlus® Product without assuming any obligation to modify any product previously manufactured.

**No implied warranty, including any implied warranty of merchantability or fitness for a particular purpose, applies after the applicable period of express written warranty above as to the parts as identified. No other express warranty or guaranty, whether written or oral, except as mentioned above, given by any person or entity, including a dealer or retailer, with respect to any product shall bind Troy-Bilt. During the period of the Warranty, the exclusive remedy is repair or replacement of the product as set forth above.** (Some states do not allow limitations on how long an implied warranty lasts, so the above limitation may not apply to you.)

**The provisions as set forth in this Warranty provide the sole and exclusive remedy arising from the sales. Troy-Bilt shall not be liable for incidental or consequential loss or damages including, without limitation, expenses incurred for substitute or replacement lawn care services, for transportation or for related expenses, or for rental expenses to temporarily replace a warranted product.** (Some states do not allow limitations on how long an implied warranty lasts, so the above limitation may not apply to you.)

In no event shall recovery of any kind be greater than the amount of the purchase price of the product sold. Alteration of the safety features of the product shall void this Warranty. You assume the risk and liability for loss, damage, or injury to you and your property and/or to others and their property arising out of the use or misuse or inability to use the product.

This limited warranty shall not extend to anyone other than the original purchaser, original lessee or the person for whom it was purchased as a gift.

**How State Law Relates to this Warranty:** This warranty gives you specific legal rights, and you may also have other rights which vary from state to state.

To locate your nearest service dealer dial **1-800-828-5500** in the United States or **1-800-668-1238** in Canada.

---

La garantie limitée énoncée ci-après est accordée par Troy-Bilt LLC et concerne les marchandises neuves achetées et utilisées aux États-Unis, ses possessions et territoires.

Troy-Bilt LLC garantit ce produit contre tout vice de matière ou de façon pendant une période de deux (2) ans à compter de la date d'achat initiale et elle se réserve le choix de réparer ou de remplacer, à titre gratuit, toute pièce présentant un vice de matière ou de façon. Cette garantie limitée ne s'appliquera que dans la mesure où le produit aura été utilisé et entretenu conformément au Manuel de l'utilisateur fourni avec le produit et n'aura pas fait l'objet d'un usage inadéquat, abusif, commercial ou négligent, d'un accident, d'un entretien inadéquat, d'une modification, de vandalisme, d'un vol, d'un incendie, de dégâts d'eau ou d'un endommagement résultant d'un autre péril ou d'un désastre naturel. Les dommages résultants de l'installation ou de l'utilisation de tout accessoire ou équipement non approuvé par Troy-Bilt pour une utilisation avec le(s) produit(s) couvert(s) par le présent manuel annuleront la garantie en ce qui concerne les dommages qui en résulteraient éventuellement. La présente garantie est limitée à quatre-vingt-dix (90) jours à compter de la date d'achat au détail initiale pour tout produit Troy-Bilt utilisé à des fins locatives ou commerciales, ou toute utilisation produisant des revenus.

**POUR L'OBTENTION DU SERVICE DE GARANTIE:** le service au titre de la garantie est disponible, SUR PRÉSENTATION D'UNE PREUVE D'ACHAT, AUPRÈS DU DISTRIBUTEUR AGRÉÉ LOCAL. Pour trouver un distributeur dans votre région, consultez les Pages Jaunes, appelez le **1-800-828-5500** aux États-Unis ou le **1-800-668-1238** au Canada, ou écrivez à l'adresse Troy-Bilt LLC, PO Box 361131, Cleveland, OH 44136-0019.

**La garantie limitée n'offre aucune couverture dans les cas suivants:**

- Mises au point : bougies, réglages de carburateur, filtres
- Éléments pouvant s'user : boutons de butée, bobines extérieures, fil de coupe, moulins intérieurs, poulie du démarreur, cordons de démarrage, courroies d'entraînement
- Troy-Bilt LLC n'accorde aucune garantie pour les produits vendus ou exportés des États-Unis d'Amérique, de leurs possessions et territoires, exception faite en ce qui concerne les produits vendus par l'intermédiaire de ses canaux agréés de distribution à l'exportation.

Troy-Bilt LLC se réserve le droit de modifier ou d'améliorer la conception de ses produits sans pour autant assumer l'obligation de modifier tout produit d'une fabrication plus ancienne.

**Aucune garantie implicite, y compris toute garantie de valeur marchande ou d'adaptation à une fin particulière, ne s'applique après la période applicable de garantie expresse écrite ci-dessus concernant les pièces qui sont identifiées. Aucune autre garantie ou caution expresse, écrite ou orale, à l'exception de celle mentionnée ci-dessus, accordée par toute personne ou entité, y compris tout distributeur ou détaillant, concernant tout produit n'engagera la responsabilité de Troy-Bilt LLC. Pendant la période de garantie, le recours exclusif est la réparation ou le remplacement du produit dans les conditions énoncées ci-dessus.** (Certains états ne permettent pas la limitation de la garantie implicite, il est donc possible que la limitation ci-dessus ne s'applique pas à vous.)

**Les clauses énoncées dans la présente Garantie constituent le recours unique et exclusif inhérent aux ventes. Troy-Bilt LLC ne sera en aucun cas tenue pour responsable de tout dommage indirect ou consécutif ou de dommages comprenant, entre autres, les dépenses encourues du fait du recours à des services de remplacement ou de substitution pour l'entretien des pelouses, le transport ou des frais connexes, ou les frais entraînés par une location destinée à remplacer provisoirement un produit sous garantie.** (Certains états ne permettent pas la limitation de la garantie implicite, il est donc possible que la limitation ci-dessus ne s'applique pas à vous.)

Aucun recouvrement, quel qu'il soit, ne sera d'un montant supérieur au prix du produit vendu. Toute modification des dispositifs de sécurité du produit annulera la présente Garantie. Vous assumez tout risque et toute responsabilité résultant de la perte, de l'endommagement ou du préjudice que vous et votre propriété et/ou d'autres et leur propriété pourront encourir d'un fait de l'utilisation normale, de la mauvaise utilisation ou de l'incapacité d'utiliser le produit.

La présente garantie limitée n'est accordée qu'à l'acheteur initial, au preneur initial ou à la personne à laquelle le produit a été offert.

**Le Droit des États vis à vis de la présente garantie:** la présente garantie vous confère certains droits juridiques et vous pouvez bénéficier d'autres droits lesquels varient d'un état à l'autre.

Pour obtenir l'adresse du distributeur réparateur le plus proche, composez le : **1-800-828-5500** aux États-Unis ou le **1-800-668-1238** au Canada.

---

Troy-Bilt LLC concede la garantía limitada establecida debajo para mercancías nuevas que sean compradas y usadas en los Estados Unidos, sus posesiones y territorios.

Troy-Bilt LLC garantiza este producto contra defectos en el material y la mano de obra durante un período de dos (2) años, a partir de la fecha de compra original y a su entera discreción, arreglará o substituirá sin costo alguno cualquier pieza cuyo material o mano de obra se considere defectuoso. Esta garantía limitada se deberá aplicar únicamente si este producto ha sido manejado y mantenido de acuerdo al Manual del Operario incluido con el producto y, si no ha sido sometido a mal uso, abuso, uso comercial, negligencia, accidente, mantenimiento inapropiado, alteración, vandalismo, hurto, fuego, agua o daños debidos a otros riesgos o desastre natural. Los daños ocasionados por la instalación o el uso de cualquier accesorio o aditamento que no esté aprobado por Troy-Bilt y que sea usado con el (los) producto(s) contemplados en este manual, anularán la garantía con respecto a cualquier daño resultante. Esta garantía está limitada a noventa (90) días a partir de la fecha de compra original al detalle de cualquier producto Troy-Bilt que se use para alquiler, para propósitos comerciales o cualquier otro propósito que genere ingresos.

**CÓMO OBTENER SERVICIO:** El servicio de garantía está disponible A TRAVÉS DE SU DISTRIBUIDOR DE SERVICIO LOCAL AUTORIZADO, AL PRESENTAR EL COMPROBANTE DE COMPRA. Para localizar al distribuidor en su área, busque el aviso clasificado en las Páginas Amarillas, llame al **1-800-828-5500** en EE.UU. o al **1-800-668-1238** en Canada, o escriba a Troy-Bilt LLC, PO Box 361131, Cleveland, OH 44136-0019.

**Esta garantía limitada no ofrece cobertura en los siguientes casos:**

- Sincronizaciones - bujías, ajustes de carburadores, filtros.
- Artículos de desgaste, perillas percusivas, carretes externos, línea de corte, carretes internos, polea de arranque, cuerdas de arranque, correas motoras.
- Troy-Bilt no le ofrece ninguna garantía a los productos que sean vendidos o exportados fuera de los Estados Unidos de América, sus posesiones y territorios, excepto aquellos que se vendan a través de los canales de distribución para exportación autorizados por Troy-Bilt.

Troy-Bilt se reserva el derecho a cambiar o mejorar el diseño de cualquier producto Troy-Bilt, sin adoptar ninguna obligación para modificar cualquier producto fabricado con anterioridad.

**Ninguna garantía implícita es aplicable después del período de aplicabilidad de la garantía expresa escrita con anterioridad, incluyendo cualquier garantía implícita de comerciabilidad o idoneidad para un propósito particular con respecto a las piezas identificadas. Exceptuando lo mencionado anteriormente, ninguna otra garantía expresa bien sea escrita o verbal con respecto a cualquier producto que sea concedida por cualquier persona o entidad, incluyendo al distribuidor o minorista, deberá comprometer a Troy-Bilt LLC durante el período de la Garantía, el remedio exclusivo es el arreglo o la sustitución del producto según lo establecido anteriormente.** (Algunos estados no permiten limitaciones en cuanto al período de duración de una garantía implícita, de manera que puede que la limitación anterior no sea aplicable en su caso.)

**Las estipulaciones establecidas en esta Garantía ofrecen la solución única y exclusiva que resulte de las ventas. Troy-Bilt no deberá ser responsable de pérdidas o daños incidentales o consecuentes que incluyan, sin limitación, gastos incurridos debido a la sustitución de servicios de mantenimiento de prados, transporte o gastos relacionados, o gastos de alquiler para reemplazar temporalmente un producto bajo garantía.** (Algunos estados no permiten limitaciones en cuanto al período de duración de una garantía implícita, de manera que puede