

WORX®

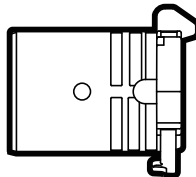

GUTTERPRO Universal Gutter Cleaning Kit	EN	P03
Trousse de nettoyage de gouttières GUTTERPRO	F	P06
Kit de limpieza de canales GUTTERPRO	ES	P08

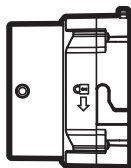
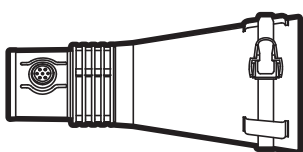
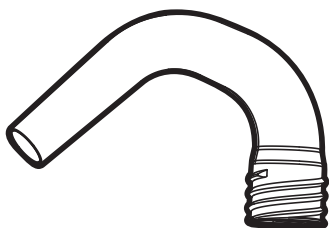

HELPLINE NUMBER
NUMERO DU SERVICE D'ASSISTANCE
NUMERO DE LINEA DE AYUDA
1-866-354-WORX (9679)

WA4094

Fits all brands of blower/vacs up to 5" in diameter

S'adapte à toutes les marques de souffleurs aspirateurs de 5" de diamètre

Sirve para todo tipo de extractores/aspiradoras de hasta de 5" de diámetro (12,7 cm)

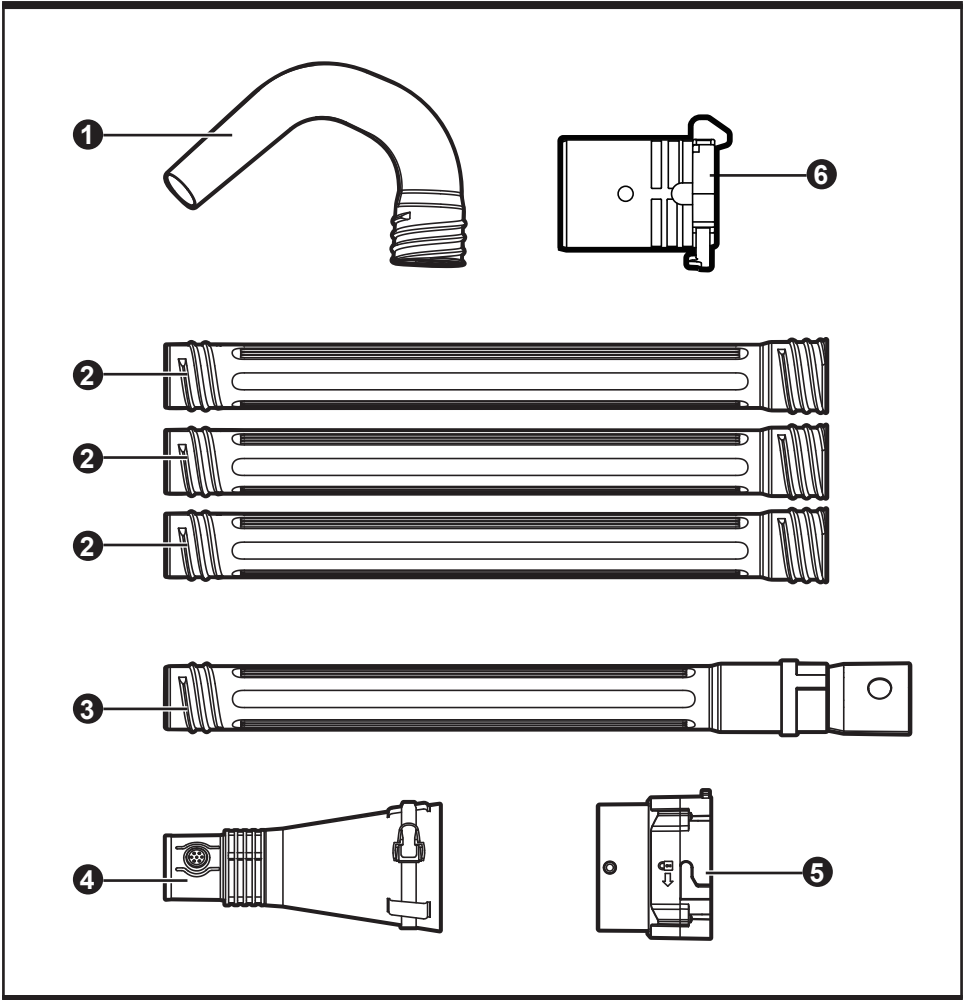

- 1. GUTTER TUBE NOZZLE (QUANTITY OF 1)
- 2. GUTTER TUBE EXTENSION (QUANTITY OF 3)
- 3. GUTTER TUBE ADAPTER (QUANTITY OF 1)
- 4. UNIVERSAL ADAPTER
- 5. TURBINEFUSION™ ADAPTER
- 6. ADAPTER FOR TRIVAC™ WG512, WG513, WG514

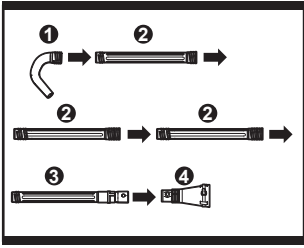

A

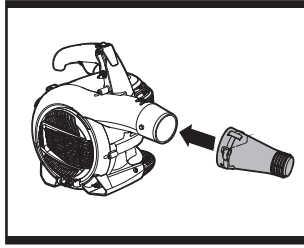

B1.1

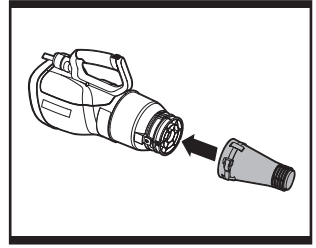

B1.2

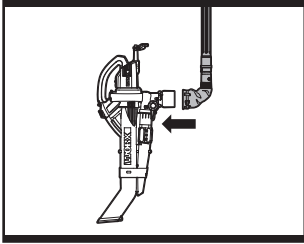

B1.3

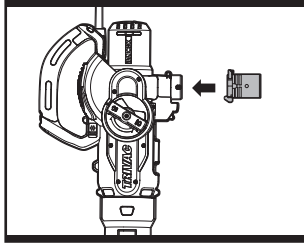

B1.4

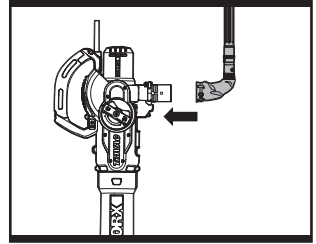

B1.5

4

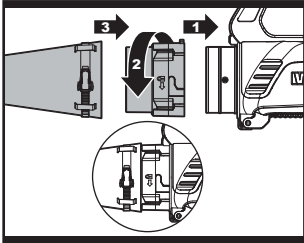

B1.6

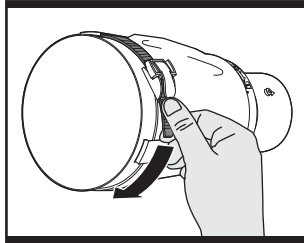

B2

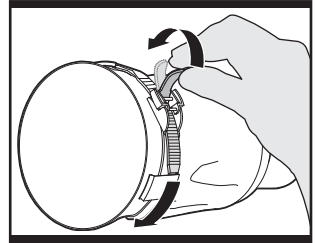

B3

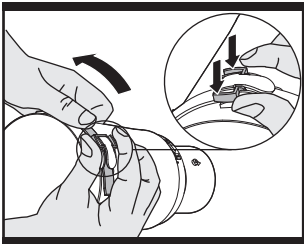

B4

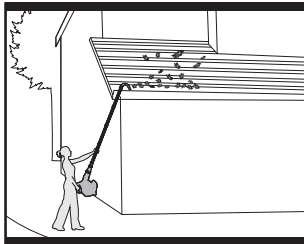

C

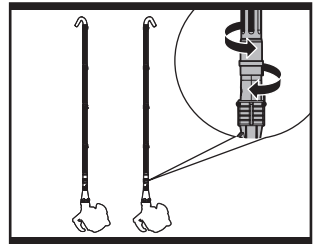

D

⚠ WARNING: This product can expose you to chemicals including lead, phthalate or bisphenol A which are known to the State of California to cause cancer, birth defects or other reproductive harm. **Wash your hands after use.** For more information go to www.P65Warnings.ca.gov.

SAFETY INSTRUCTIONS

⚠ WARNING! User must read the product manual to fully understand this product prior to use, and follow all safety instructions as outlined in the WORXAIR™ Operator's Manual.

⚠ CAUTION! The user must wear the appropriate clothing and safety goggles when operating this product. Be aware of all bystanders, pets and objects in a close proximity.

- **DO NOT** operate blower and attachments when fatigued.
- **DO NOT** overreach or stand on unstable support. Keep good footing and balance at all times.
- Never direct airflow towards bystanders. Always be aware of the direction that the debris will be thrown.
- Use a face filter mask to avoid breathing dust and debris.

ASSEMBLY AND OPERATION

1. ATTACH THE GUTTER KIT AS SHOWN IN

Fig. A:

Connect the (1, 2, 3) components by screwing together. Snap the (3, 4) components together.

2. ASSEMBLING THE UNIVERSAL ADAPTER

- 1) Place the fabric side of the Universal Adapter over the Blower Outlet and slide it on as far as possible (B1.1).

WORX TURBINE™ models - Place the fabric side of the Universal Adapter over the outlet of the Fan Housing and slide it on as far as possible (B1.2).

Previous WORX TRIVAC™ models (WG500.2/WG505/WG509) - Place the fabric side of the Universal Adapter over the Vacuum Outlet and slide it on as far as possible (B1.3). Before operation, flip the blow/vac switch into the vacuum mode.

PLEASE NOTE: Items can be vacuumed through the vac inlet and pass through or become clogged within the gutter kit. Please keep the vac inlet away from objects while using the gutter kit.

WORX TRIVAC™ models (WG512, WG513, WG514) -

- i. Attach the adapter for TRIVAC™ models (WG512, WG513, WG514) directly into the vacuum outlet (dust extraction port). (See B1.4)
- ii. Place the fabric side of the Universal Adapter over the TRIVAC™ adapter and slide it on as far

as possible. Before operation, flip the blow/vac switch into the vacuum mode. (See B1.5)

WORX TURBINE FUSION™ models -

- i. Attach the Adapter for Turbine Fusion with the Fan Housing and turn the Adapter to the right position according to the position as the arrow shown on the Adapter. (B1.6)
 - ii. Place the fabric side of the Universal Adapter over the Adapter for Turbine Fusion and slide it on as far as possible. (B1.6)
 - iii. **PLEASE NOTE:** Only operate the TURBINEFUSION in Blow mode. Please remove the collection bag before operating.
- 2) Check to make sure the strap is threaded through the locking mechanism. Then pull to tighten the strap (B2). Increase the tension by pulling the latch up and down to tighten (B3). To loosen, simply press the two outside latches down and then pull the strap out from other side (B4).
 - 3) Test that the Universal Adapter will not slide off of the blower outlet.
 - 4) If further tightening is needed, then pull the middle latch up and down until the adapter is tight. Please recheck if it will slide off of the blower outlet. Realign and repeat these steps if needed (B3). To loosen, simply press the two outside latches down and then pull the strap out from other side (B4).

PLEASE NOTE: The Universal Adapter may have space between the Blower Outlet and Adapter Outlet after installation.

To remove the adapter, simply press the two outside latches down and loosen the strap to remove it from the Blower Outlet (B4).

NOTE:

Use only enough Gutter Tube Extensions to comfortably reach the inside of the gutter.

3. OPERATE ACCORDING TO Fig. C:

The Gutter Tube Nozzle can be adjusted to any desired direction by rotating the Gutter Tube Connector as shown in Fig. D. Gutter cleaning applications will vary. It is recommended to try various positions to find the most effective working position for the type of house and gutter design.

LISTE DES ARTICLES

1. BUSE DU TUYAU POUR GOUTTIÈRE (1 PIÈCE)
2. EXTENSION DU TUYAU POUR GOUTTIÈRE (3 PIÈCES)
3. ADAPTATEUR DU TUYAU POUR GOUTTIÈRE (1 PIÈCE)
4. ADAPTATEUR UNIVERSEL
5. ADAPTATEUR TURBINEFUSION™
6. ADAPTATEUR POUR TRIVAC™ WG512, WG513, WG514

 **AVERTISSEMENT :** Ce produit peut vous exposer à des produits chimiques, incluant au plomb, au phtalate ou au bisphénol A, qui sont reconnus dans l'État de Californie comme pouvant causer un cancer, des anomalies congénitales ou d'autres dommages à l'appareil reproducteur. Assurez-vous de bien vous laver les mains après usage. Pour en savoir plus, veuillez consulter le site www.P65Warnings.ca.gov.

DIRECTIVES SÉCURITAIRES

6  **AVERTISSEMENT!** L'utilisateur doit lire avec soin le manuel de l'appareil pour bien comprendre ce produit avant son utilisation, et suivez toutes les directives sécuritaires décrites dans votre manuel d'utilisateur des WORXAIR™. PRUDENCE!

L'utilisateur doit porter les vêtements et lunettes de sécurité appropriés lorsqu'il utilise cet appareil. Soyez conscient de toutes les personnes, animaux domestiques et objets se trouvant à proximité.

- **N'UTILISEZ PAS** la souffleuse et les accessoires lorsque vous êtes fatigué.
- **NE TENTEZ PAS** d'atteindre hors portée ou de vous tenir debout sur un support instable. Maintenez une bonne prise de pied et votre équilibre en tout temps.
- Ne dirigez jamais le jet d'air vers les personnes se tenant près. Soyez toujours conscient de la direction dans laquelle les débris seront projetés.
- Utilisez un masque facial filtrant pour éviter de respirer de la poussière et des débris.

ASSEMBLAGE ET FONCTIONNEMENT

1. Raccordez la trousse pour gouttière comme l'indique la Fig. A:

Raccordez les pièces 1, 2 et 3 en les vissant ensemble. Cliquez les pièces 3 et 4 en place.

2. Montage de l'adaptateur universel

1) Placez la section de tissu de l'adaptateur universel sur le col de la sortie du souffleur et glissez-le le plus loin possible (B1.1).

Modèles WORX TURBINE™ - Placez le côté tissu de l'adaptateur universel sur la sortie du boîtier de ventilateur et glissez-le dessus autant que possible (B1.2).

Anciens modèles WORX TRIVAC™ (WG500./WG505/WG509) - Placez la section souple de l'adaptateur universel sur le col d'entrée de l'aspirateur et glissez-la le plus loin possible (B1.3). Basculez le commutateur du souffleur/aspirateur en mode aspiration avant de l'utiliser.

VEUILLEZ NOTER: Des morceaux peuvent être aspirés dans le col d'entrée de l'aspirateur et passer à travers l'adaptateur de la gouttière ou s'y bloquer.

Modèles WORX TRIVAC™ (WG512, WG513, WG514) -

- i. Fixer l'adaptateur pour les modèles TRIVAC™ (WG512, WG513, WG514) directement dans la sortie de l'aspirateur (port d'extraction des poussières). (B1.4)
- ii. Placer le côté du tissu de l'adaptateur universel au-dessus de l'adaptateur TRIVAC™ et le glisser le plus loin possible. Basculez le commutateur du souffleur/aspirateur en mode aspiration avant de l'utiliser. (B1.5)

Modèles WORX TURBINE FUSION™

- i. Fixez l'adaptateur TurbineFusion à l'aide du boîtier du ventilateur et tournez l'adaptateur vers la droite en fonction de la position de la flèche indiquée sur l'adaptateur. (B1.6)
- ii. Placez le côté tissu de l'adaptateur universel sur

l'adaptateur TurbineFusion et glissez-le dessus autant que possible. (B1.6)

- iii. **VEUILLEZ NOTER** : Mettez en marche le TURBINEFUSION uniquement en mode aspiration. Veuillez retirer le sac collecteur avant la mise sous tension.
- 2) Assurez-vous que la courroie soit bien enfilée à travers le mécanisme de blocage. Puis tirez sur la courroie pour la serrer (B2). Augmentez la tension en activant l'attache de haut en bas pour serrer (B3). Pour desserrer, pressez simplement les deux attaches extérieures (B4).
- 3) Assurez-vous que l'adaptateur universel ne glissera pas du col de sortie du souffleur.
- 4) Si on doit serrer davantage, activez alors l'attache centrale de haut en bas jusqu'à ce que l'adaptateur soit bien serré. Veuillez vérifier de nouveau s'il glissera sur le col du souffleur. Réalignez et répétez ces étapes au besoin (B3). Pour desserrer, pressez simplement les deux attaches extérieures (B4).

VEUILLEZ NOTER: L'adaptateur universel peut avoir un certain jeu entre la sortie du souffleur et la sortie de l'adaptateur suite à l'installation.

Pour retirer l'adaptateur, pressez simplement les deux attaches extérieures et relâchez la courroie pour le retirer de la sortie de du souffleur (B4).

REMARQUE:

Utilisez uniquement le nombre de Extension du tuyau pour gouttière vous permettant d'atteindre l'intérieur des gouttières.

3.Utilisez selon la Fig. C:

La buse du tuyau pour gouttière peut être ajustée dans la direction désirée en tournant le raccord du tuyau pour gouttière comme l'indique la Fig. D. Les applications de nettoyage de gouttières varieront. Il est recommandé d'essayer différentes positions pour découvrir la position de travail la plus efficace pour le type de maison et de conception de gouttières.

LISTA DE COMPONENTES

- 1. BOQUILLA DE TUBO DEL CANAL (CANTIDAD 1)**
- 2. EXTENSIÓN DE TUBO DEL CANAL (CANTIDAD 3)**
- 3. ADAPTADOR DE TUBO DEL CANAL (CANTIDAD 1)**
- 4. ADAPTADOR UNIVERSAL**
- 5. ADAPTADOR TURBINEFUSION™**
- 6. ADAPTADOR PARA TRIVAC™ WG512, WG513, WG514**

 **ADVERTENCIA:** Este producto puede exponerlo a químicos que incluyen plomo, ftalato, o bisfenol A que se sabe en el Estado de California que causan cáncer, defectos de nacimiento u otros daños reproductivos. Lave sus manos después de usarlo. Para más información visite www.P65Warnings.ca.gov.

INSTRUCCIONES DE SEGURIDAD

¡ADVERTENCIA!

El usuario debe leer el manual del producto para entender totalmente este producto antes de usarlo, y siga todas las instrucciones de seguridad descritas en el manual del operador de WORXAIR™. ¡PRECAUCIÓN!

El usuario debe utilizar la ropa adecuada y gafas de seguridad cuando opere este producto. Tenga en cuenta a todos los transeúntes, mascotas y objetos que estén cerca.

- **NO opere el soplador y accesorios cuando estén sobrecargados.**
- **NO** intente alcanzar o pararse sobre soporte inestable. Mantenga bien la postura y el equilibrio en todo momento.
- Nunca dirija flujo de aire directo hacia transeúntes. Siempre tenga en cuenta la dirección de los residuos que se arrojarán.
- Use una máscara facial de filtro para evitar respirar el polvo y residuos.

ARMADO Y FUNCIONAMIENTO

1. Adhiera el kit de canales según se muestra en la Fig. A:

Conecte los (1, 2, 3) componentes atornillándolos juntos. Apriete los (3, 4) componentes juntos.

2. Ensamble del Adaptador Universal

- 1) Coloque el lado de la estructura del adaptador universal sobre la salida de la soplador y deslícelo lo más lejos posible (B1.1).

Modelos WORX TURBINE™ - Coloque el lado de tela del Adaptador Universal sobre la salida del Alojamiento del ventilador y deslícelo lo más posible (B1.2).

Modelos WORX TRIVAC™ anteriores (WG500.2/WG505/WG509) - coloque el lado de la tela del adaptador universal en la salida de la aspiradora y deslícelo lo más lejos posible (B1.3). Antes de la utilización, deslice el interruptor de soplado/aspirado al modo de aspiradora.

NOTA: Los objetos pueden aspirarse a través de la entrada de aspiradora y atravesar o quedar obstruidos dentro del kit para canales. Mantenga la entrada de aspiradora alejada de objetos al utilizar el kit para canales.

Modelos WORX TRIVAC™ (WG512, WG513, WG514)

- i. Conecte el adaptador para modelos TRIVAC™ (WG512, WG513, WG514) directamente en la salida de la aspiradora (puerto de extracción de polvo). (B1.4)
- ii. Coloque el lado de tela del Adaptador universal en el adaptador TRIVAC™ y deslícelo hacia adentro tanto como sea posible. Antes de la utilización, deslice el interruptor de soplado/aspirado al modo de aspiradora. (B1.5)

Modelos WORX TURBINE FUSION™ -

- i. Sujete el adaptador para Turbine Fusion con el Alojamiento del ventilador en la posición correcta de acuerdo con la posición mostrada por la flecha

- sobre el Adaptador. (B1.6)
- ii. Coloque el lado de tela del Adaptador Universal sobre el Adaptador para Turbine Fusion y deslícelo tanto como sea posible. (B1.6)
 - iii. **POR FAVOR OBSERVE:** Sólo opere el TURBINEFUSION en modo de Soplador. Por favor retire la bolsa de recolección antes de operar.
- 2) Compruebe para asegurarse de que la correa esté colocada a través del mecanismo de bloqueo. A continuación, tire para sujetar la correa (B2). Aumente la tensión tirando la correa hacia arriba y abajo para apretar (B3). Para aflojar, simplemente presione los 2 pestillos (B4).
 - 3) Compruebe que el adaptador universal no se deslice y extraiga de la salida la soplador.
 - 4) Si es necesario un mayor ajuste, tire del pestillo medio hacia arriba y abajo hasta que el adaptador esté ajustado. Vuelva a comprobar que no se deslizará y extraerá de la salida de la soplador. Vuelva a alinear y repita estos pasos si es necesario (B3). Para aflojar, simplemente presione los 2 pestillos exteriores (B4).

Nota: El adaptador universal podría tener un espacio entre la salida de la soplador y la salida del adaptador después de la instalación. Para extraer el adaptador, simplemente presione los 2 pestillos exteriores y afloje la correa para extraerlo de la salida de la soplador (B4).

NOTA:

Use solo Extensión de tubo del canal suficiente para alcanzar cómodamente la parte interior del canal.

3. Opere en conformidad con la Fig. C:

La boquilla de tubo del canal se puede ajustar a la dirección deseada rotando el Conector de tubo de canal como se muestra en la Fig. D. Las aplicaciones de limpieza de canal pueden variar. Se recomienda probar diversas posiciones para encontrar la posición de trabajo más efectiva para el tipo de casa y diseño de canal.

it's your nature
www.worx.com

Copyright © 2018, Positec. All Rights Reserved.

Copyright © 2018, Positec. Tous droits réservés.

© Derechos reservados 2018, Positec. Todos los derechos reservados.

AR01396000