



Get all **organized**
and **stuff**.

Lateral File

Shoal Creek Collection | **Model 408924**

Need help? Visit Sauder.com to view video assembly tips or chat with a live rep.
Prefer the phone? Call 1-800-523-3987.

Share your journey!



NOTE: THIS INSTRUCTION BOOKLET CONTAINS **IMPORTANT** SAFETY INFORMATION.

PLEASE READ AND KEEP FOR FUTURE REFERENCE.

English pg 1-26
Français pg 27-29
Español pg 30-32

Lot # **531900** 08/07/19
Purchased: _____

Be sure to give us a ring before making any returns. 1-800-523-3987

Table of Contents

Assembly Tools Required

Part Identification	2-3
Hardware Identification	4
Assembly Steps	5-26
Français	27-29
Español	30-32
Safety	33-34
Warranty	35

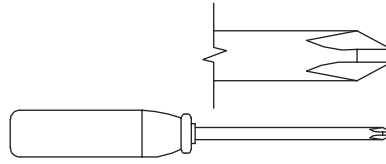

No. 2 Phillips Screwdriver
Tip Shown Actual Size

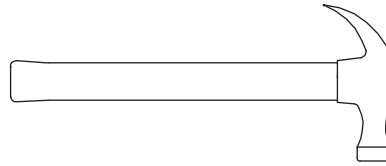

Hammer
Not actual size 😊

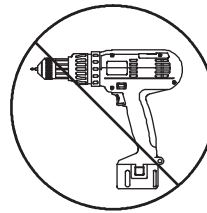

Skip the power trip.
This time.

Part Identification

† While not all parts are labeled, some of the parts will have a label or an inked letter on the edge to help distinguish similar parts from each other. Use this part identification to help identify similar parts.

A	RIGHT END (1)	D88	LEFT DRAWER SIDE (1)	I	LEFT FRONT/RIGHT REAR LEG (2)
B	LEFT END (1)	D729	DRAWER BOTTOM (1)	J	DRAWER FRONT (1)
C2	TOP (1)	E	SHELF (1)	K	DRAWER BOX FRONT (1)
D	BOTTOM (1)	F	BACK (1)	M63	DRAWER BRACE (1) (Hidden part using recycled material. Color may vary.)
D61	DRAWER BACK (1)	G	DOOR (2)	P	END MOLDING (2)
D87	RIGHT DRAWER SIDE (1)	H	RIGHT FRONT/LEFT REAR LEG (2)		

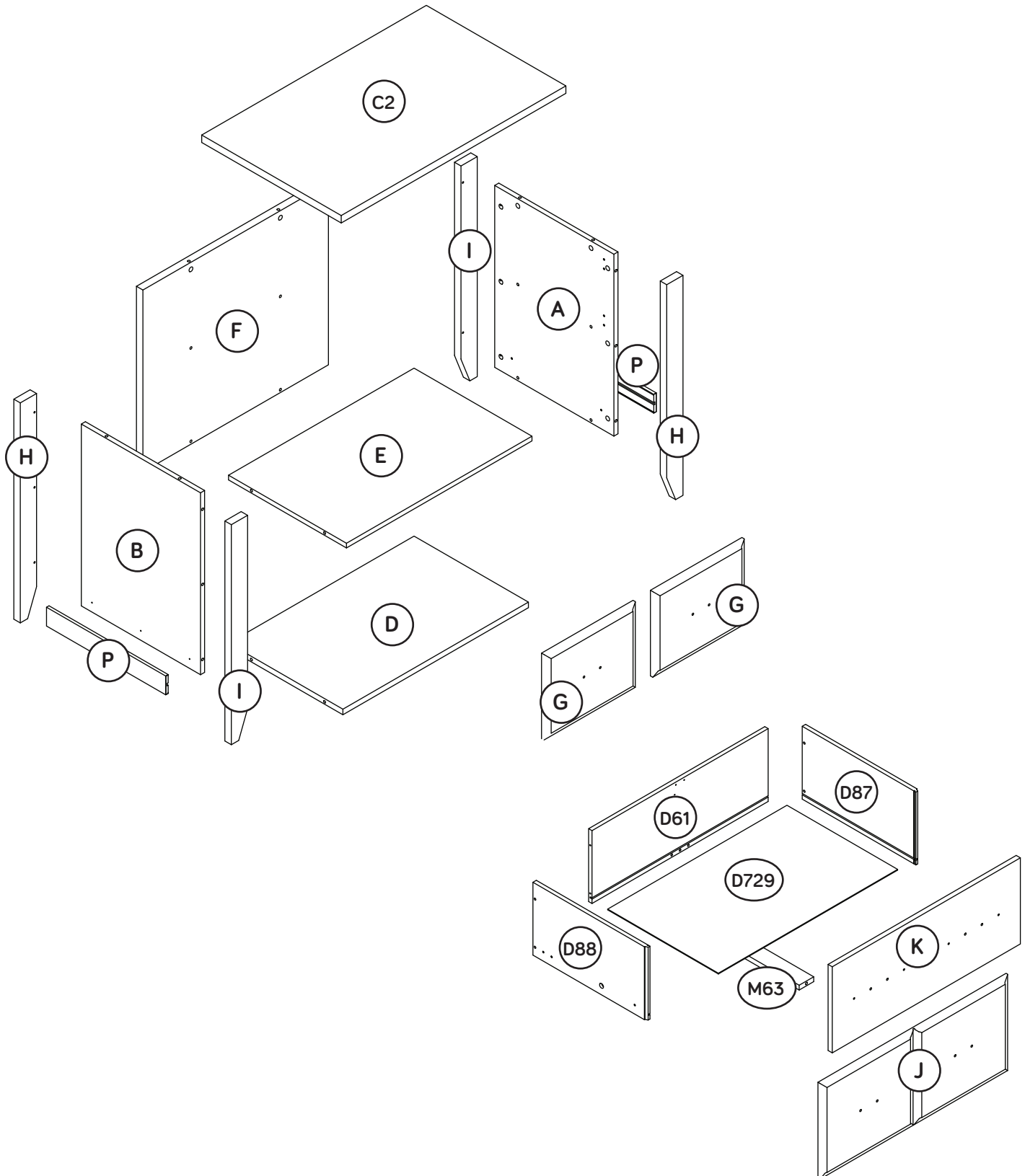

Hardware Identification

↑ Screws are shown actual size. You may receive extra hardware with your unit.

(EXTENSION SET SHOWN SEPARATED)

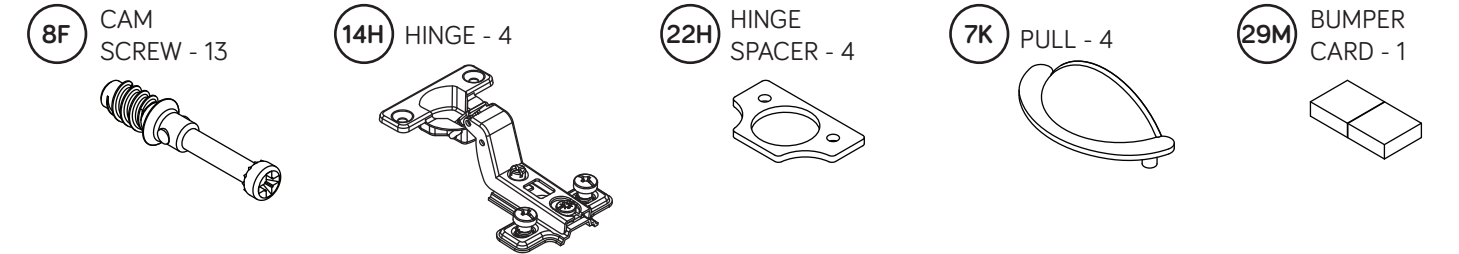
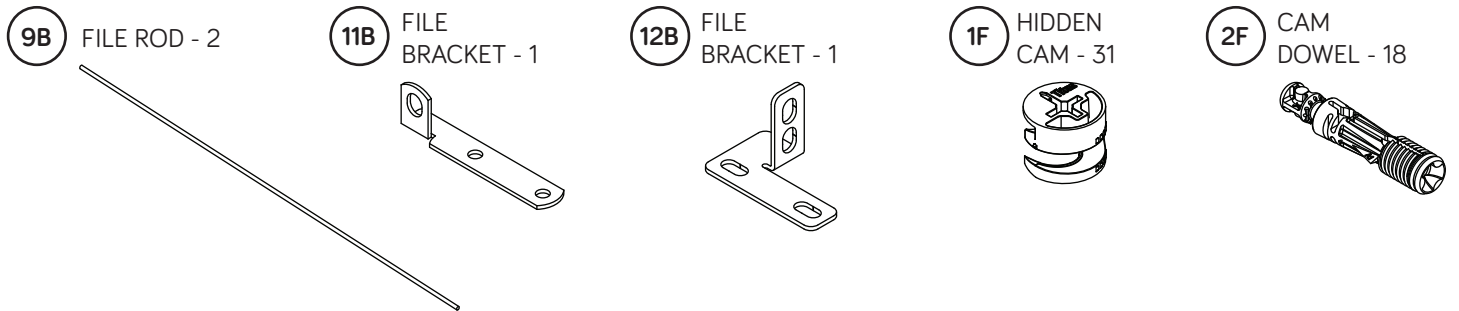
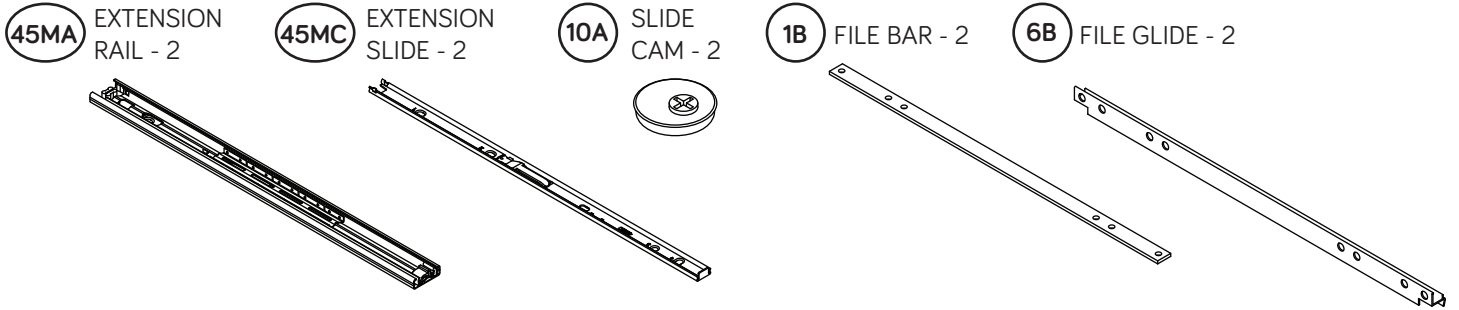

Step 1

Look for this icon. It means a video assembly tip is available at www.sauder.com/services/tips



- Push eighteen HIDDEN CAMS (1F) into the exact holes shown in the ENDS (A and B), BOTTOM (D), SHELF (E), and BACK (F). Then, insert eighteen CAM DOWELS (2F) into the HIDDEN CAMS.

Do not tighten the HIDDEN CAMS in this step.

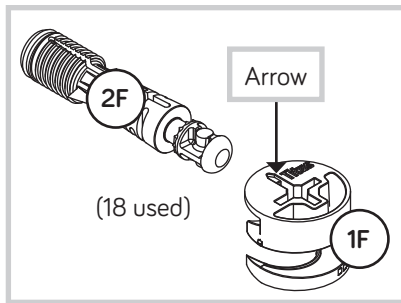

Do not insert HIDDEN CAMS into these edges.

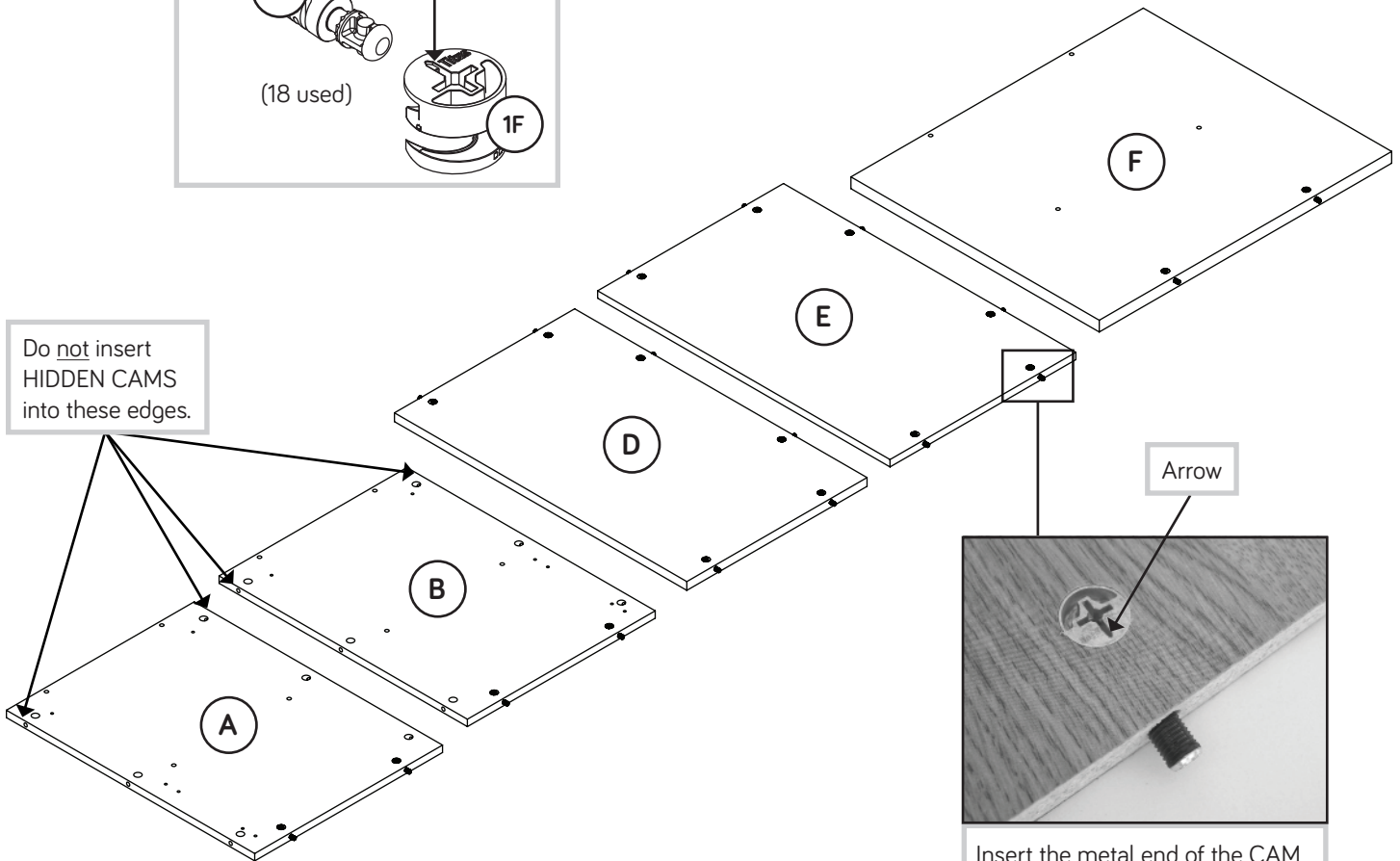

Insert the metal end of the CAM DOWEL into the HIDDEN CAM.

Step 2



- Push thirteen HIDDEN CAMS (1F) into the ENDS (A and B) and DRAWER BRACE (M63).

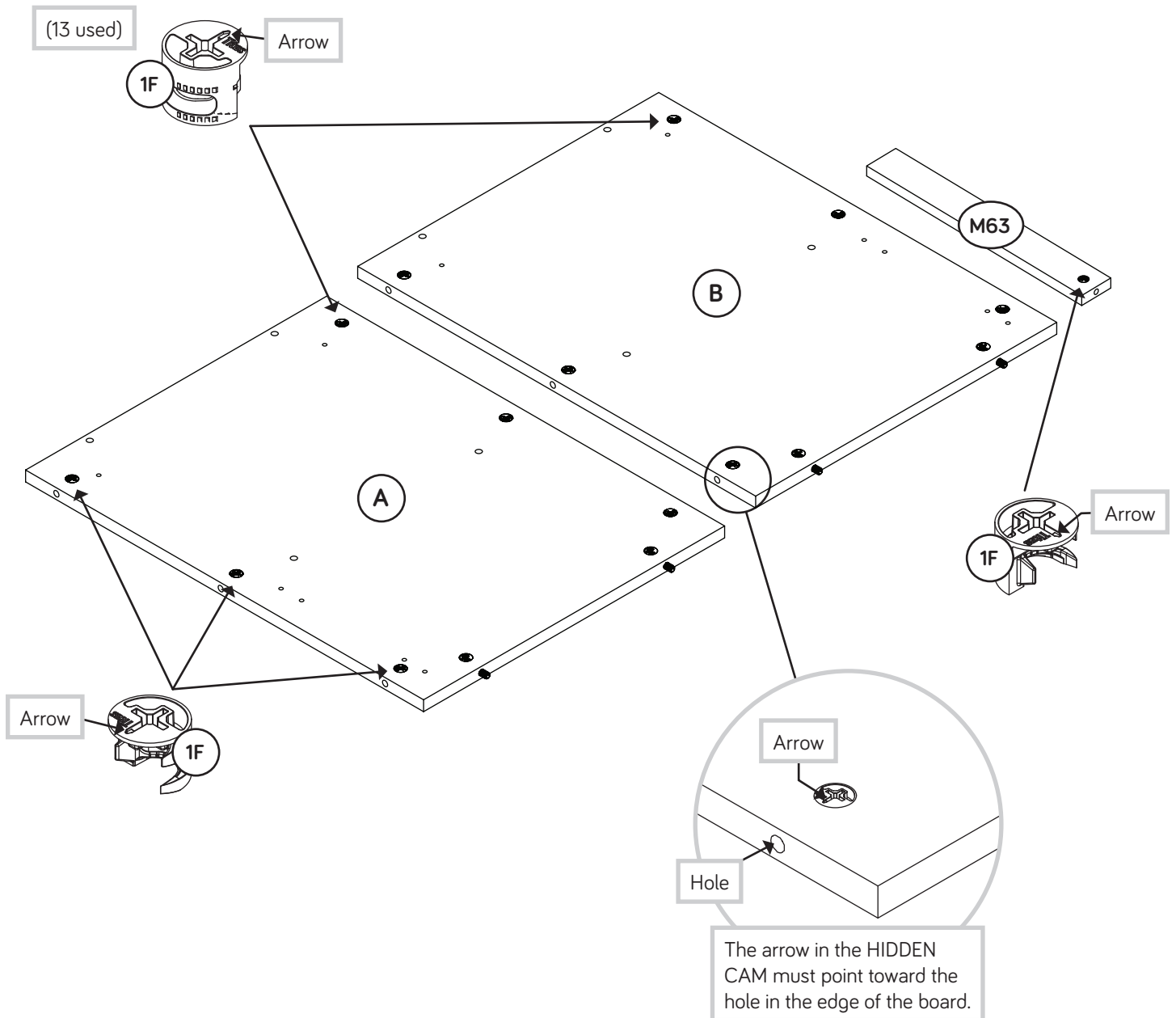

Step 3



Turn thirteen CAM SCREWS (8F) into the LEGS (H and I) and DRAWER BOX FRONT (K).

 Remember:
Righty tighty.
Lefty loosey.

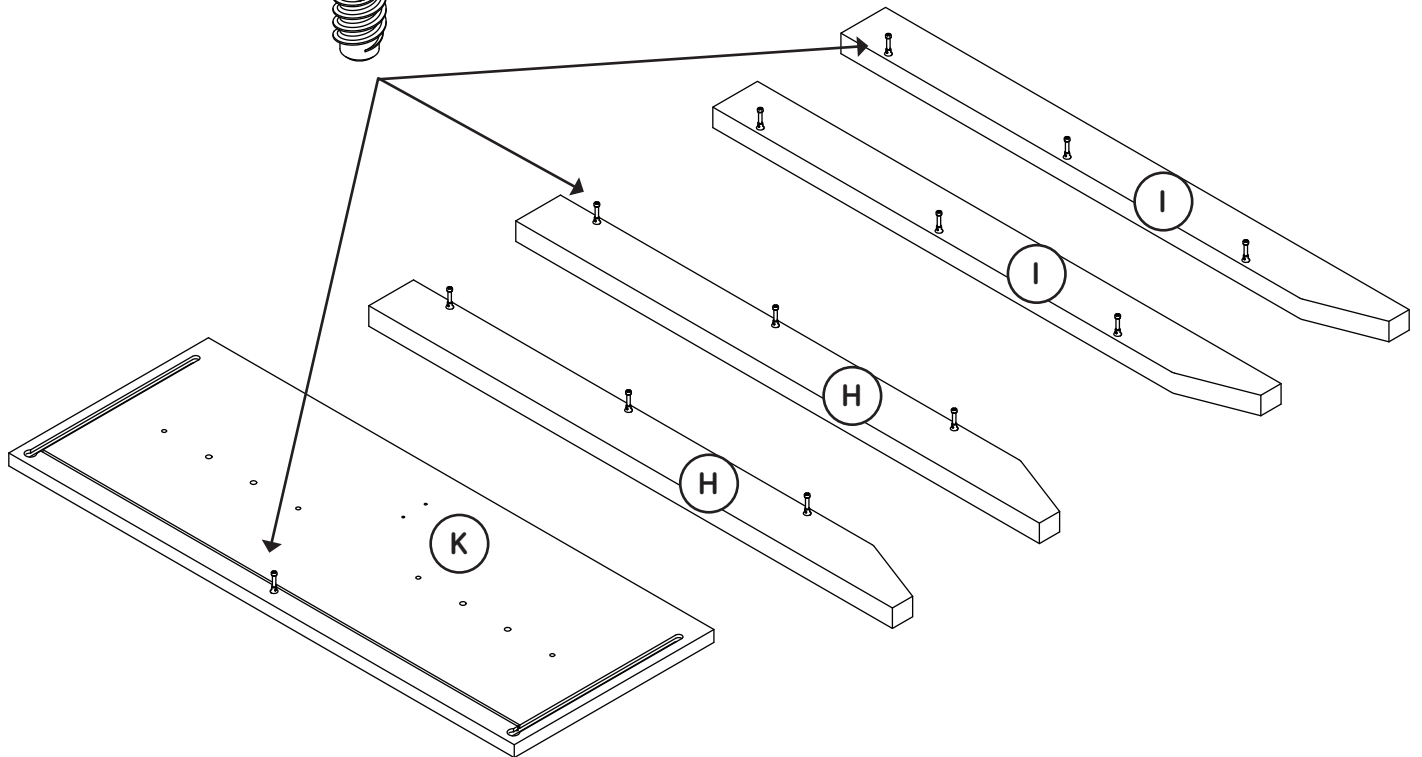
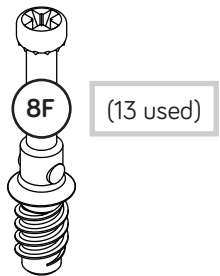
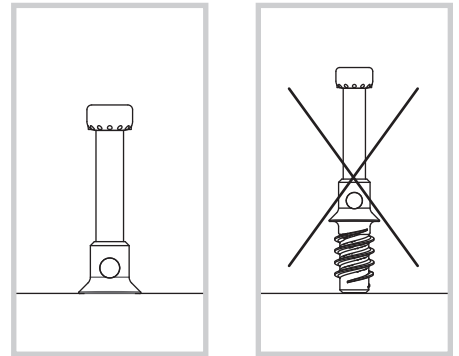

Step 4



- Fasten one of the LEGS (H and I) to the ENDS (A and B).
Tighten six HIDDEN CAMS.

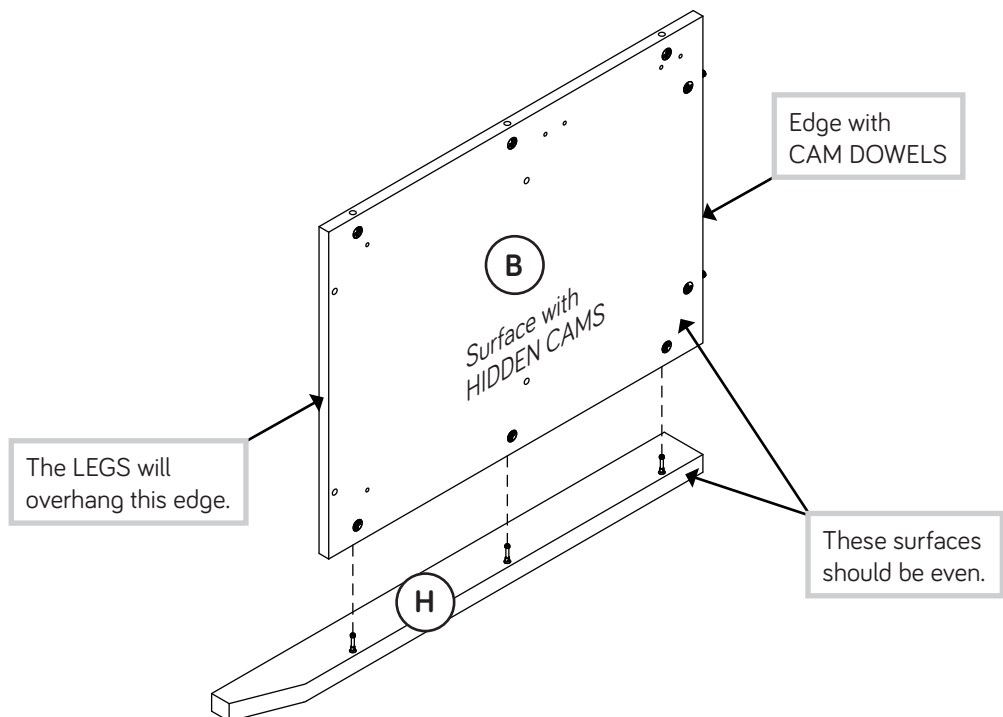
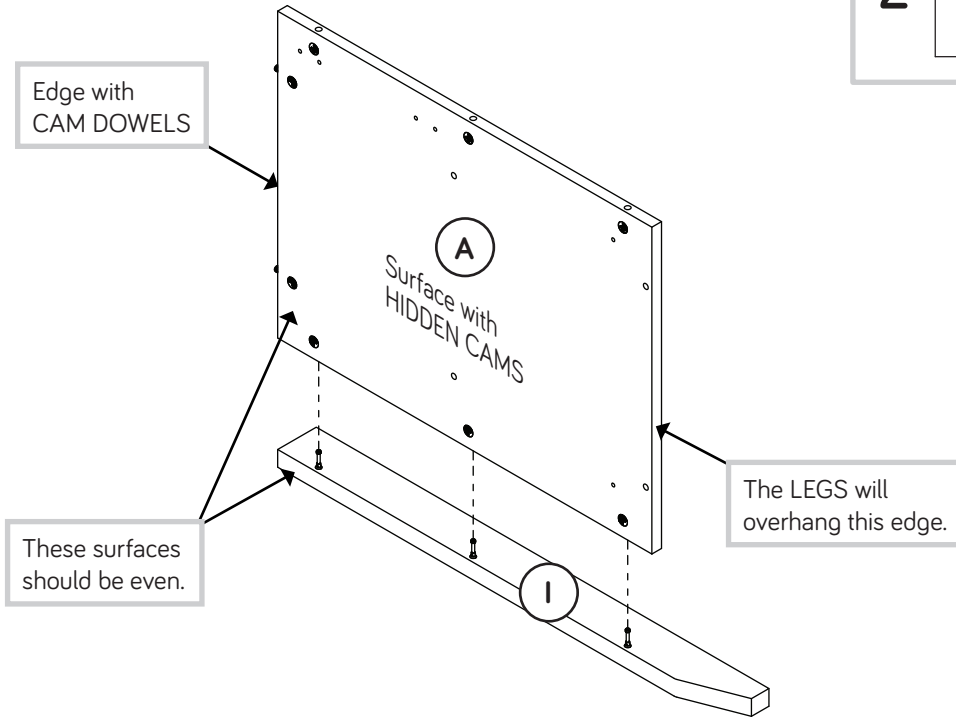
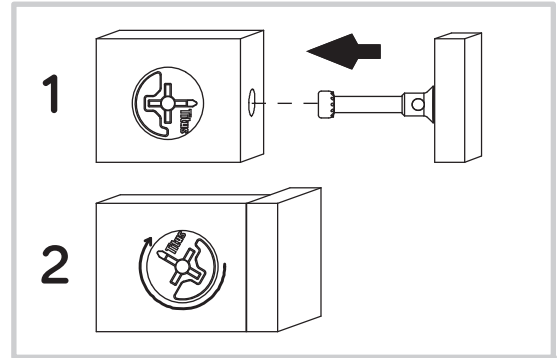

Step 5

- ✚ Carefully turn your ENDS (A and B) over.
- ✚ Turn six BLACK 9/16" FLAT HEAD SCREWS (32S) into the ENDS (A and B) until the shoulders of the SCREWS rest on the surfaces of the ENDS.
- ✚ **NOTE:** Do not overtighten the SCREWS.
- ✚ Now, slide the END MOLDINGS (P) onto the ENDS (A and B). To do this, line up the grooves in the MOLDINGS over the heads of the SCREWS in the ENDS. Using your hands, apply pressure on the MOLDINGS as you guide the MOLDINGS onto the ENDS.
- ✚ **NOTE:** If the MOLDINGS come up off of the SCREWS, remove them and slide them on again.

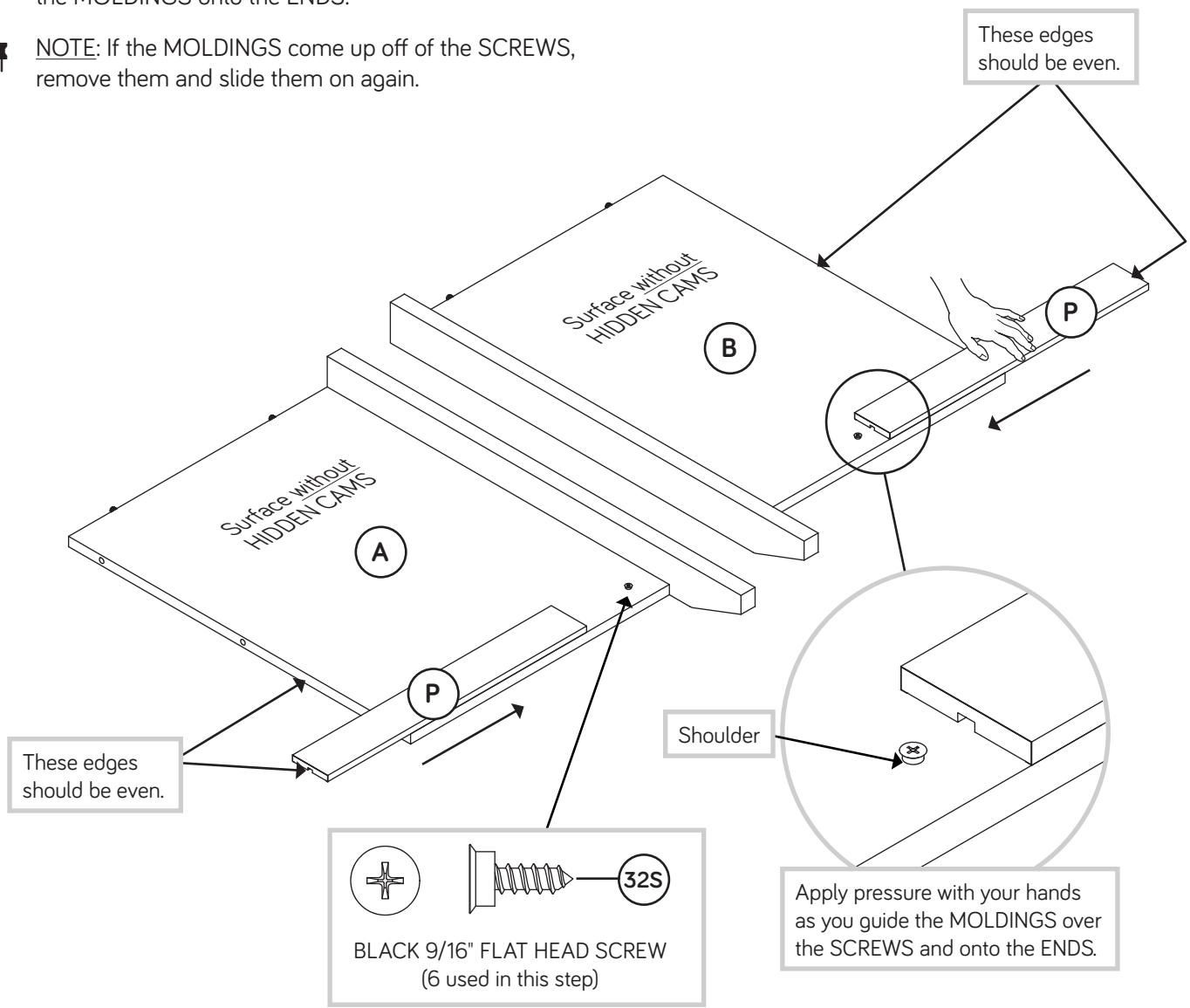

Step 6



- Fasten the remaining LEGS (H and I) to the ENDS (A and B). Tighten six HIDDEN CAMS.

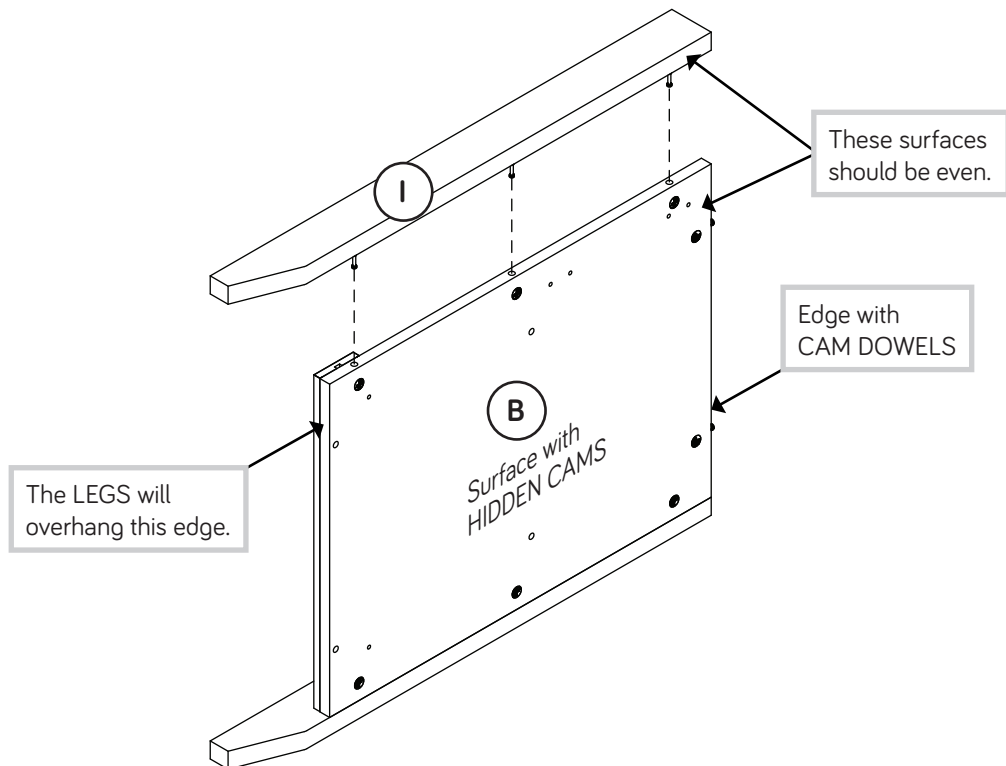
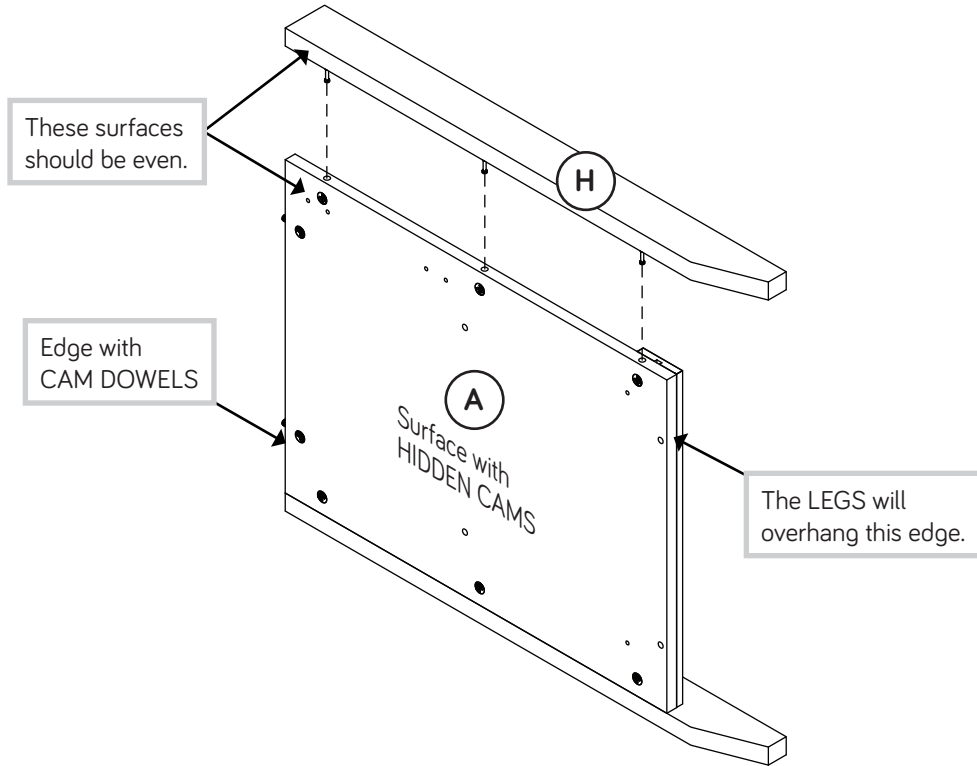

Step 7



- ✦ Separate the EXTENSION SLIDES (45MC) from the EXTENSION RAILS (45MA) as shown in the upper diagram below. Be prepared, the parts are greasy.
- ✦ Fasten the EXTENSION RAILS (45MA) to the ENDS (A and B). Use four GOLD 5/16" FLAT HEAD SCREWS (3S).
- ✦ NOTE: For each EXTENSION RAIL, turn a SCREW into the hole shown in the enlarged diagram. Then, slide the inner cartridge of the EXTENSION RAIL out to find the other hole that lines up with the hole in the END. Turn a SCREW into this hole.
- ✦ NOTE: The EXTENSION SLIDES will be used later for the DRAWERS.

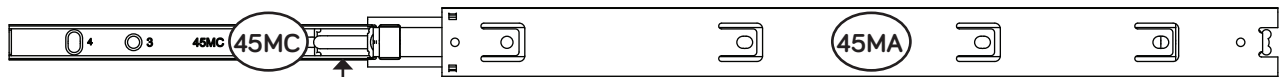

Push the black lever in and pull the SLIDE from the RAIL.

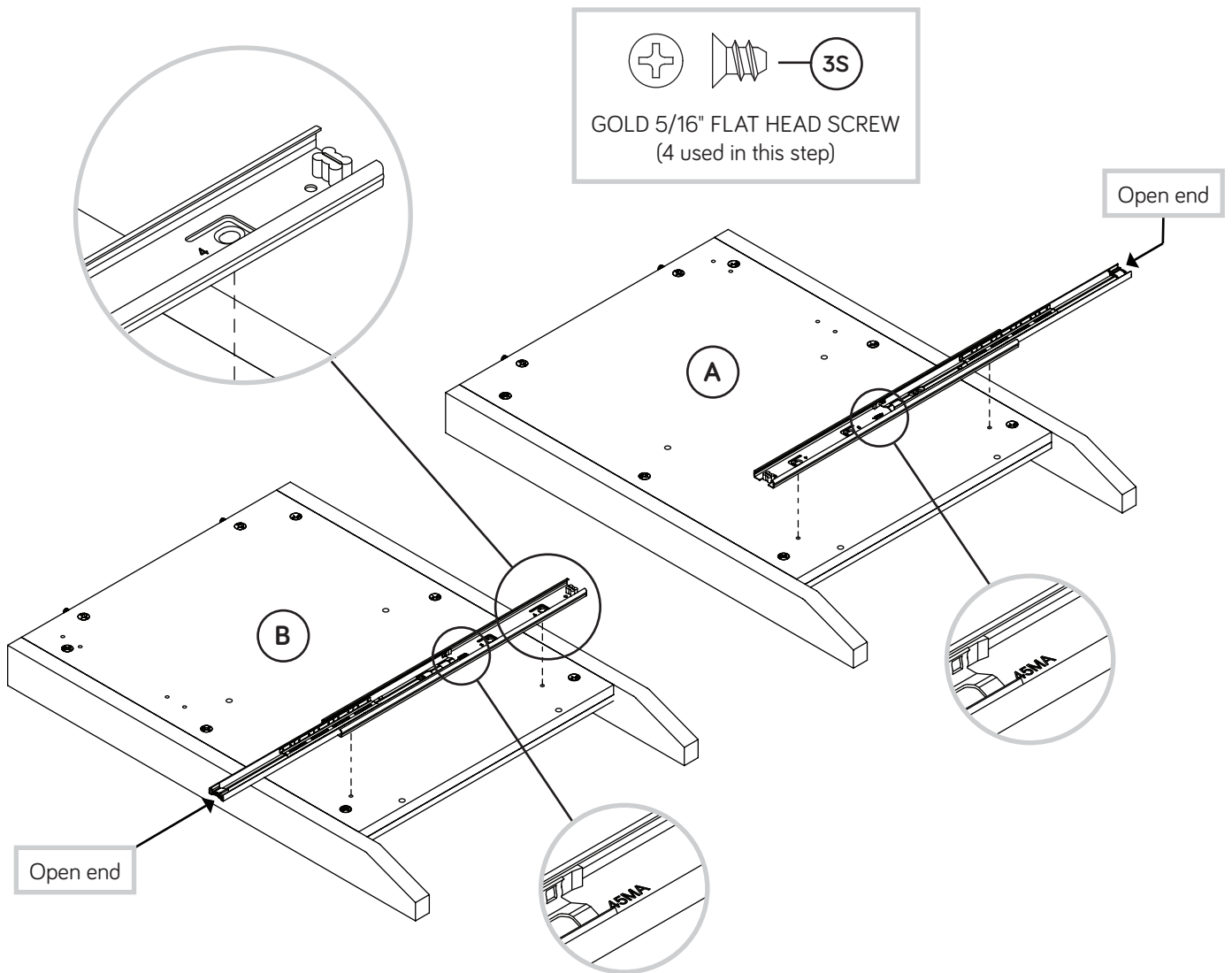

Step 8



- Fasten the SHELF (E) to the BACK (F). Tighten two HIDDEN CAMS.

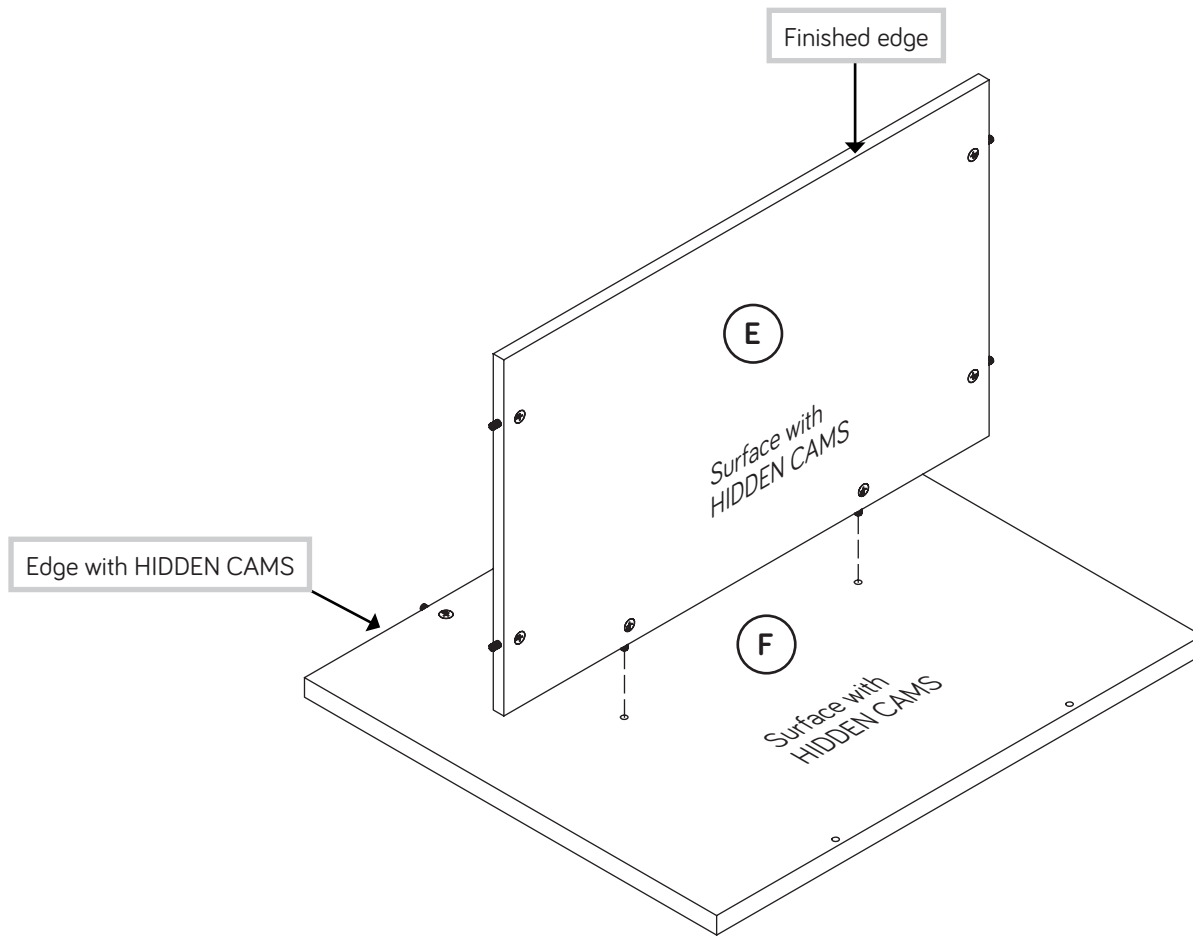

⚠ Caution

Risk of damage or injury. HIDDEN CAMS must be completely tightened. HIDDEN CAMS that are not completely tightened may loosen, and parts may separate. To completely tighten:

Start

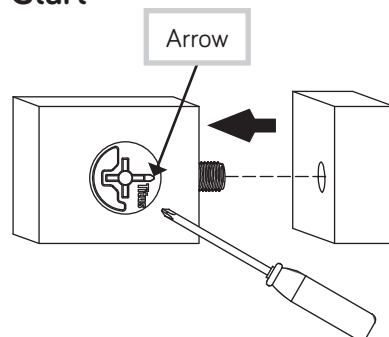

Tighten

Maximum 210 degrees

Minimum 190 degrees

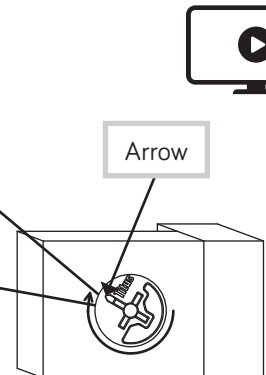

Step 9



Fasten the **BOTTOM (D)** to the **BACK (F)**. Tighten two **HIDDEN CAMS**.

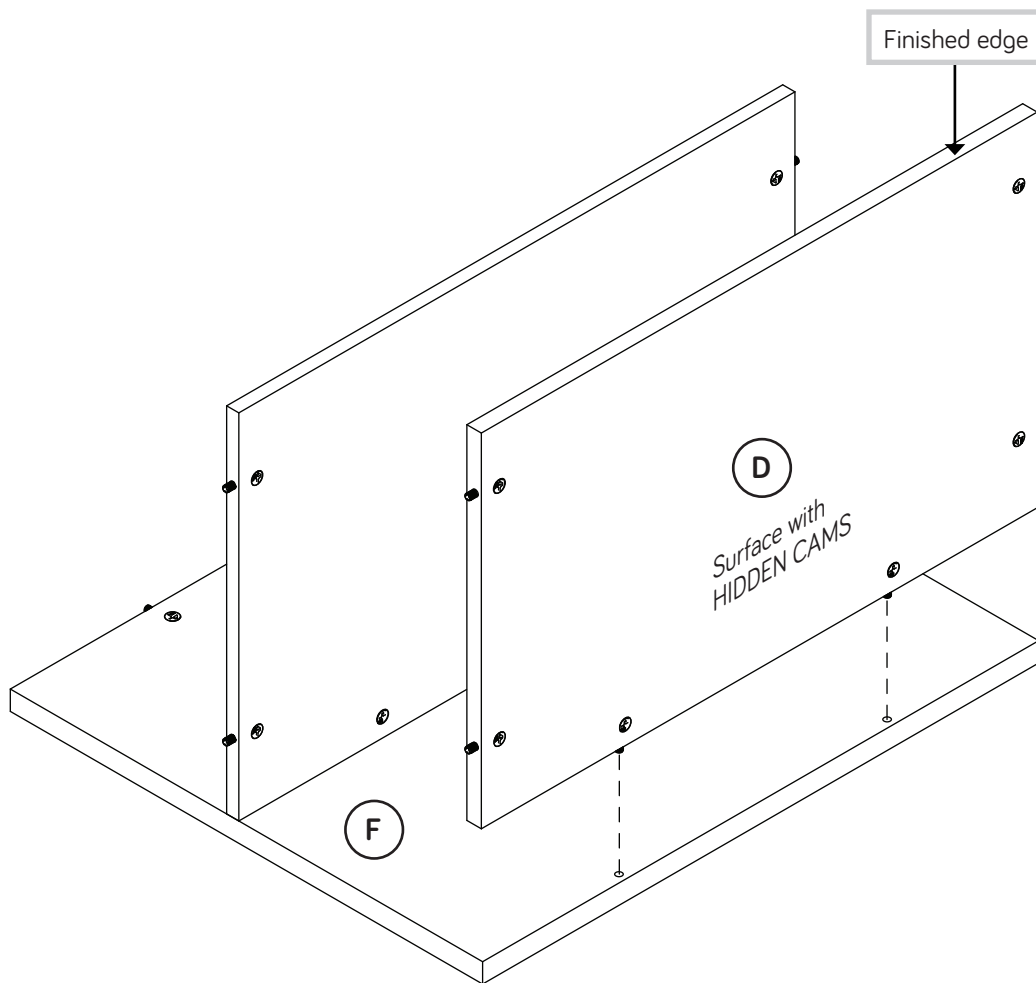
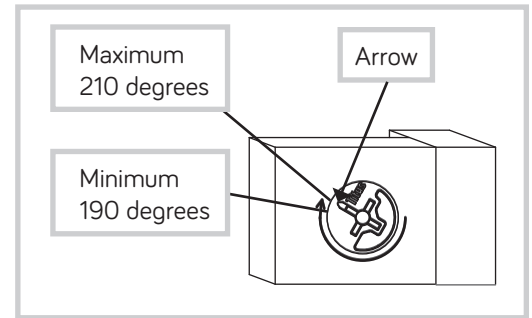

Step 10



- Fasten the ENDS (A and B) to the BOTTOM (D) and SHELF (E). Tighten eight HIDDEN CAMS.

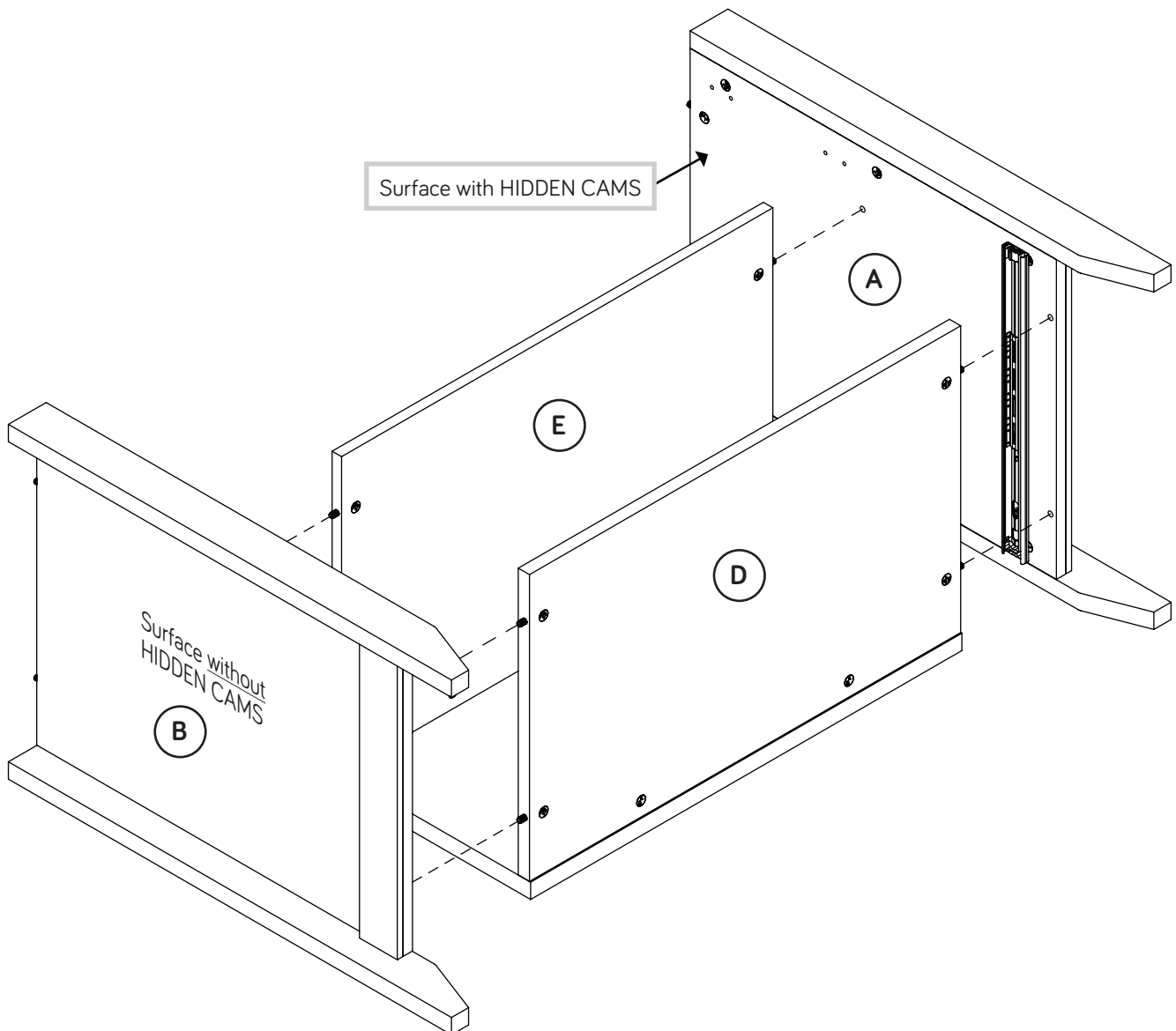
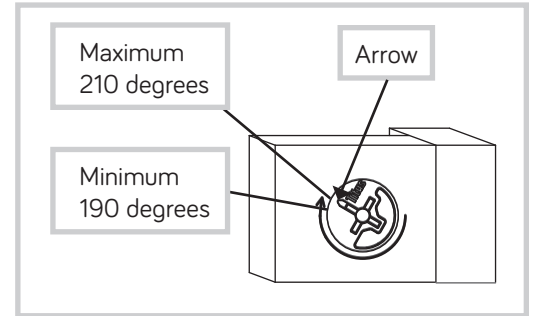

Step 11



- ⚡ Carefully stand your unit upright.
- ⚡ Fasten the TOP (C2) to the ENDS (A and B) and BACK (F). Tighten six HIDDEN CAMS.



Pro Tip: Lift with your legs. And, you know, your arms.

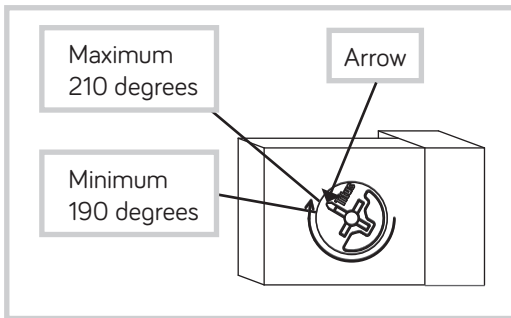

Meet Part (C2). This component has been engineered to be lighter, stronger, faster... well ok. Not technically faster. But definitely makes for a sturdier Lateral File that's easier to assemble and friendlier to the environment.

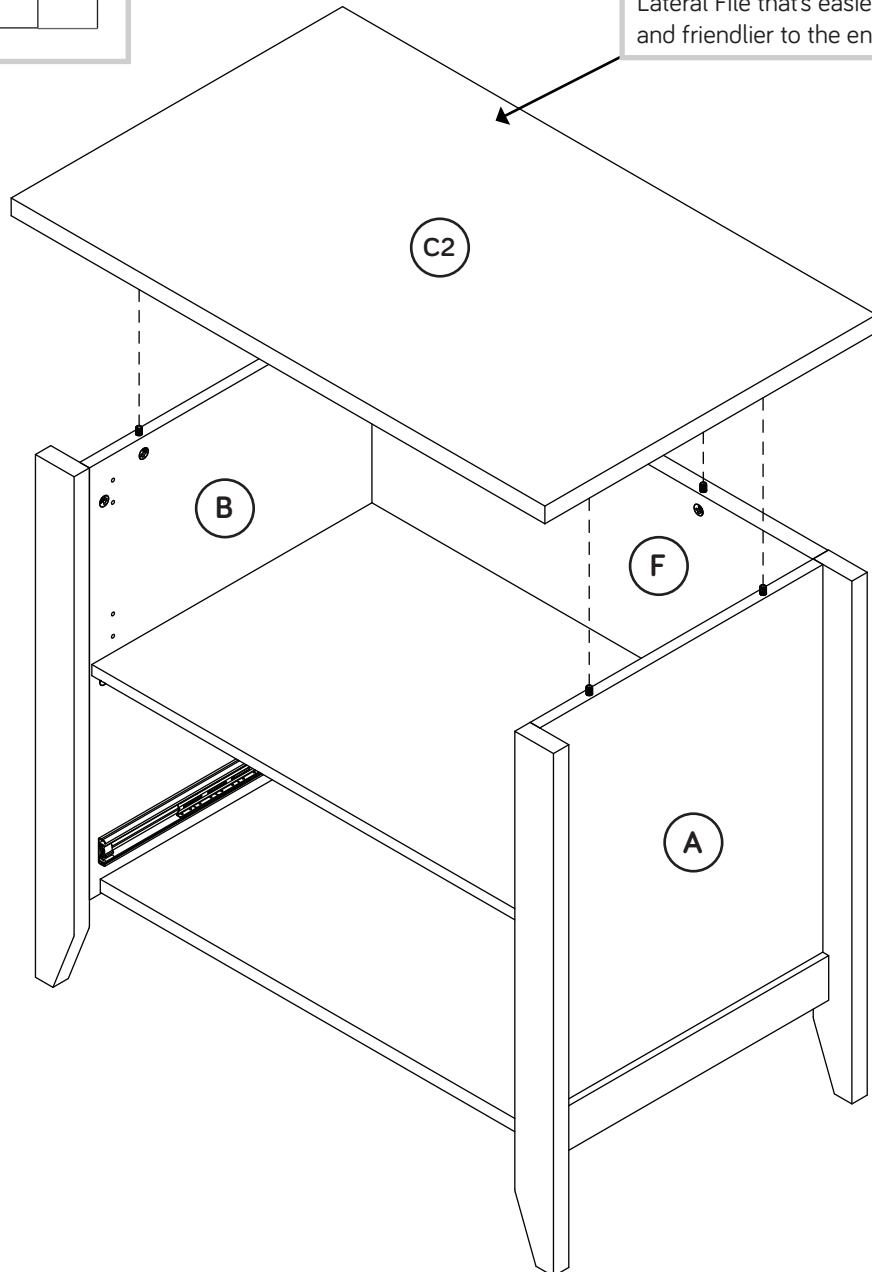

Step 12

- Fasten four HINGES (14H) and four HINGE SPACERS (22H) to the DOORS (G). Use eight SILVER 5/8" FLAT HEAD SCREWS (23S).

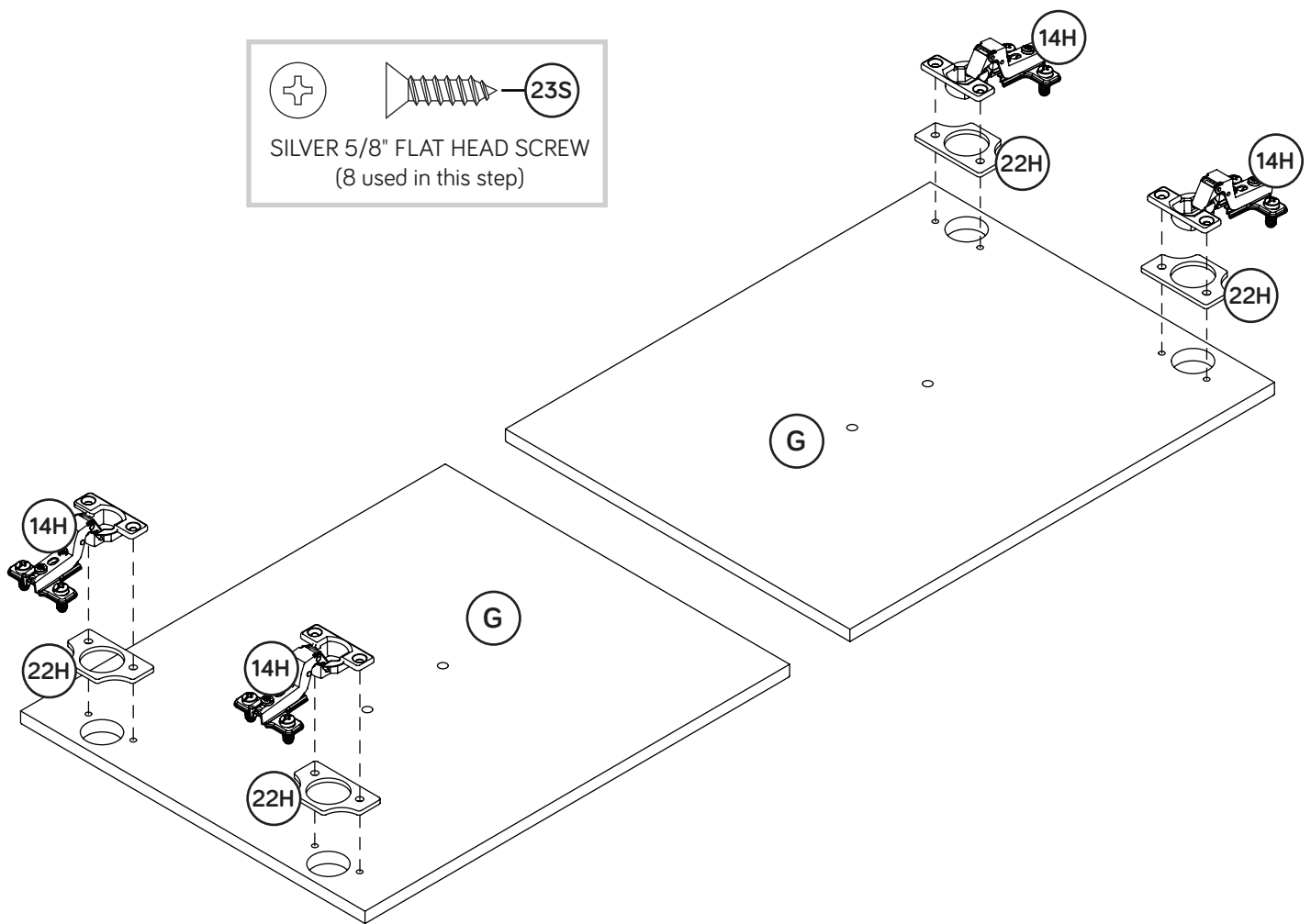
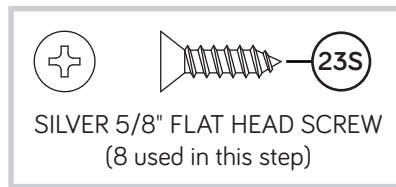

Step 13



- ✚ Before fastening the DOOR to your unit, be sure the mounting screw is against the stops as shown in the diagram. If it isn't, loosen the mounting screw to slide it against the stops. Then tighten the mounting screw.
- ✚ Fasten one of the DOORS (G) to the LEFT END (B). Use the screws in the HINGES.
- ✚ Peel the BUMPER from the BUMPER CARD (29M). Stick a BUMPER on the DOOR where it comes in contact with the SHELF (E).
- ✚ Fasten a PULL (7K) to the DOOR (G). Use two SILVER 3/4" MACHINE SCREWS (20S).
- ✚ Repeat this step for the other DOOR (G).

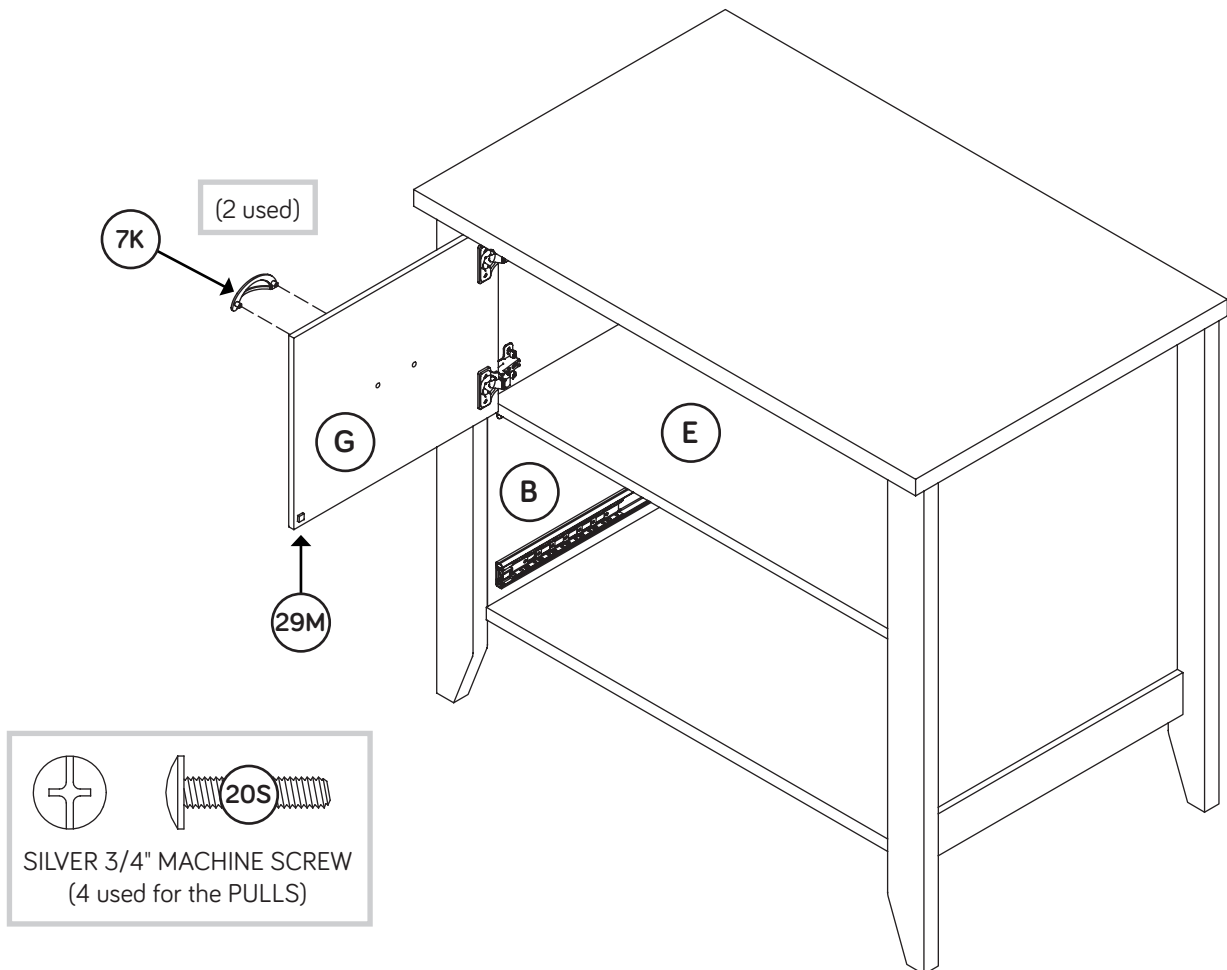
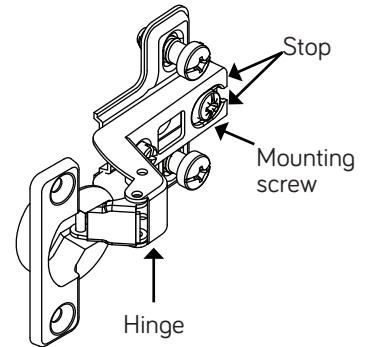

Step 14



- ✚ Refer to the enlarged diagram to identify the parts on the HINGES and HINGE BRACKETS.
- ✚ The DOORS may need some adjustments. Follow the text below to make needed adjustments. DOOR ADJUSTMENTS:
- ✚ To adjust the DOORS from side to side (horizontal), turn the adjusting screw in or out.
- ✚ To adjust the DOORS up and down (vertical), loosen both screws that fasten the HINGE BRACKETS to the END. Move the DOORS up or down to the desired location. Tighten the screws after making adjustments.
- ✚ To adjust the DOORS in or out (depth), loosen the mounting screw one turn and move the DOORS in or out, as needed. Tighten the mounting screw after making adjustments.

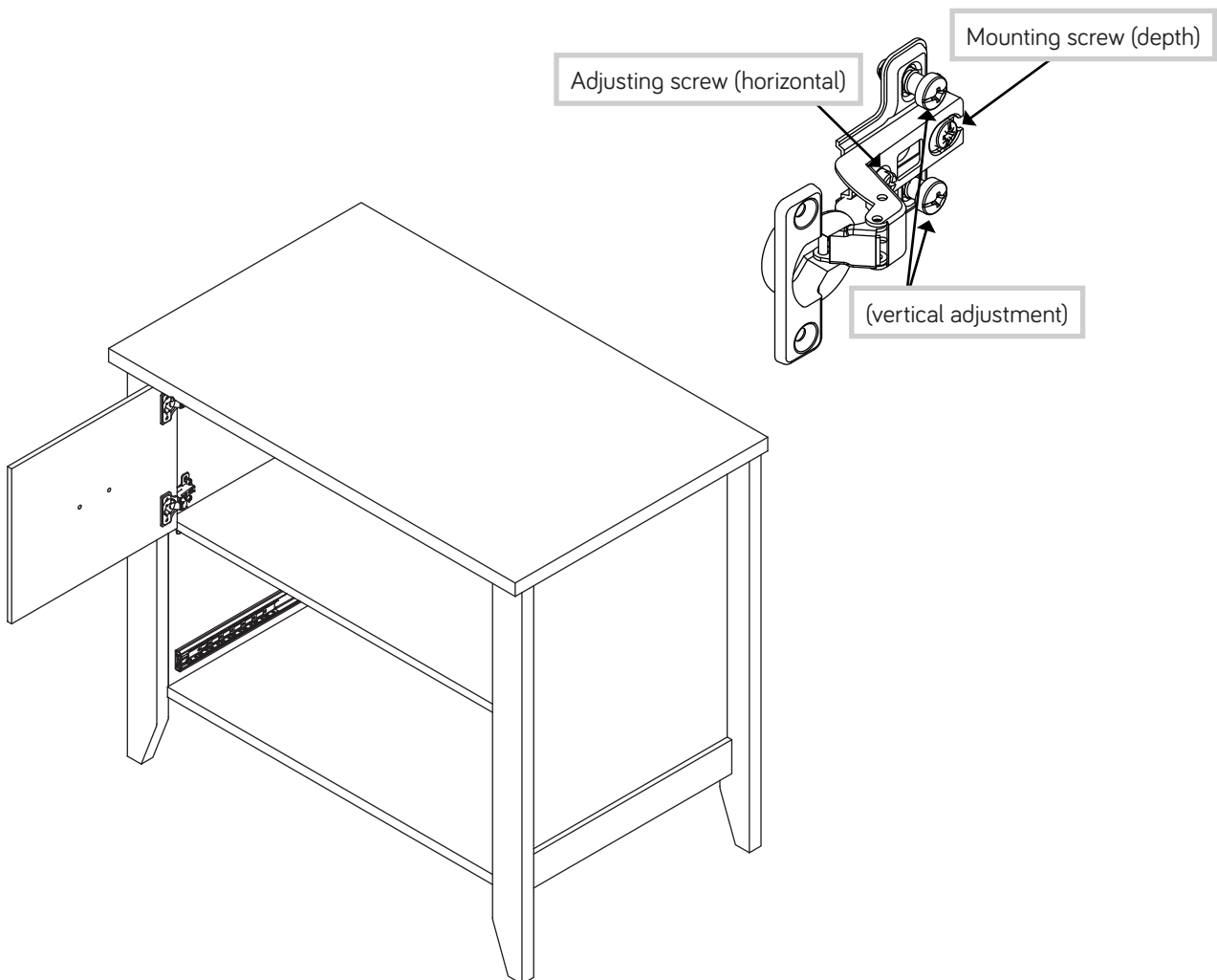

Step 15

VIEW THE T-LOCK BOX VIDEO



1

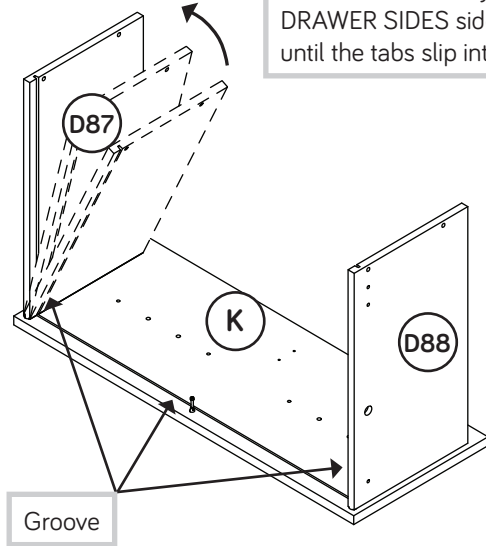

The tabs should insert freely into the slots. Gently tilt the DRAWER SIDES side to side until the tabs slip into the slots.

- ✦ Insert the DRAWER SIDES (D87 and D88) at an angle into the slot at each end of the DRAWER BOX FRONT (K).

2

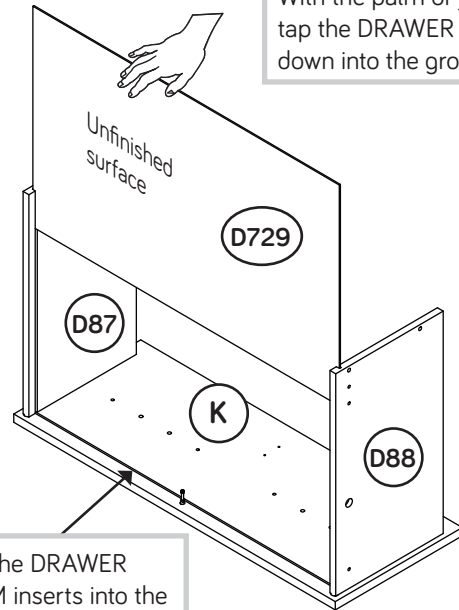

With the palm of your hand, tap the DRAWER BOTTOM down into the groove.

Be sure the DRAWER BOTTOM inserts into the DRAWER FRONT groove.

- ✦ Slide the DRAWER BOTTOM (D729) into the grooves in the DRAWER SIDES (D87 and D88) and DRAWER BOX FRONT (K).

3

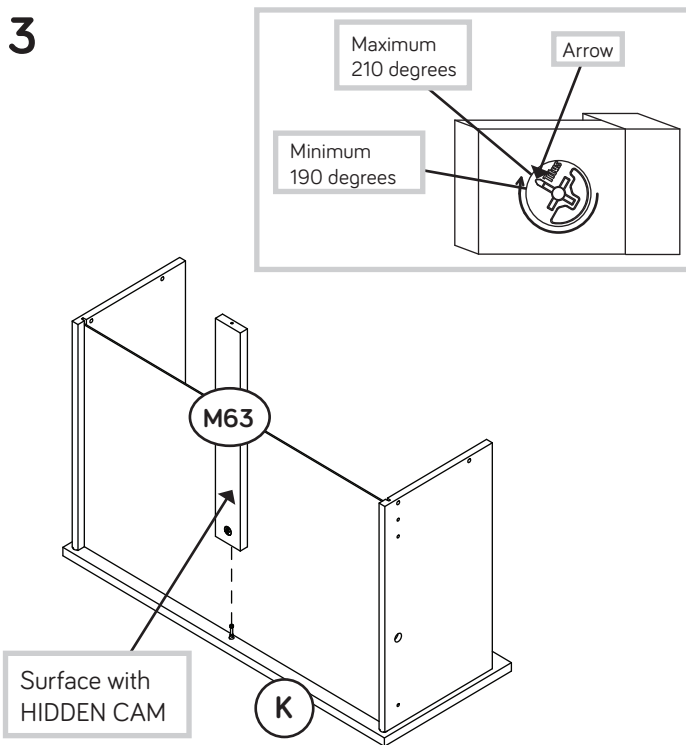

Maximum 210 degrees

Arrow

Minimum 190 degrees

Surface with HIDDEN CAM

- ✦ Fasten the DRAWER BRACE (M63) to the DRAWER BOX FRONT (K). Tighten one HIDDEN CAM.

4

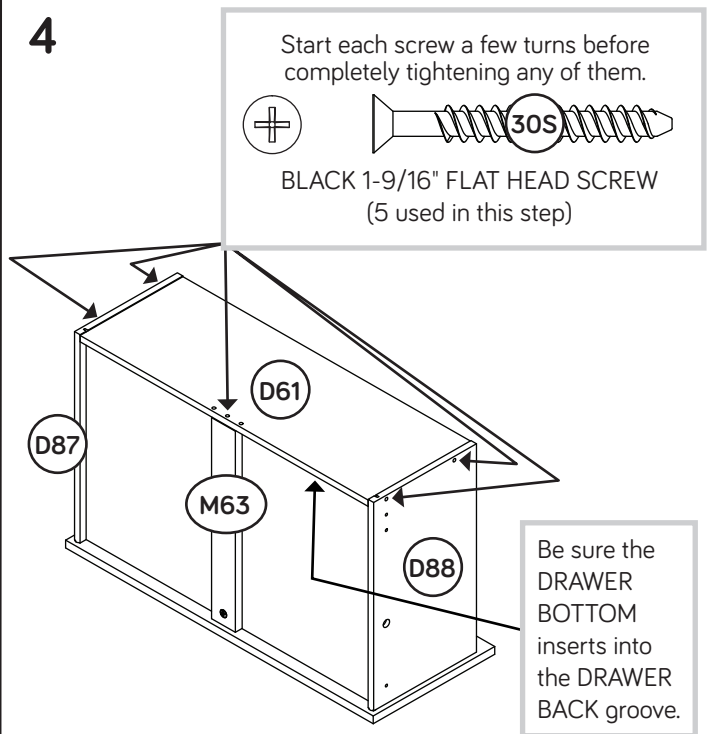

Start each screw a few turns before completely tightening any of them.



BLACK 1-9/16" FLAT HEAD SCREW (5 used in this step)

Be sure the DRAWER BOTTOM inserts into the DRAWER BACK groove.

- ✦ Fasten the DRAWER BACK (D61) to the DRAWER SIDES (D87 and D88) and DRAWER BRACE (M63). Use five BLACK 1-9/16" FLAT HEAD SCREWS. (30S).

Step 16

- Fasten the DRAWER FRONT (J) to the DRAWER BOX FRONT (K). Use four BLACK 1-1/8" PAN HEAD SCREWS (9S).

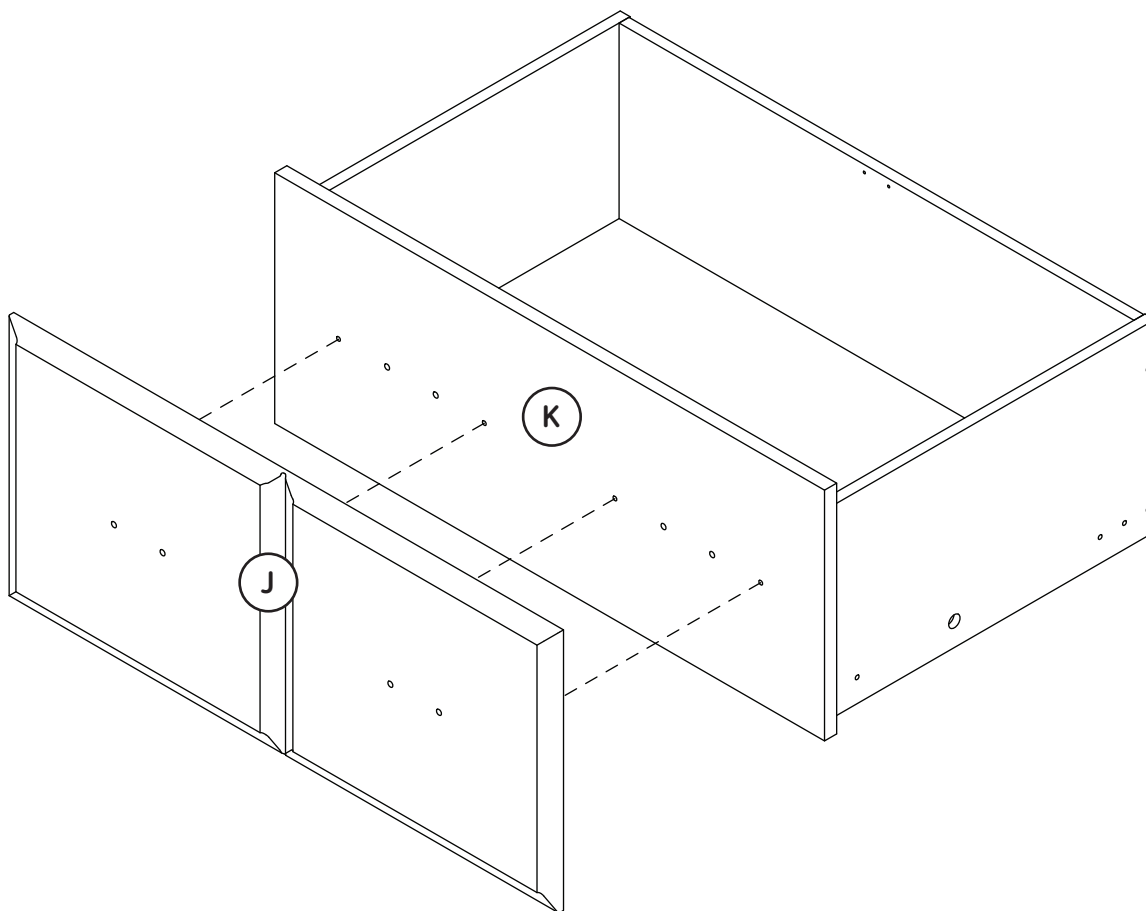
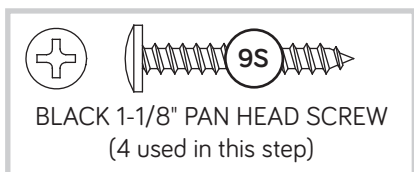

Step 17



- ✚ Insert the SLIDE CAMS (10A) into the large holes in the DRAWER SIDES (D87 and D88).
- ✚ Fasten the EXTENSION SLIDES (45MC) to the DRAWER SIDES (D87 and D88). Use four GOLD 5/16" FLAT HEAD SCREWS (3S) through holes #1 and #4.
- ✚ **NOTE:** The screw head in the CAM must be visible through the slotted hole in the SLIDE.

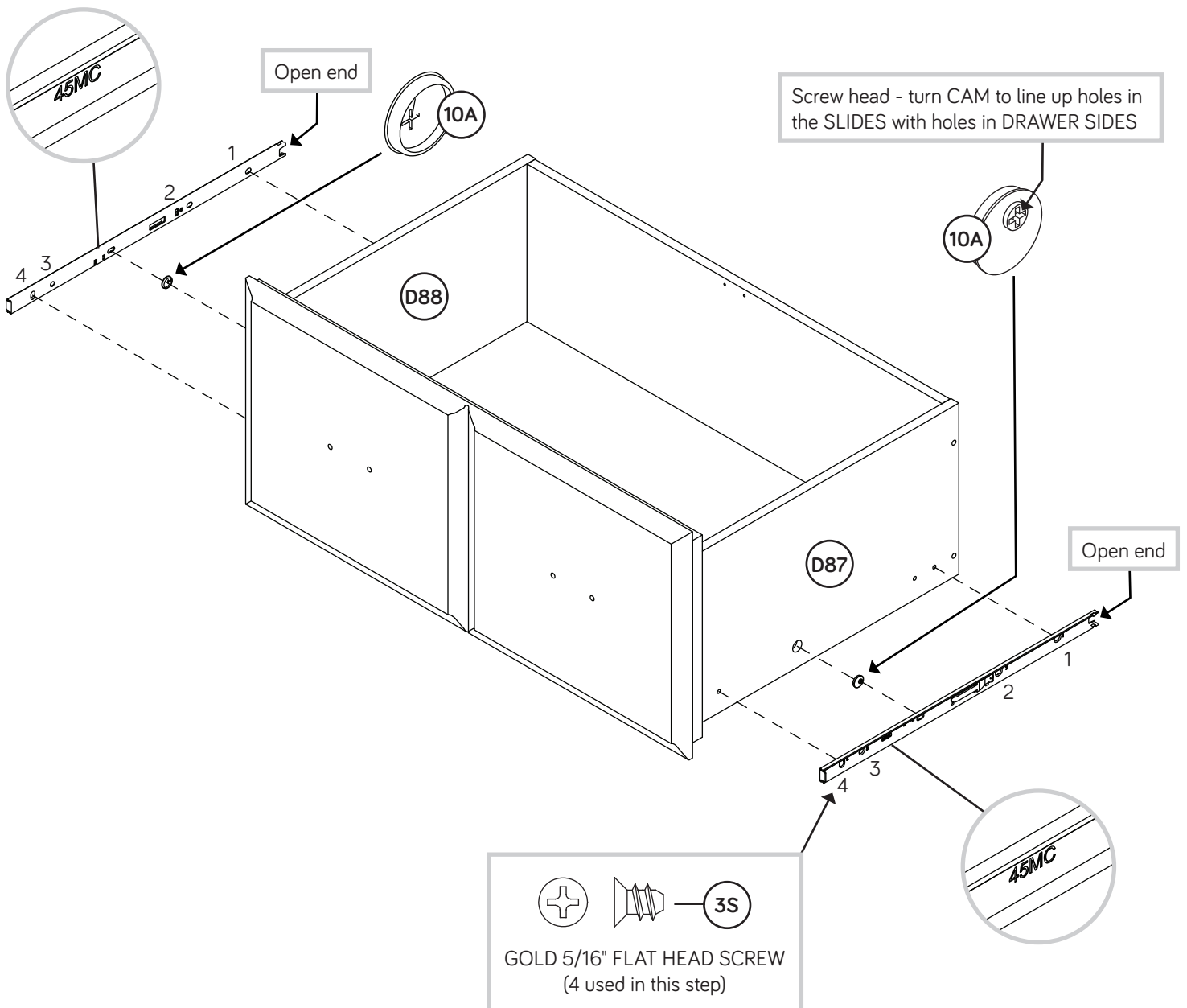

Step 18

- Fasten a FILE BRACKET (11B) to the DRAWER BOX FRONT (K). Use two BROWN 7/16" LARGE HEAD SCREWS (6S).
- Fasten a FILE BRACKET (12B) to the DRAWER BACK (D61). Use two BROWN 7/16" LARGE HEAD SCREWS (6S).

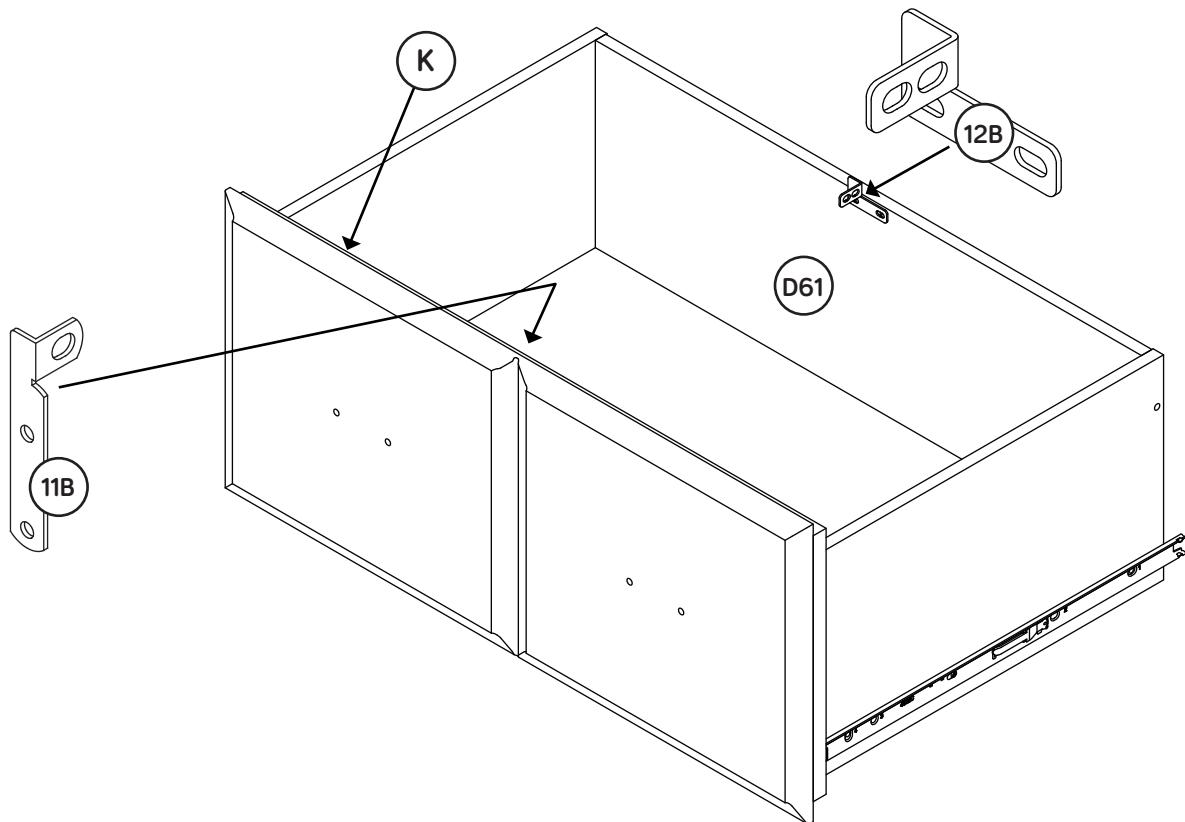
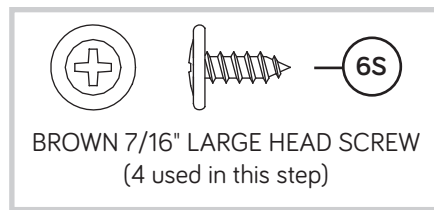

Step 19

- ✦ Press one of the FILE GLIDES (6B) over the LEFT DRAWER SIDE (D88) as shown in the upper diagram. The FILE GLIDES are necessary to hang files.
- ✦ Slide the FILE RODS (9B) through a FILE BAR (1B), through the holes in the FILE BRACKETS (11B and 12B), through another FILE BAR (1B), and into the FILE GLIDE (6B) on the LEFT DRAWER SIDE (D88) as shown in the upper diagram.
- ✦ Slide another FILE GLIDE (6B) onto the other end of the FILE RODS (9B), then press this FILE GLIDE over the RIGHT DRAWER SIDE (D87) as shown in the lower diagram.

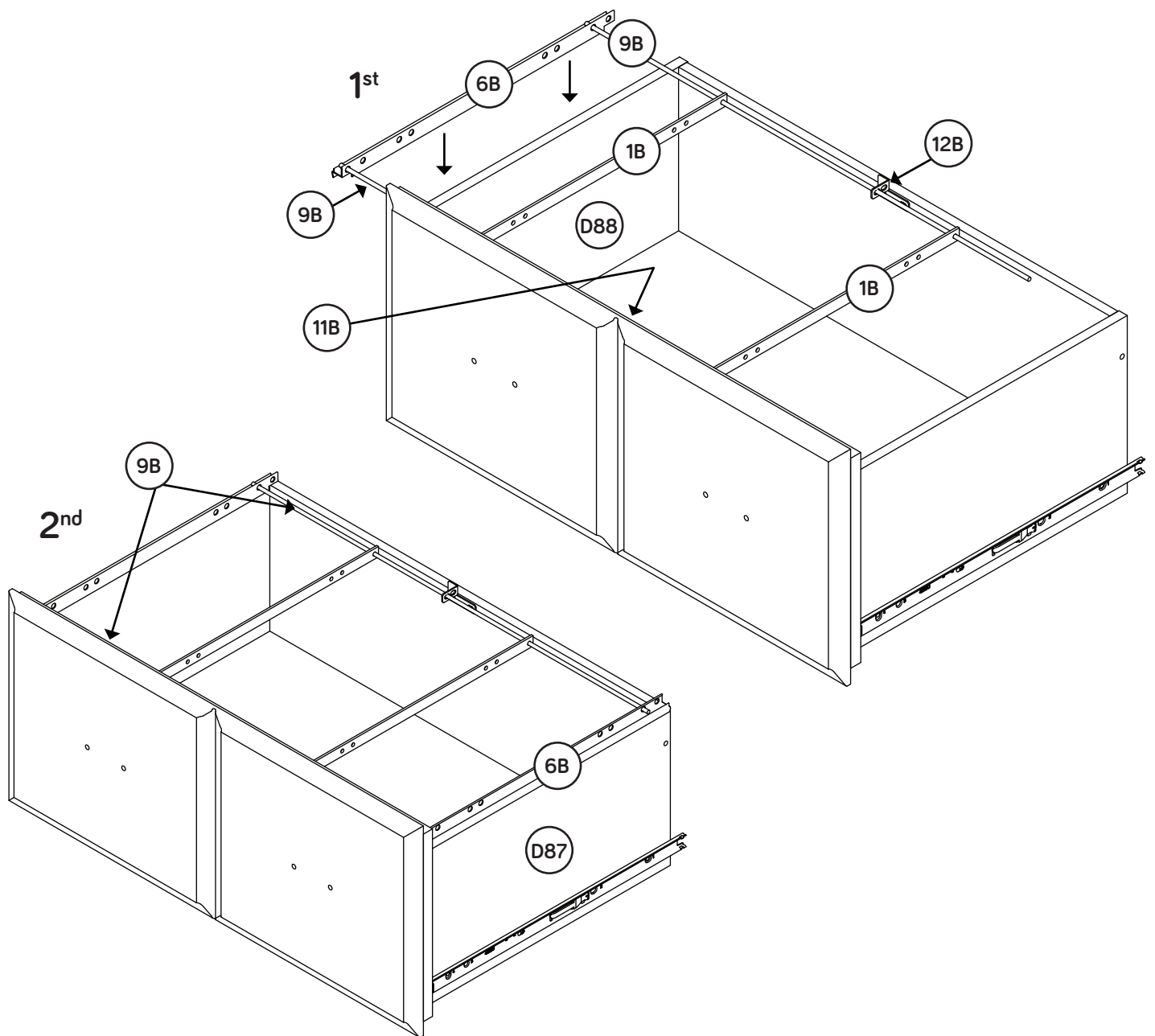

Step 20

- Fasten two PULLS (7K) to the DRAWER FRONT (J). Use four SILVER 1-1/4" MACHINE SCREWS (36S) through the DRAWER BOX FRONT (K), through the DRAWER FRONT (J), and into the PULLS.

Zzz

Almost time to celebrate! With a nap.



SILVER 1-1/4" MACHINE SCREW
(4 used in this step)

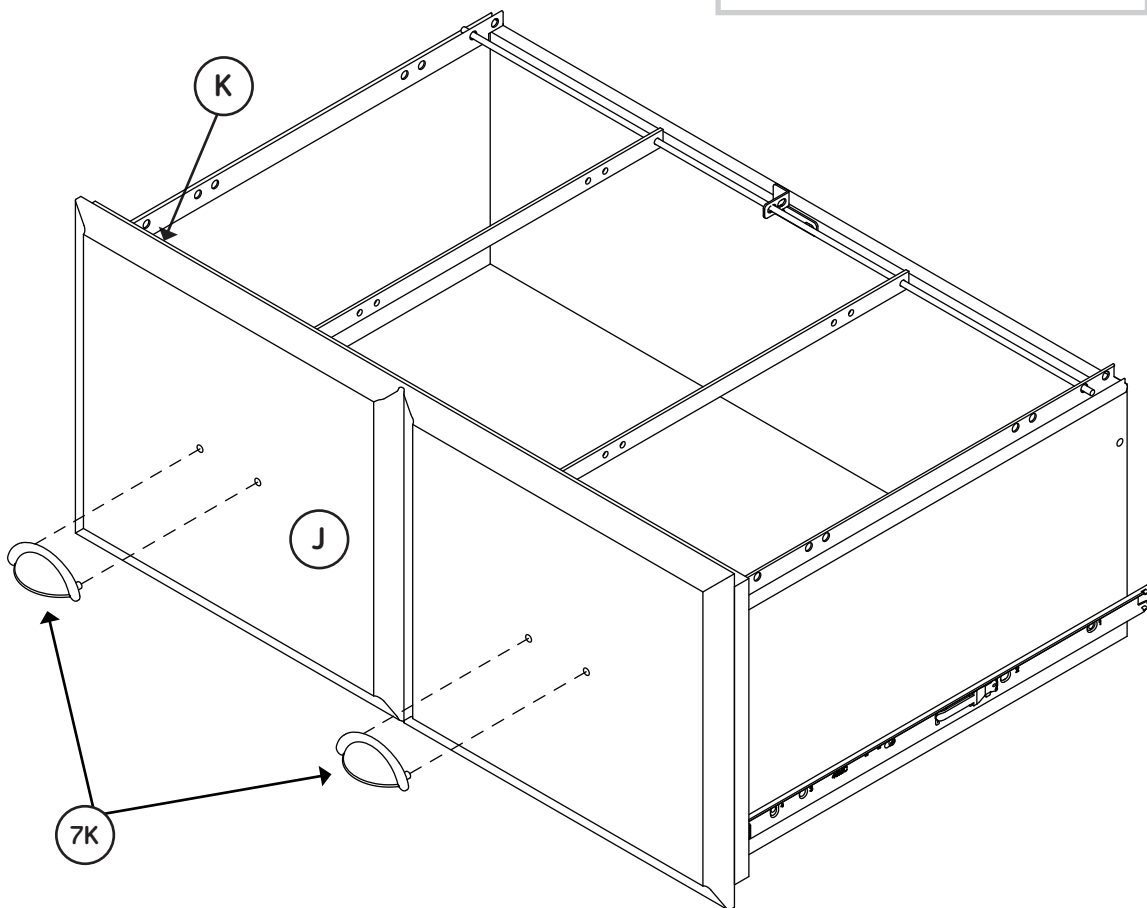

Step 21

- ✦ To insert the drawer into your unit, line up the EXTENSION SLIDES on the drawer with the EXTENSION RAILS on the unit and push the drawer into the unit until the drawer is fully inserted. The drawer will push in hard until it is all the way in, then it will slide in and out easier.

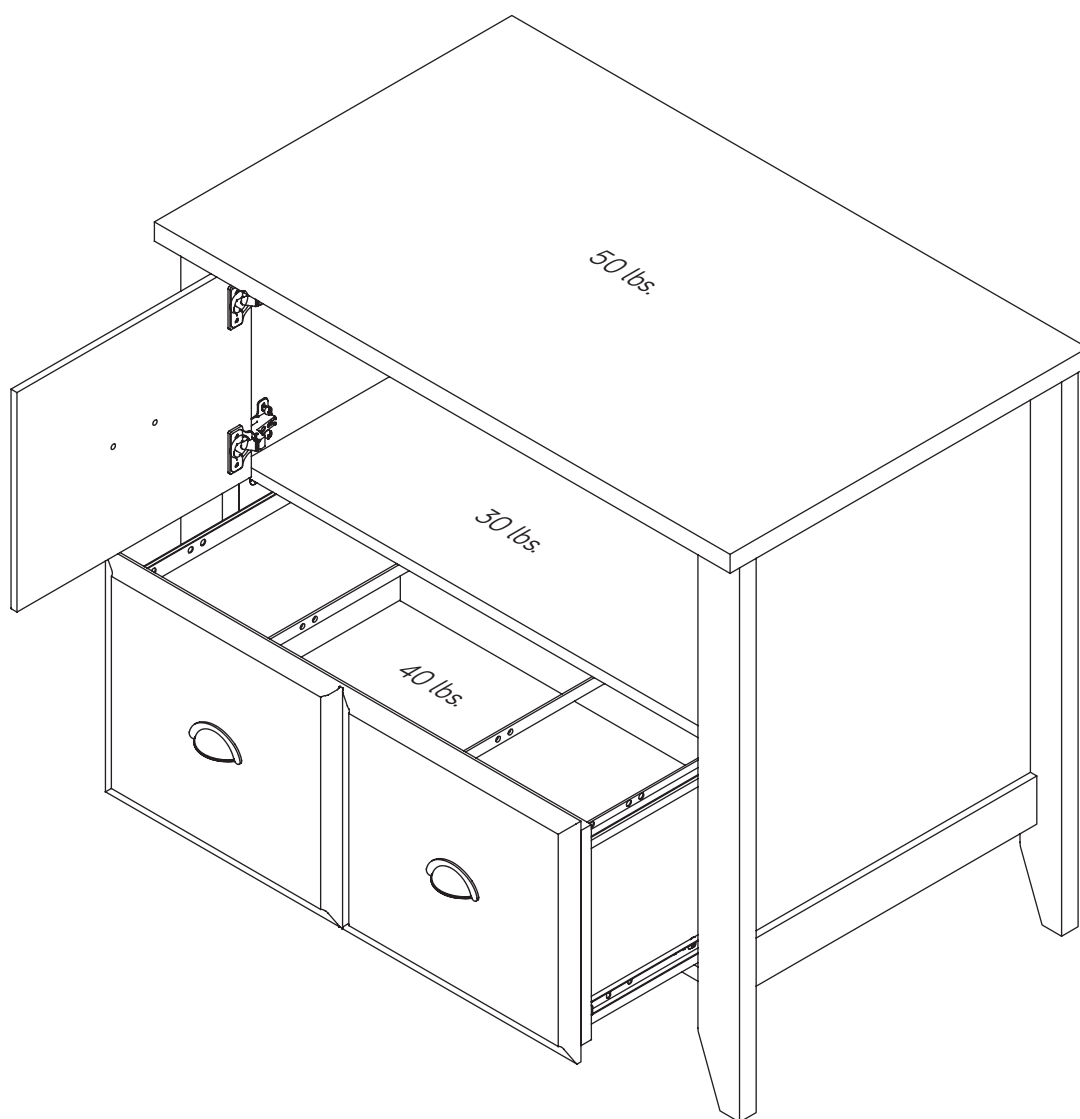

Step 22



🔧 To make adjustments to the drawer, loosen SCREW #4 in the SLIDES a 1/4 turn, then turn the CAM clockwise or counter-clockwise. Notice how the drawer raises or lowers as you turn the CAM. The higher the screw in the oblong hole, the higher your drawer front will be. The lower the screw, the lower the drawer front. By adjusting the drawer this way, it will help the DRAWER FRONT line up better when closed. Tighten the SCREW when finished with adjustments.

🔧 **NOTE:** Please read the back pages of the instruction booklet for important safety information.

🔧 This completes assembly. To clean your unit, dampen a cloth with tap water and wipe.

★ **And to celebrate, why not share your success story?**

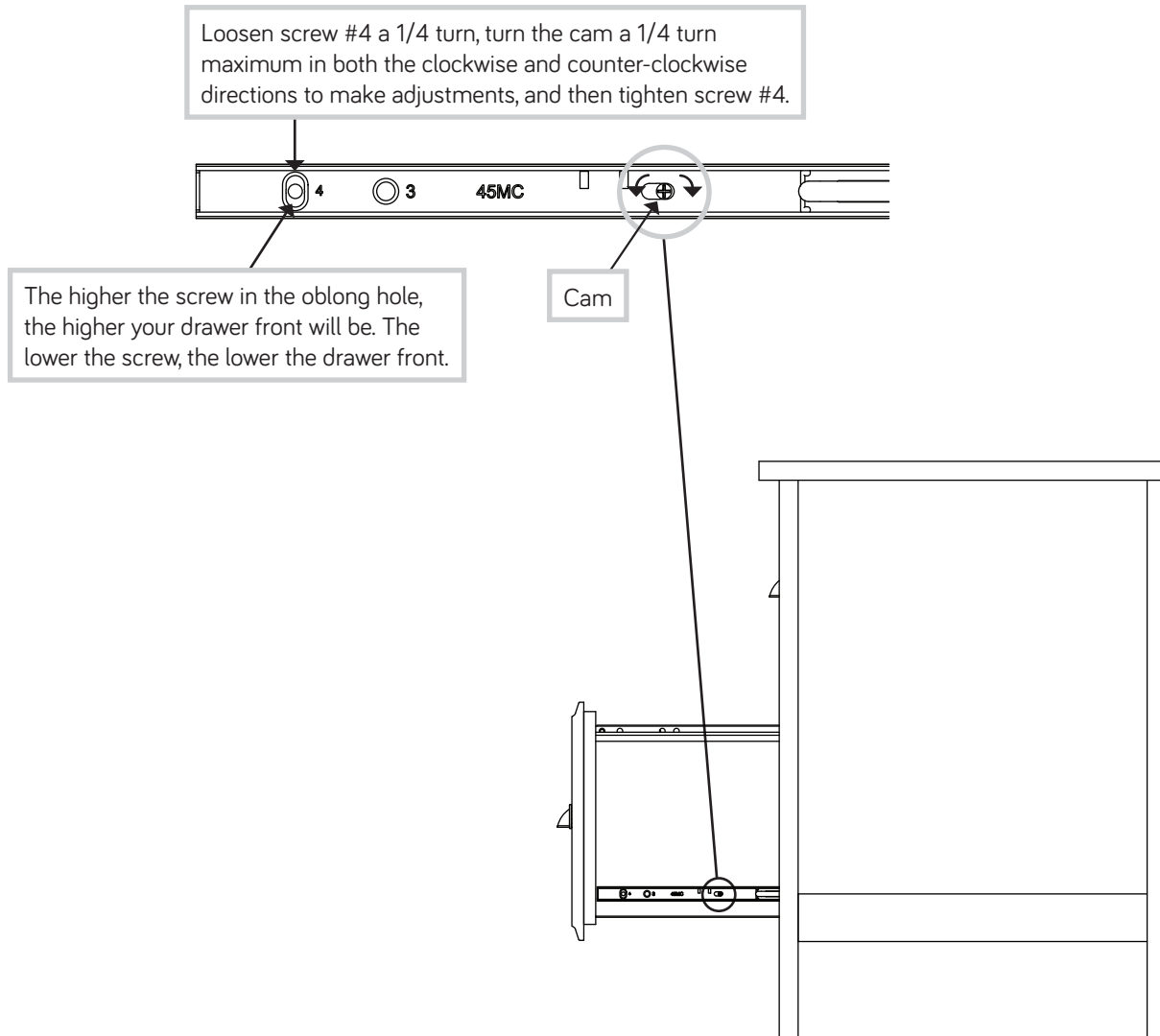

Utilisez les instructions d'assemblage en français avec les schémas étape par étape du manuel d'instruction en anglais. Chaque étape en français correspond à la même étape en anglais. La pièce devant être attachée à l'élément est représentée en gris sur les schémas de chaque étape pour plus de précision. Comparez la "Liste de pièces" ci-dessous avec la "PART IDENTIFICATION" du manuel en anglais pour vous familiariser avec les pièces avant l'assemblage.

REMARQUE : CE MANUEL D'INSTRUCTIONS CONTIENT **D'IMPORTANTES** INFORMATIONS RELATIVES À LA SÉCURITÉ. À LIRE ET CONSERVER POUR TOUTE RÉFÉRENCE FUTURE.

NOUS SOMMES LÀ POUR VOUS AIDER!

Nous faisons de notre mieux pour nous assurer que votre meuble arrive dans d'excellentes conditions. Nos représentants du service Clientèle sont aimables et prêts à vous aider au cas où une pièce aurait été endommagée ou manquerait (ou si vous aviez besoin d'aide pour l'assemblage). **NE RAMENEZ PAS LE MEUBLE AU MAGASIN.** Au Canada, composez ce numéro d'appel gratuit:

1-800-523-3987

**Du lundi au vendredi, de 9 heures du matin à
5:30 heures du soir (horaire Côte Est)
(sauf jours fériés)**

Si une pièce a besoin d'être remplacée, la pièce de remplacement sera envoyée dans les 48 heures. (Sauf week-ends et jours fériés)

À l'usage exclusif du Canada. Noter la date d'achat de cet élément et conserver le livret pour future référence. Pour contacter Sauder en ce qui concerne cet élément, faire référence au numéro de lot et numéro de modèle en appelant notre numéro sans frais.

Lot n° : _____

Date de l'achat: _____

LISTE DE PIÈCES			LISTE DE PIÈCES		
REFERENCE	DESCRIPTION	QUANTITÉ	REFERENCE	DESCRIPTION	QUANTITÉ
A	EXTRÉMITÉ DROITE.....	1	10A	EXCENTRIQUE DE COULISSE.....	2
B	EXTRÉMITÉ GAUCHE.....	1	1B	TRINGLE POUR DOSSIERS.....	2
C2	DESSUS.....	1	6B	ARMATURE POUR DOSSIERS.....	2
D	DESSOUS.....	1	9B	TIGE DE DOSSIER.....	2
D61	ARRIÈRE DE TIROIR.....	1	11B	CONSOLE POUR DOSSIERS.....	1
D87	CÔTÉ DROIT DE TIROIR.....	1	12B	CONSOLE POUR DOSSIERS.....	1
D88	CÔTÉ GAUCHE DE TIROIR.....	1	1F	EXCENTRIQUE ESCAMOTABLE.....	31
D729	FOND DE TIROIR.....	1	2F	CHEVILLE D'EXCENTRIQUE.....	18
E	TABLETTE.....	1	8F	VIS D'EXCENTRIQUE.....	13
F	ARRIÈRE.....	1	14H	CHARNIÈRE.....	4
G	PORTE.....	2	22H	RONDELLE D'ESPACEMENT DE CHARNIÈRE.....	4
H	PIED AVANT DROIT/ARRIÈRE GAUCHE.....	2	7K	POIGNÉE.....	4
I	PIED AVANT GAUCHE/ARRIÈRE DROIT.....	2	29M	FICHE AVEC TAMPONS.....	1
J	DEVANT DE TIROIR.....	1			
K	DEVANT DE CAISSON DE TIROIR.....	1	3S	VIS TÊTE PLATE 8 mm DORÉE.....	8
M63	ENTRETOISE DE TIROIR..... (Pièce cachée utilisant des matériaux recyclés. La couleur peut varier.)	1	6S	VIS TÊTE LARGE 11 mm MARRON.....	4
P	MOULURE D'EXTRÉMITÉ.....	2	9S	VIS TÊTE GOUTTE DE SUIF 28 mm NOIRE.....	4
	(ENSEMBLE DE GLISSIÈRE ILLUSTRÉ À PART)		20S	VIS À MÉTAUX 19 mm ARGENTÉE.....	4
	45MA GLISSIÈRE D'EXTENSION.....	2	23S	VIS TÊTE PLATE 16 mm ARGENTÉE.....	8
	45MC COULISSE D'EXTENSION.....	2	30S	VIS TÊTE PLATE 40 mm NOIRE.....	5
			32S	VIS TÊTE PLATE 14 mm NOIRE.....	6
			36S	VIS À MÉTAUX 32 mm ARGENT.....	4

ÉTAPE 1

Ne pas serrer les EXCENTRIQUES ESCAMOTABLES dans cette étape.

Assembler l'élément sur un sol à moquette ou sur le carton vide pour éviter d'endommager l'élément ou le sol.

Enfoncer dix-huit EXCENTRIQUES ESCAMOTABLES (1F) dans les trous exacts illustrés des EXTRÉMITÉS (A et B), du DESSOUS (D), de la TABLETTE (E) et de l'ARRIÈRE (F). Insérer ensuite dix-huit CHEVILLES D'EXCENTRIQUE (2F) dans les EXCENTRIQUES ESCAMOTABLES.

ÉTAPE 2

Enfoncer treize EXCENTRIQUES ESCAMOTABLES (1F) dans les EXTRÉMITÉS (A et B) et l'ENTRETOISE DE TIROIR (M63).

ÉTAPE 3

Faire tourner treize VIS D'EXCENTRIQUE (8F) dans les PIEDS (H et I) et le DEVANT DE CAISSON DE TIROIR (K).

ÉTAPE 4

Fixer l'un des PIEDS (H et I) aux EXTRÉMITÉS (A et B). Serrer six EXCENTRIQUES ESCAMOTABLES.

ÉTAPE 5

Avec précaution, retourner les EXTRÉMITÉS (A et B).

Faire tourner six VIS TÊTE PLATE 14 mm NOIRES (32S) dans les EXTRÉMITÉS (A et B) jusqu'à ce que l'épaulement des TROUS repose sur la surface des EXTRÉMITÉS.

REMARQUE : Ne pas trop serrer les VIS.

Maintenant, enfiler les MOULURES D'EXTRÉMITÉ (P) sur les EXTRÉMITÉS (A et B). Pour cela, aligner les rainures des MOULURES sur les têtes des VIS dans les EXTRÉMITÉS. Avec les mains, appliquer une certaine pression sur les MOULURES pour guider les MOULURES sur les EXTRÉMITÉS.

REMARQUE : Si la MOULURE soulève au-dessus les VIS, l'enlever et l'enfiler de nouveau.

ÉTAPE 6

Fixer les autres PIEDS (H et I) aux EXTRÉMITÉS (A et B). Serrer six EXCENTRIQUES ESCAMOTABLES.

ÉTAPE 7

Séparer les COULISSES D'EXTENSION (45MC) des GLISSIÈRES D'EXTENSION (45MA) comme l'indique le schéma du haut. Faire attention car les pièces sont graissées.

Fixer les GLISSIÈRES D'EXTENSION (45MA) aux EXTRÉMITÉS (A et B). Utiliser quatre VIS TÊTE PLATE 8 mm DORÉES (3S).

ÉTAPE 7 (SUITE)

REMARQUE : Pour chaque GLISSIÈRE D'EXTENSION, faire tourner une VIS dans le trou indiqué dans le schéma agrandi. Ensuite, enfiler la cartouche interne de la GLISSIÈRE D'EXTENSION vers l'extérieur pour trouver l'autre trou qui est aligné sur le trou dans l'EXTRÉMITÉ. Faire tourner une VIS dans ce trou.

ÉTAPE 8

Fixer la TABLETTE (E) à l'ARRIÈRE (F). Serrer deux EXCENTRIQUES ESCAMOTABLES.

Attention: Risque des dégâts ou blessures. Les Excentriques Escamotables doivent être serrés à bloc. Les Excentriques Escamotables que ne sont pas serrés à bloc peuvent desserrer et les pièces peuvent séparer. Pour serrer à bloc, faire tourner l'excentrique escamotable de 210 degrés.

ÉTAPE 9

Fixer le DESSOUS (D) à l'ARRIÈRE (F). Serrer deux EXCENTRIQUES ESCAMOTABLES.

ÉTAPE 10

Fixer les EXTRÉMITÉS (A et B) au DESSOUS (D) et à la TABLETTE (E). Serrer huit EXCENTRIQUES ESCAMOTABLES.

ÉTAPE 11

Relever, avec précaution, l'élément dans sa position verticale.

Fixer le DESSUS (C2) aux EXTRÉMITÉS (A et B) et à l'ARRIÈRE (F). Serrer six EXCENTRIQUES ESCAMOTABLES.

ÉTAPE 12

Fixer quatre CHARNIÈRES (14H) et les RONDELLES D'ESPACEMENT DE CHARNIÈRE (22H) sur les PORTES (G). Utiliser huit VIS TÊTE PLATE 16 mm ARGENTÉES (23S).

ÉTAPE 13

Avant de fixer la PORTE à l'unité, s'assurer que la vis de montage se trouve contre les butées comme l'indique le schéma de droite. Si ce n'est pas le cas, desserrer la vis de montage pour la faire glisser contre les butées. Serrer ensuite la vis de montage.

Fixer l'une des PORTES (G) à l'EXTRÉMITÉ GAUCHE (B). Utiliser les vis fournies avec les CHARNIÈRES.

Séparer le TAMPON de la FICHE AVEC TAMPONS (29M). Coller un TAMPON sur la PORTE là où elle entre en contact avec la TABLETTE (E).

Fixer une POIGNÉE (7K) à la PORTE (G). Utiliser deux VIS ARGENTÉES À MÉTAUX 19 mm (20S).

Répéter cette étape pour l'autre PORTE (G).

ÉTAPE 14

Consulter le schéma agrandi pour identifier les pièces des CHARNIÈRES et CONSOLES DE CHARNIÈRE.

Il faut peut-être ajuster les PORTES. Suivre les indications ci-dessous pour ajuster.

RÉGLAGES DES PORTES :

Pour ajuster les PORTES latéralement (horizontalement), tourner la vis de réglage vers l'intérieur ou vers l'extérieur.

Pour ajuster les PORTES de haut en bas (verticalement), desserrer les deux vis qui maintiennent les CONSOLES DE CHARNIÈRE à l'EXTRÉMITÉ. Déplacer les PORTES verticalement à l'emplacement désiré. Serrer les vis après avoir ajusté.

Pour ajuster les PORTES vers l'intérieur ou vers l'extérieur (profondeur), desserrer la vis de montage un tour et déplacer les PORTES vers l'intérieur ou vers l'extérieur. Serrer la vis de montage après avoir ajusté.

ÉTAPE 15

1. Insérer les CÔTÉS DE TIROIR (D87 et D88) en biseau dans la fente dans chaque extrémité du DEVANT DE CAISSON DE TIROIR (K).

2. Enfiler le FOND DE TIROIR (D729) dans les rainures des CÔTÉS DE TIROIR (D87 et D88) et du DEVANT DE TIROIR (K).

3. Fixer le DEVANT DE TIROIR (M63) au DEVANT DE CAISSON DE TIROIR (K). Serrer un EXCENTRIQUE ESCAMOTABLE.

4. Fixer l'ARRIÈRE DE TIROIR (D61) aux CÔTÉS DE TIROIR (D87 et D88) et à l'ENTRETOISE DE TIROIR (M63). Utiliser cinq VIS TÊTE PLATE 40 mm NOIRES (30S).

ÉTAPE 16

Fixer le DEVANT DE TIROIR (J) au DEVANT DE CAISSON DE TIROIR (K). Utiliser quatre VIS TÊTE GOUTTE DE SUIF 28 mm NOIRES (9S).

ÉTAPE 17

Insérer les EXCENTRIQUES DE COULISSE (10A) dans les gros trous dans les CÔTÉS DE TIROIR (D87 et D88).

Fixer les COULISSES D'EXTENSION (45MC) aux CÔTÉS DE TIROIR (D87 et D88). Utiliser quatre VIS DORÉES TÊTE PLATE 8 mm (3S) à travers les trous n° 1 et n° 4.

REMARQUE : La tête de vis dans l'EXCENTRIQUE doit être visible à travers le trou fendu dans la COULISSE.

ÉTAPE 18

Fixer une CONSOLE POUR DOSSIERS (11B) au DEVANT DE CAISSON DE TIROIR (K). Utiliser deux VIS TÊTE LARGE 11 mm MARRON (6S).

Fixer une CONSOLE POUR DOSSIERS (12B) à l'ARRIÈRE DE TIROIR (D61). Utiliser deux VIS TÊTE LARGE 11 mm MARRON (6S).

ÉTAPE 19

Appuyer l'une des ARMATURES POUR DOSSIERS (6B) sur le CÔTÉ DE TIROIR GAUCHE (D88) comme l'indique le schéma supérieur. Les ARMATURES POUR DOSSIERS sont indispensables pour suspendre les dossiers.

Enfiler les GUIDES POUR DOSSIERS (9B) à travers une TRINGLE POUR DOSSIERS (1B), à travers les trous dans les CONSOLES POUR DOSSIERS (11B et 12B), à travers autre TRINGLE POUR DOSSIERS (1B) et dans le GUIDE POUR DOSSIERS (6B) située sur le CÔTÉ DE TIROIR GAUCHE (D88) comme l'indique le schéma supérieur.

Enfiler une autre ARMATURE POUR DOSSIERS (6B) sur l'autre extrémité des GUIDES POUR DOSSIERS (9B) et appuyer cette ARMATURE POUR DOSSIERS sur le CÔTÉ DE TIROIR DROIT (D87) comme l'indique le schéma inférieur.

ÉTAPE 20

Fixer deux POIGNÉES (7K) au DEVANT DE TIROIR (J). Utiliser quatre VIS ARGENTÉES À MÉTAUX 32 mm (36S) à travers le DEVANT DE CAISSON DE TIROIR (K), à travers le DEVANT DE TIROIR (J) et dans les POIGNÉES.

ÉTAPE 21

Pour insérer le tiroir dans l'élément, aligner les COULISSES D'EXTENSION du tiroir sur les GLISSIÈRES D'EXTENSION de l'élément et enfoncer le tiroir dans l'élément jusqu'à ce que le tiroir soit complètement inséré. Le tiroir offrira une certaine résistance jusqu'à ce qu'il soit complètement inséré dans l'élément, il glissera ensuite sans difficulté.

ÉTAPE 22

Pour ajuster le tiroir, desserrer la VIS n° 4 dans les COULISSES un quart de tour et tourner ensuite la CAME dans le sens des aiguilles d'une montre ou dans le sens contraire. Noter que le tiroir monte ou descend lorsque l'on tourne la CAME. Plus la vis dans le trou oblong est haute, plus le devant de tiroir sera haut. Plus la vis est basse, plus le devant de tiroir sera bas. Ajuster le tiroir de cette manière permet aux DEVANT DE TIROIR d'être mieux alignés une fois fermés. Resserrer la VIS après d'avoir ajusté.

REMARQUE : Prière de lire les informations importantes sur la sécurité figurant sur les pages arrière du manuel d'instructions.

Ceci complète l'assemblage. Pour nettoyer l'unité, humidifier un chiffon avec de l'eau du robinet et essuyer.

Use estas instrucciones de ensamblaje en español junto con las figuras paso-a-paso provistas en el folleto inglés. Cada paso en español corresponde al mismo paso en inglés. Se destacan las figuras de cada paso con una tonalidad oscura para mostrar precisamente cual parte se debe montar a la unidad. Compare la "Lista de Part" abajo con la "Part Identification" en el folleto en inglés para familiarizarse con Las partes de ensamblaje.

NOTA: ESTE FOLLETO DE INSTRUCCIONES CONTIENE INFORMACIÓN IMPORTANTE SOBRE LA SEGURIDAD. POR FAVOR LEA Y GUÁRDELO PARA REFERENCIA EN EL FUTURO.

ESTAMOS AQUI PARA AYUDAR!

Tratamos de asegurar que su mueble llega en condición excelente. Nuestros representantes de Servicio al Cliente son amables y listos para ayudarle con servicio rápido y eficiente si una parte está defectuosa o ausente (o si necesita ayuda con el ensamblaje). **NO DEVUELVA LA UNIDAD A LA TIENDA.** Llame este número sin cargo:

1-800-523-3987

Lunes a viernes, 9:00 a.m. - 5:30 p.m.

**Hora oficial del Este
(excepto días festivos)**

Si requiere un repuesto de una parte, será enviado dentro de 48 horas (excepto los fines de semana y días festivos)

Para uso exclusivo de Canadá Anote la fecha de comprar esta unidad y guarde el folleto para su referencia futura. Si necesita ponerse en contacto con Sauder en cuanto a esta unidad, refiérase al número de lote y al número de modelo cuando llame a nuestro número gratis.

No. lote: _____

Fecha de compra: _____

LISTA DE PARTES			LISTA DE PARTES		
ITEM	DESCRIPCIÓN	CANTIDAD	ITEM	DESCRIPCIÓN	CANTIDAD
A	EXTREMO DERECHO.....	1	6B	CORRIMIENTO DE ARCHIVERO.....	2
B	EXTREMO IZQUIERDO.....	1	9B	VARILLA DE ARCHIVERO	2
C2	PANEL SUPERIOR.....	1	11B	MÉNSULA DE ARCHIVERO	1
D	FONDO	1	12B	MÉNSULA DE ARCHIVERO	1
D61	DORSO DE CAJÓN.....	1	1F	EXCÉNTRICO ESCONDIDO	31
D87	LADO DERECHO DE CAJÓN.....	1	2F	PASADOR DE EXCÉNTRICO.....	18
D88	LADO IZQUIERDO DE CAJÓN.....	1	8F	BIELA DE EXCÉNTRICO	13
D729	FONDO DE CAJÓN.....	1	14H	BISAGRA.....	4
E	ESTANTE	1	22H	ESPACIADOR DE BISAGRA.....	4
F	DORSO	1	7K	TIRADOR.....	4
G	PUERTA.....	2	29M	TARJETA CON TOPES.....	1
H	PATA DERECHA DELANTERA/PATA IZQUIERDA POSTERIOR.....	2	3S	TORNILLO DORADO DE CABEZA PERDIDA de 8 mm.....	8
I	PATA IZQUIERDA DELANTERA/PATA DERECHA POSTERIOR.....	2	6S	TORNILLO MARRÓN DE CABEZA GRANDE de 11 mm.....	4
J	CARA DE CAJÓN	1	9S	TORNILLO NEGRO DE CABEZA REDONDA de 28 mm.....	4
K	FRENTE DE CAJÓN.....	1	20S	TORNILLO PLATEADO PARA METAL de 19 mm.....	4
M63	RIOSTRA DE CAJÓN..... (Parte oculta utilizando material reciclado. El color puede variar.)	1	23S	TORNILLO PLATEADO DE CABEZA PERDIDA de 16 mm.....	8
P	MOLDURA DE EXTREMO	2	30S	TORNILLO NEGRO DE CABEZA PERDIDA de 40 mm.....	5
	(JUEGO DE EXTENSIÓN SE MUESTRA POR SEPARADO)		32S	TORNILLO NEGRO DE CABEZA PERDIDA de 14 mm.....	6
	45MA RIEL DE EXTENSIÓN.....	2	36S	TORNILLO PLATEADO PARA METAL de 32 mm.....	4
	45MC CORREDERA DE EXTENSIÓN.....	2			
	10A EXCÉNTRICO DE CORREDERA	2			
	1B BARRA DE ARCHIVERO.....	2			

PASO 1

No apriete los EXCÉNTRICOS ESCONDIDOS en este paso.

Ensamble la unidad sobre un piso alfombrado o sobre el cartón vacío para evitar rayar la unidad o el piso.

Empuje dieciocho EXCÉNTRICOS ESCONDIDOS (1F) en los agujeros correspondientes indicados de los EXTREMOS (A y B), del FONDO (D), del ESTANTE (E) y del DORSO (F). A continuación, inserte dieciocho PASADORES DE EXCÉNTRICO (2F) dentro de los EXCÉNTRICOS ESCONDIDOS.

PASO 2

Empuje trece EXCÉNTRICOS ESCONDIDOS (1F) en los EXTREMOS (A y B) y de la RIOSTRA DE CAJÓN (M63).

PASO 3

Atornille treinta BIELAS DE EXCÉNTRICO (8F) en las PATAS (H e I) y el FRENTE DE CAJÓN (K).

PASO 4

Fije una de las PATAS (H e I) a los EXTREMOS (A y B). Apriete seis EXCÉNTRICOS ESCONDIDOS.

PASO 5

Cuidadosamente vuelva los EXTREMOS (A y B) al revés.

Atornille seis TORNILLOS NEGROS DE CABEZA PERDIDA de 14 mm (32S) dentro de los EXTREMOS (A y B) hasta que el resalto de los TORNILLOS repose sobre la superficie de los EXTREMOS.

NOTA: No apriete los TORNILLOS en exceso.

Ahora, deslice las MOLDURAS DE EXTREMO (P) sobre los EXTREMOS (A y B). Para hacerlo, alinee las ranuras de las MOLDURAS sobre la cabeza de los TORNILLOS de los EXTREMOS. Con las manos, aplique presión sobre las MOLDURAS mientras guía las MOLDURAS sobre los EXTREMOS.

NOTA: Si las MOLDURAS vienen salidas de los TORNILLOS, retírelas y vuelva a deslizarlas otra vez.

PASO 6

Fije las PATAS (H e I) restantes a los EXTREMOS (A y B). Apriete seis EXCÉNTRICOS ESCONDIDOS.

PASO 7

Separe las CORREDERAS DE EXTENSIÓN (45MC) de los RIELES DE EXTENSIÓN (45MA) como se muestra en el diagrama superior. Prepárese, las piezas son grasientas.

Fije los RIELES DE EXTENSIÓN (45MA) a los EXTREMOS (A y B). Utilice cuatro TORNILLOS DORADOS DE CABEZA PERDIDA de 8 mm (3S).

PASO 7 (CONTINUACIÓN)

NOTA: Para cada RIEL DE EXTENSIÓN, atornille un TORNILLO dentro del agujero indicado en el diagrama ampliado. A continuación deslice el cartucho interno del RIEL DE EXTENSIÓN hacia el exterior para encontrar el otro agujero que se alinea con el agujero del EXTREMO. Atornille un TORNILLO dentro de este agujero.

PASO 8

Fije el ESTANTE (E) al DORSO (F). Apriete dos EXCÉNTRICOS ESCONDIDOS.

Precaución: Riesgo de daños o heridas. Los Excéntricos Escondidos deben apretarse completamente. Los Excéntricos Escondidos que no se aprieten completamente se aflojarán y las partes pueden separarse. Para apretar completamente, atornille el excéntrico escondido 210 grados.

PASO 9

Fije el FONDO (D) al DORSO (F). Apriete dos EXCÉNTRICOS ESCONDIDOS.

PASO 10

Fije los EXTREMOS (A y B) al FONDO (D) y al ESTANTE (E). Apriete ocho EXCÉNTRICOS ESCONDIDOS.

PASO 11

Cuidadosamente ponga la unidad en posición vertical.

Fije el PANEL SUPERIOR (C2) a los EXTREMOS (A y B) y al DORSO (F). Apriete seis EXCÉNTRICOS ESCONDIDOS.

PASO 12

Fije cuatro BISAGRAS (14H) y ESPACIADORES DE BISAGRA (22H) a las PUERTAS (G). Utilice ocho TORNILLOS PLATEADOS DE CABEZA PERDIDA de 16 mm (23S).

PASO 13

Antes de ajustar la PUERTA en su unidad, asegúrese de que el tornillo de montaje esté contra los topes, tal como se muestra en el diagrama de la derecha. Si no lo está, afloje el tornillo de montaje para que se deslice contra los topes. Luego apriete el tornillo de montaje.

Fije una de las PUERTAS (G) al EXTREMO IZQUIERDO (B). Utilice los tornillos provistos de las BISAGRAS.

Separe le TOPE de la TARJETA CON TOPES (29M). Aplique un TOPE sobre la PUERTA por donde hace contacto con el ESTANTE (E).

Fije un TIRADOR (7K) a la PUERTA (G). Utilice dos TORNILLOS PLATEADOS PARA METAL de 19 mm (20S).

Repita este paso para la otra PUERTA (G).

PASO 14

Consulte el diagrama ampliado para identificar las piezas de las BISAGRAS y las MÉNSULAS DE BISAGRA.

Las PUERTAS pueden requerir de ajustes. Siga el texto abajo para hacer los ajustes necesarios.

AJUSTE DE LA PUERTA:

Para ajustar las PUERTAS de un lado al otro (horizontalmente), gire el tornillo de ajuste hacia el interior o hacia el exterior.

Para ajustar las PUERTAS hacia arriba o hacia abajo (vertical), afloje los dos tornillos que aseguran las MÉNSULAS DE BISAGRA al EXTREMO. Mueva las PUERTAS hacia arriba o hacia abajo a la ubicación deseada. Apriete los tornillos después de hacer los ajustes.

Para ajustar las PUERTAS hacia atrás o hacia adelante (profundidad), afloje el tornillo de montaje una vuelta y mueva las PUERTAS hacia el interior o hacia el exterior según sea necesario. Apriete el tornillo de montaje después de hacer los ajustes.

PASO 15

1. Inserte los LADOS DE CAJÓN (D87 y D88) en ángulo en el encaje en cada extremo del FRENTE DE CAJÓN (K).
2. Deslice el FONDO DE CAJÓN (D729) en las ranuras de los LADOS DE CAJÓN (D87 y D88) y del FRENTE DE CAJÓN (K).
3. Fije la RIOSTRA DE CAJÓN (M63) al FRENTE DE CAJÓN (K). Apriete un EXCÉNTRICO ESCONDIDO.
4. Fije el DORSO DE CAJÓN (D61) a los LADOS DE CAJÓN (D87 y D88) y a la RIOSTRA DE CAJÓN (M63). Utilice cinco TORNILLOS NEGROS DE CABEZA PERDIDA de 40 mm (30S).

PASO 16

Fije la CARA DE CAJÓN (J) al FRENTE DE CAJÓN (K). Utilice cuatro TORNILLOS NEGROS DE CABEZA REDONDA de 28 mm (9S).

PASO 17

Inserte los EXCÉNTRICOS DE CORREDERAS (10A) en los agujeros grandes de los LADOS DE CAJÓN (D87 y D88).

Fije las CORREDERAS DE EXTENSIÓN (45MC) a los LADOS DE CAJÓN (D87 y D88). Utilice cuatro tornillos DORADOS de cabeza PERDIDA de 8 mm (3S) a través de los agujeros No. 1 y No. 4.

NOTA: La cabeza de tornillo del EXCÉNTRICO debe ser visible a través del agujero alargado de la CORREDERA.

PASO 18

Fije una MÉNSULA DE ARCHIVERO (11B) al FRENTE DE CAJÓN (K). Utilice dos TORNILLOS MARRONES DE CABEZA GRANDE de 11 mm (6S).

Fije una MÉNSULA DE ARCHIVERO (12B) al DORSO DE CAJÓN (D61). Utilice dos TORNILLOS MARRONES DE CABEZA GRANDE de 11 mm (6S).

PASO 19

Presione uno de los CORRIMIENTOS DE ARCHIVERO (6B) sobre el LADO IZQUIERDO DE CAJÓN (D88) como se muestra en el diagrama superior. Los CORRIMIENTOS DE ARCHIVERO son necesarios para colgar los archivos.

Deslice las VARILLAS DE ARCHIVERO (9B) a través de una BARRA DE ARCHIVERO (1B), a través de los agujeros de las MÉNSULAS DE ARCHIVERO (11B y 12B), a través de otra BARRA DE ARCHIVERO (1B) y en el CORRIMIENTO DE ARCHIVERO (6B) sujeta al LADO IZQUIERDO DE CAJÓN (D88) como se muestra en el diagrama superior.

Deslice otro CORRIMIENTO DE ARCHIVERO (6B) sobre el otro extremo de las VARILLAS DE ARCHIVERO (9B) y presione este CORRIMIENTO DE ARCHIVERO sobre el LADO DERECHO DE CAJÓN (D87) como se muestra en el diagrama inferior.

PASO 20

Fije dos TIRADORES (7K) a la CARA DE CAJÓN (J). Pase cuatro TORNILLOS PLATEADOS PARA METAL de 32 mm (36S) a través del FRENTE DE CAJÓN (K), a través de la CARA DE CAJÓN (J) y dentro de los TIRADORES.

PASO 21

Para insertar el cajón dentro de la unidad, alinee las CORREDERAS DE EXTENSIÓN sujetadas al cajón con los RIELES DE EXTENSIÓN sujetados a la unidad y empuje el cajón dentro de la unidad hasta que el cajón esté completamente insertado. El cajón mueve con dificultad hasta que se inserte completamente dentro de la unidad, después deslizará fácilmente hacia dentro y hacia fuera.

PASO 22

Para ajustar el cajón, afloje el TORNILLO No. 4 de las CORREDERAS una cuarta vuelta y después gire la leva hacia la derecha o hacia la izquierda. Observe que el cajón sube o baja al girar la LEVA. Entre más alto esté el tornillo en el agujero oblongo, más alto estará el frente del cajón. Entre más bajo esté el tornillo, el frente del cajón estará más bajo. Al ajustar el cajón de esta manera, mejorará la alineación de las CARA DE CAJÓN una vez cerrada. Apriete los TORNILLOS después de hacer los ajustes.

NOTA: Por favor, lea las páginas de atrás del folleto de instrucciones en cuanto a importante información de seguridad.

Esto completa el ensamblaje. Para limpiar la unidad, humedezca un paño con agua de llave y limpie.

⚠ CAUTION

Please use your furniture correctly and safely. Improper use can cause safety hazards, or damage to your furniture or household items. Carefully read the following chart.

Look out for:	What can happen:	How to avoid the problem:
<ul style="list-style-type: none"> Overloaded drawers. 	<ul style="list-style-type: none"> Risk of injury. Top-heavy furniture can tip over. Overloaded drawers can break. 	<ul style="list-style-type: none"> Never exceed the weight limits shown in the instructions. Work from bottom to top when loading drawers. Place the heavier items in the lower drawer.
<ul style="list-style-type: none"> Improperly moving furniture. 	<ul style="list-style-type: none"> Furniture can tip over or break if improperly moved. Physical injury. Furniture can be very heavy. 	<ul style="list-style-type: none"> Unload drawers from top to bottom before moving the lateral file. Do not push furniture, especially on a carpeted floor. Have a friend help you lift the item and set it in place.
<ul style="list-style-type: none"> Placing TVs on furniture items that are not designed to support a television is hazardous. 	<ul style="list-style-type: none"> Risk of injury or death. TVs can be very heavy. Plus the weight and location of the picture tube tends to make TVs unbalanced and prone to tipping forward. 	<ul style="list-style-type: none"> This product is not designed to support a television.

⚠ ATTENTION

Prière d'utiliser le mobilier à bon escient et avec prudence. Une mauvaise utilisation peut être à l'origine de risques d'accident ou peut endommager le mobilier et les articles ménagers. Lire attentivement le tableau suivant.

À surveiller :	Danger éventuel :	Solution :
<ul style="list-style-type: none"> Tiroirs surchargés. 	<ul style="list-style-type: none"> Risque de blessure. Du mobilier mal équilibré risque de se renverser. Des tiroirs surchargés risqueraient de casser. 	<ul style="list-style-type: none"> Ne jamais excéder les limites de poids indiquées dans les instructions. Pour charger les tiroirs, commencer par remplir celui du bas pour finir par celui du haut. Placer les objets les plus lourds dans le tiroir inférieur.
<ul style="list-style-type: none"> Déplacement inadéquat d'un mobilier. 	<ul style="list-style-type: none"> Le mobilier risque de se renverser ou de casser en cas de déplacement inadéquat. Blessure physique. Le mobilier peut être très lourd. 	<ul style="list-style-type: none"> Décharger les tiroirs en commençant par celui du haut avant de déplacer le Classeur Latéral. Ne pas pousser le mobilier, surtout sur la moquette. Se faire aider par une autre personne pour soulever l'élément et le mettre en place.
<ul style="list-style-type: none"> Il est dangereux utiliser un meuble que n'est pas conçu pour supporter un téléviseur. 	<ul style="list-style-type: none"> Risque de blessures graves, voire mortelles. Les téléviseurs peuvent être très lourds. De plus, le poids et l'emplacement du tube image ont tendance à rendre les téléviseurs instables et enclins à tomber vers l'avant. 	<ul style="list-style-type: none"> Ce produit n'est pas destiné à supporter un téléviseur.

⚠ PRECAUCIÓN

Por favor use el mobiliario correcta y seguramente. El mal uso puede causar riesgos de seguridad o daño a las unidades o artículos domésticos. Cuidadosamente lea la tabla a continuación.

Esté alerta de:	Puede ocurrir:	Evitar el problema:
<ul style="list-style-type: none"> • Cajones sobrecargados. 	<ul style="list-style-type: none"> • Riesgo de lesiones. • La caída de mobiliario inestable. • Los cajones sobrecargados pueden romperse. 	<ul style="list-style-type: none"> • Nunca exceda los límites de peso indicados en las instrucciones. • Para cargar los cajones trabaje desde abajo hacia arriba. Coloque los artículos más pesados en el cajón inferior.
<ul style="list-style-type: none"> • Mover el mobiliario incorrectamente. 	<ul style="list-style-type: none"> • La inclinación o rotura del mobiliario es posible si se mueve de manera inadecuada. • Lesión física. El mobiliario puede ser muy pesado. 	<ul style="list-style-type: none"> • Descargue los cajones desde arriba hacia abajo antes de mover el archivero lateral. • No empuje la unidad, especialmente sobre un piso alfombrado. Pida la ayuda de otra persona en levantar la unidad y colocarla en lugar.
<ul style="list-style-type: none"> • Es peligroso colocar los televisores sobre unidades de mobiliario que no están diseñadas para soportar un televisor. 	<ul style="list-style-type: none"> • Riesgo de lesiones o la muerte. Los televisores pueden ser muy pesados. Además, el peso y la ubicación del tubo de imagen tienden a causar la inestabilidad de televisores y hacerlos propensos a volcarse hacia adelante. 	<ul style="list-style-type: none"> • Este producto no está diseñado para soportar un televisor.

5-YEAR LIMITED WARRANTY

1. Sauder Woodworking Co. (Sauder®) provides limited warranty coverage to the original purchaser of this product for a period of five years from the date of purchase against defects in materials or workmanship of Sauder furniture components. As used in this Warranty, "defect" means imperfections in components which substantially impair the utility of the product. This Warranty gives you specific legal rights, and you may also have other rights which vary from state to state.

2. There is no warranty coverage for defects or conditions that result from the failure to follow product assembly instructions, information or warnings, misuse or abuse, intentional damage, fire, flood, alteration or modification of the product, or use of the product in a manner inconsistent with its intended use, nor any condition resulting from incorrect or inadequate maintenance, cleaning, or care. There is also no warranty coverage for rented products or any products purchased "used" or "as is", at a distress or going-out-of-business sale, or from a liquidator.

3. As the exclusive remedy under this Warranty, Sauder will (at its sole option) repair, replace or refund the value of any defective furniture component. Sauder may require independent confirmation of the claimed defect and proof of purchase. Replacement parts will be warranted for only the remaining period of the original Warranty. SAUDER SHALL HAVE NO LIABILITY FOR ANY INCIDENTAL OR CONSEQUENTIAL DAMAGES OF ANY KIND and all such damages are EXCLUDED FROM THIS WARRANTY, such as loss of use, disassembly, transportation, labor or damage to property on or near the product. Some states do not allow the exclusion or limitation of incidental or consequential damages, so the above limitation or exclusion may not apply to you.

GARANTIE LIMITÉE DE 5 ANS

1. Sauder Woodworking Co. (Sauder®) offre une couverture de garantie limitée à l'acheteur initial du présent produit pendant une période de cinq ans à compter de la date d'achat contre tout défaut de matériaux ou de fabrication des composantes de mobilier Sauder. Le mot « défaut », tel qu'il est utilisé sous les termes de la présente garantie, comprend les imperfections des pièces qui empêchent substantiellement l'utilisation du produit. La présente garantie vous donne des droits légaux spécifiques et il est possible que vous ayez des droits supplémentaires variant d'État en État ou de province en province.

2. La présente garantie ne saurait couvrir les défauts ou conditions qui surviendraient à la suite du non respect des instructions, informations ou mises en garde de montage, d'une mauvaise utilisation ou d'un abus, d'un dommage intentionnel, d'un incendie, d'une inondation, d'une altération ou modification du produit, d'une utilisation du produit allant à l'encontre de son usage prévu, ni aucune condition résultant d'une maintenance, d'un nettoyage ou d'un entretien inappropriés ou inadéquats. De plus, il n'existe aucune garantie pour les produits loués ou tous les produits achetés « d'occasion » ou « en l'état », dans le cadre d'une vente aux enchères ou de solde pour cessation de commerce, ou auprès d'un liquidateur.

3. En tant que recours exclusif en vertu de la présente garantie, Sauder réparera, remplacera ou remboursera (sur sa seule décision) la valeur de toute composante de mobilier défectueuse. Sauder peut exiger une confirmation indépendante du défaut revendiqué ainsi qu'une preuve d'achat. Les pièces de rechange seront garanties uniquement pendant la période restante de la garantie originale. SAUDER NE SERA EN AUCUN CAS RESPONSABLE DE TOUT DOMMAGE ACCESSOIRE OU CONSÉCUTIF DE TOUTE SORTE et lesdits dommages sont EXCLUS DE LA PRÉSENTE GARANTIE, à savoir perte d'utilisation, démontage, transport, main d'œuvre ou dommages matériels sur ou à proximité du produit. Certains États ou provinces ne permettant pas l'exclusion ou la limite aux responsabilités pour dommages accidentels ou consécutifs, la limite ou l'exclusion ci-dessus peut ne pas être applicable.

GARANTÍA LIMITADA DE 5 AÑOS

1. Sauder Woodworking Co. (Sauder®) provee cobertura de garantía limitada al comprador original de este producto por un período de cinco años, a partir de la fecha de compra, contra defectos en los materiales o de mano de obra en los componentes de muebles Sauder. Como es utilizado en esta Garantía, "defecto" significa imperfecciones en los componentes que de manera fundamental afecta la utilidad del producto. Esta Garantía le permite a usted ciertos derechos legales, y usted también podría poseer otros derechos adicionales, los cuales varían de estado a estado.

2. No hay cobertura de garantía para defectos o estados que resulten del incumplimiento en seguir las instrucciones, la información o las advertencias sobre el ensamblaje del producto; del uso incorrecto o maltrato, del daño intencional, incendio, inundación, cambio o modificación del producto; o de la utilización del producto de manera contradictoria con el uso para el cual fue fabricado, ni por ningún estado que resulte del mantenimiento, limpieza o cuidado incorrecto o inadecuado. Tampoco no hay cobertura de garantía para los productos rentados o para cualesquiera productos comprados "de uso" o "como está", en una venta de bienes embargados o en una venta por salirse del negocio, o comprados a un liquidador.

3. Como un recurso exclusivo bajo esta Garantía, Sauder (sólo a su opción) reparará, reemplazará o reembolsará el valor de cualquier componente defectuoso de mueble. Sauder puede requerir una confirmación independiente de un defecto reclamado y una prueba de compra. Las piezas de repuesto serán garantizadas solamente por el período de tiempo que queda de la Garantía original. SAUDER NO TENDRÁ RESPONSABILIDAD POR NINGÚN DAÑO INCIDENTAL O CONSUCUENTE DE NINGÚN TIPO y todos dichos daños SE EXCLUYEN DE ESTA GARANTÍA, tales como pérdida de uso, desensamblaje, transportación, trabajo o daño a la propiedad en o cerca del producto. Algunos estados no permiten la exclusión o limitación de daños incidentales o consecuentes, en tales instancias la limitación o exclusión antes mencionada podría no ser aplicable a usted.

4. This Warranty applies only to warranted defects that first arise and are reported to Sauder within the warranty coverage period. The Warranty cannot be transferred to subsequent owners or users of the product, and it shall be immediately void in the event the product is resold, transferred, leased or rented to any third party or person other than the original purchaser.

5. THERE ARE NO OTHER WARRANTIES APPLICABLE TO THIS PRODUCT. Under the laws of certain states, there may be no implied warranties from Sauder and all implied warranties, INCLUDING ANY IMPLIED WARRANTY OF MERCHANTABILITY OR FITNESS FOR A PARTICULAR PURPOSE are disclaimed where allowed by law. TO THE EXTENT ANY IMPLIED WARRANTIES ARE APPLICABLE, ANY IMPLIED WARRANTIES, INCLUDING ANY IMPLIED WARRANTY OF MERCHANTABILITY OR FITNESS FOR A PARTICULAR PURPOSE, ARE LIMITED IN DURATION TO THE DURATION OF THIS EXPRESS WARRANTY or the minimum period allowed by law, whichever is shorter. Some states do not allow limitations on how long an implied Warranty lasts, so the above limitation may not apply to you.

6. For Warranty inquiries or claims, please visit our website www.sauder.com. You can also contact Sauder at 1.800.523.3987. Sauder may require Warranty claims to be submitted in writing to: Sauder Woodworking Co., 502 Middle Street, Archbold, OH 43502 USA. Please include your sales receipt or other proof of purchase and a specific description of the product defect.

4. La présente garantie ne s'applique qu'aux défauts garantis qui se produisent pour la première fois et qui sont signalés à Sauder dans les limites de couverture de la garantie. La garantie ne peut pas être transférée à des propriétaires ou utilisateurs subséquents du produit, et sera immédiatement invalidée dans le cas où le produit est revendu, transféré, loué sous bail ou loué à une tierce partie ou personne autre que l'acheteur original.

5. IL N'EXISTE AUCUNE AUTRE GARANTIE EN VIGUEUR POUR LE PRÉSENT PRODUIT. En vertu des lois de certains États ou provinces, il ne peut y avoir de garanties implicites de la part de Sauder et toutes les garanties implicites, Y COMPRIS TOUTE GARANTIE IMPLICITE DE COMMERCIALITÉ OU D'ADAPTATION À UN USAGE PARTICULIER sont déclinées partout où la loi l'autorise. DANS LA MESURE OÙ TOUTE GARANTIE IMPLICITE EST APPLICABLE, TOUTE GARANTIE IMPLICITE, Y COMPRIS TOUTE GARANTIE DE COMMERCIALITÉ OU D'ADAPTATION À UN USAGE PARTICULIER, EST LIMITÉE À LA DURÉE DE LA PRÉSENTE GARANTIE EXPRESSE ou à la période minimum autorisée par la loi, la période la plus courte étant retenue. Certains États ne permettant pas que des limites soient imposées quant à la durée d'une garantie implicite, la limite ci-dessus peut donc ne pas être applicable.

6. Pour toute question concernant la garantie ou toute demande de réclamation, consulter le site Web www.sauder.com. Il est également possible de contacter Sauder en composant le 1.800.523.3987. Sauder peut exiger de soumettre les demandes de réclamation sous garantie par écrit à : Sauder Woodworking Co., 502 Middle Street, Archbold, OH 43502 USA. Veuillez joindre votre ticket de caisse ou toute autre preuve d'achat ainsi qu'une description spécifique du défaut de produit.

4. Esta Garantía sólo es aplicable a defectos garantizados que primeramente surjan y se informen a Sauder dentro del período de cobertura de garantía. La Garantía no puede ser transferida a propietarios o usuarios subsiguientes del producto, y ésta será inmediatamente invalidada en el caso que el producto sea revendido, transferido, arrendado o rentado a cualquier tercero u otra persona que no sea el comprador original.

5. NO HAY OTRA GARANTÍA APLICABLE A ESTE PRODUCTO. Bajo las leyes de ciertos estados, pueden no haber garantías implícitas de Sauder y se hace renuncia de responsabilidad de todas las garantías implícitas donde lo permita la ley, INCLUYENDO CUALQUIER GARANTÍA IMPLICITA DE MERCANTABILIDAD O DE APTITUD PARA UN PROPOSITO EN PARTICULAR. EN LA MEDIDA CUALQUIER GARANTÍA IMPLICITA ES APLICABLE, CUALESQUIERA GARANTÍAS IMPLICITAS, INCLUYENDO AQUELLA DE MERCANTABILIDAD O DE APTITUD PARA UN PROPOSITO EN PARTICULAR, SE LIMITAN EN DURACION HASTA LA DURACION DE ESTA GARANTÍA IMPLICITA o hasta el periodo mínimo permitido por la ley, la que sea más corta. Algunos estados no permiten limitaciones en cuanto a la duración de una garantía implícita, por eso la limitación arriba citada pueda no ser aplicable a usted.

6. Para solicitud de información o reclamación de Garantía, por favor, visite nuestro sitio Web www.sauder.com. Usted también puede contactar a Sauder llamando al 1.800.523.3987. Sauder puede solicitar que las reclamaciones sean presentadas por escrito a: Sauder Woodworking Co., 502 Middle Street, Archbold, OH 43502 USA. Por favor incluya su recibo de venta u otra prueba de compra y una descripción detallada del defecto del producto.

Dear Valued Customer:

Thanks so much for choosing Sauder® furniture. I hope the purchase and assembly process was a positive experience and you feel good about the furniture you just built. If you need assistance or want to learn more, please contact our award-winning, Ohio-based customer service team at 800-523-3987 or Sauder.com.

My grandfather, Erie Sauder, founded the company in 1934 and later invented and patented the first commercially successful ready-to-assemble tables. We strive to hold true to his core values of innovation, integrity, servanthood and stewardship.

Sauder products are made with environmentally responsible materials and world-class manufacturing processes. Our 2,000+ dedicated employees in Archbold, Ohio, along with our global manufacturing partners, are committed to providing you furniture with great value, style and quality.

From our family to you. Enjoy!



Kevin J. Sauder
President/CEO

So, how did it go?

Set a world record for speed?
Feeling good about yourself?
Nice. Get social with it on any
of these quality share sites.



And don't forget to rate and
review your piece at Sauder.com
in the product detail page.



Register your new product online

For immediate service, our website is available 24 hours per day, seven days per week, to order replacement parts, access assembly tips, register your product and view Sauder products. www.sauder.com

Customer Services in United States and Canada
Monday through Friday – 9 a.m. to 5:30 p.m. ET
(except holidays) 1-800-523-3987

General Conformity Certificate

1. This certificate applies to the Sauder Woodworking Product identified by this Instruction Book.
2. This certificate applies to compliance of this product with the CPSC Ban on Lead-Containing Paint (16 CFR 1303).
3. This product is manufactured by:
Sauder Woodworking Company
502 Middle St.
Archbold, OH 43502
419-446-2711
4. Date of Manufacture: _____



Made in USA
with U.S. and imported materials