

All it takes is you.

No gas, cords
or batteries

StaySharp™ Max Reel Mower

Model number: 362050

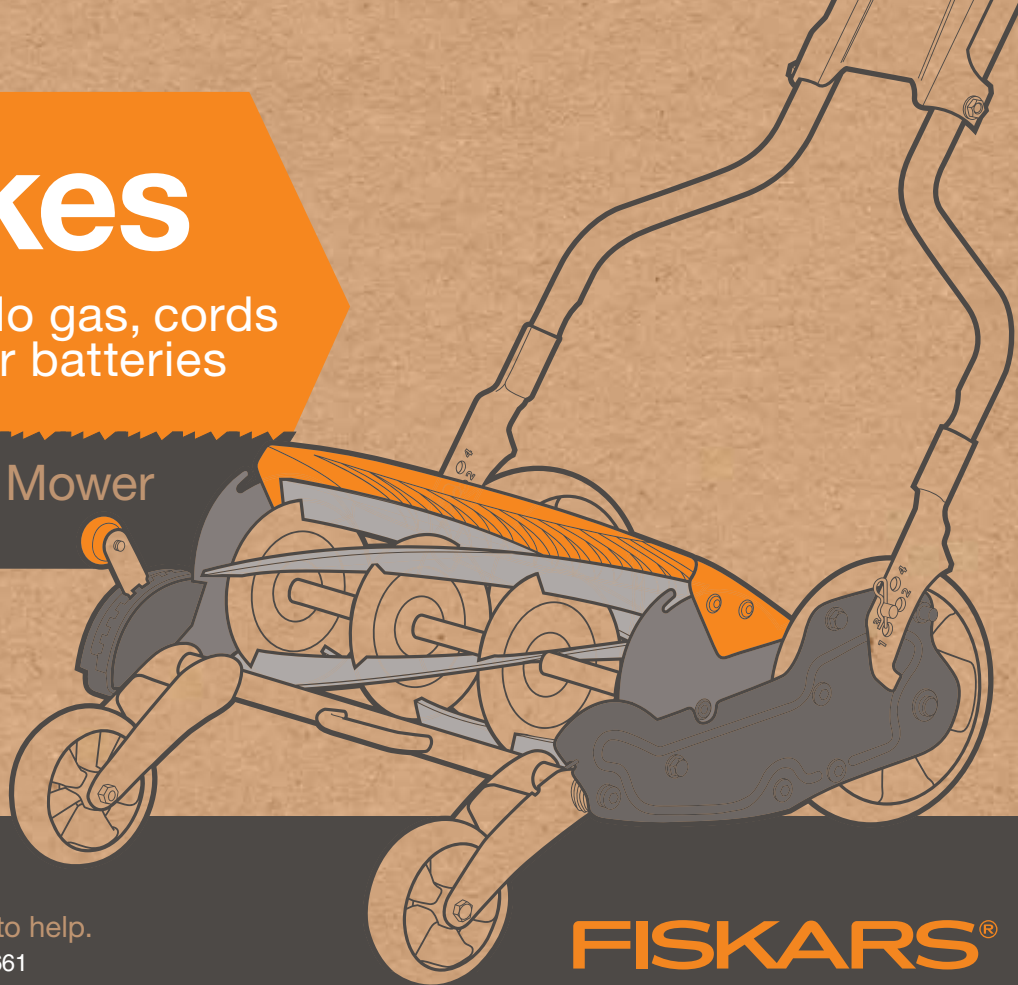

Questions? Suggestions?

Don't return to the store. We're here to help.

Call our customer service team at 1-866-348-5661

Visit our website at fiskars.com

FISKARS®

Before assembling or using the mower, read through the entire manual and fully understand the safety information.

⚠ WARNING Safety Information

Do not use mower if in poor health.

Do not use this mower if it becomes damaged. Do not operate with missing or damaged guards. Call 1-866-348-5661.

Always wear safety glasses, gloves and closed-toed shoes when operating and maintaining your mower.

Never place hands, fingers or feet in the reel.

Always remove debris from path of mower.

Do not use mower on surfaces other than grass.

Always have sound footing when using the reel mower, especially on wet grass or on slopes (inclines).

Use safe lifting practices when moving mower.

Do not allow children under 12 to use mower.

Do not operate around children, other people or pets.

Do not run while using the reel mower.

Make sure your mower is in safe operating condition by following the tips outlined in this manual.

LIMITED THREE-YEAR WARRANTY

Fiskars warrants to the original consumer purchaser that its Lawn Mower products are free from defects in materials and workmanship appearing under normal use within three (3) years after the date of purchase. This warranty does not cover damage to Lawn Mower products caused by abuse, acts of God, your failure to follow product instructions, mishandling or unauthorized repair. THIS WARRANTY IS IN LIEU OF ALL OTHER EXPRESS WARRANTIES; AND ANY IMPLIED WARRANTIES, INCLUDING BUT NOT LIMITED TO ANY IMPLIED WARRANTY OF MERCHANTABILITY OR FITNESS FOR PARTICULAR PURPOSE, ARE LIMITED TO THE DURATION OF THIS WARRANTY. IN NO EVENT WILL FISKARS BRANDS, INC. BE LIABLE FOR ANY INCIDENTAL OR CONSEQUENTIAL DAMAGES. Some states do not allow limitations on how long an implied warranty lasts and/or the exclusion or limitation of incidental or consequential damages, so the above limitation and/or the above exclusion may not apply to you. This warranty gives you specific legal rights, and you may also have other rights which vary from state to state. As its sole responsibility and your sole remedy for any warranted defect, Fiskars Brands, Inc. will replace any defective part of the Lawn Mower, containing a warranted defect, free of charge, with proof of purchase and notification within a reasonable period of time (but no longer than 6 months) following the discovery of such defect. For warranty service, email warranty@fiskars.com or call 1-866-348-5661.

03-040130

All it takes is you.

Get Mowing

This mower is set up at the factory to cut, no adjustment necessary

Congratulations!

You're on your way to a healthy, beautiful lawn without gas, cords or batteries. If you've used a reel mower before, you'll immediately notice how this more advanced design makes mowing easier. If you're new to reel mowing, remember that human-powered lawn care requires a bit more effort. A short adjustment period is normal – and totally worth it.

Cuts all grass types, even tough varieties

60% easier to push than other reel mowers

StaySharp™ cutting system requires less sharpening

InertiaDrive™ reel delivers twice the cutting power

Easy, single-handed cut height adjustment (1"-4")



Please read manual before making adjustments to the reel mower

What makes up the mower?

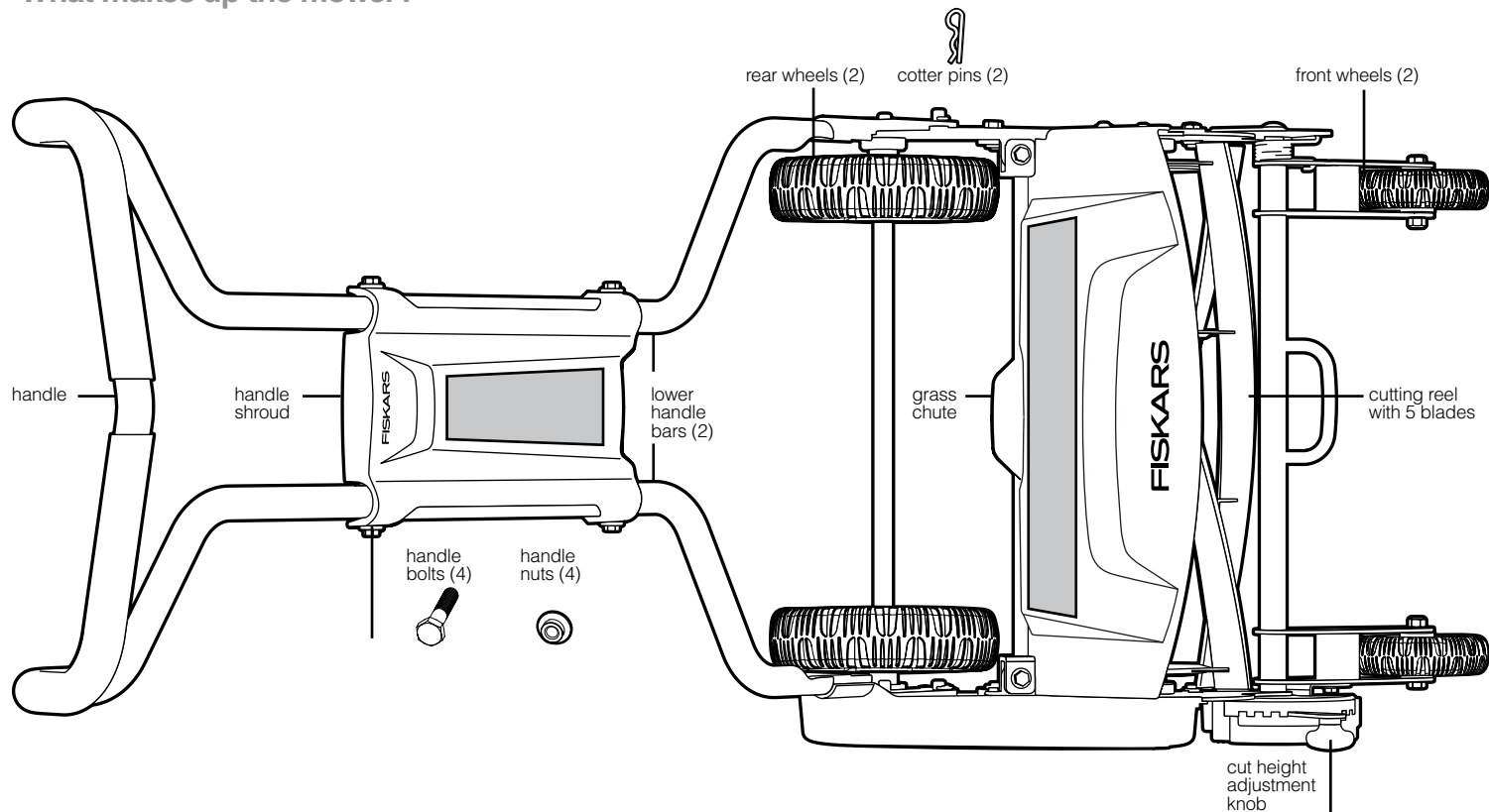

*Easily peel away mower feature stickers located on the handle shroud and grass chute. Remove clear, plastic blade protector before using your mower.

Handle assembly

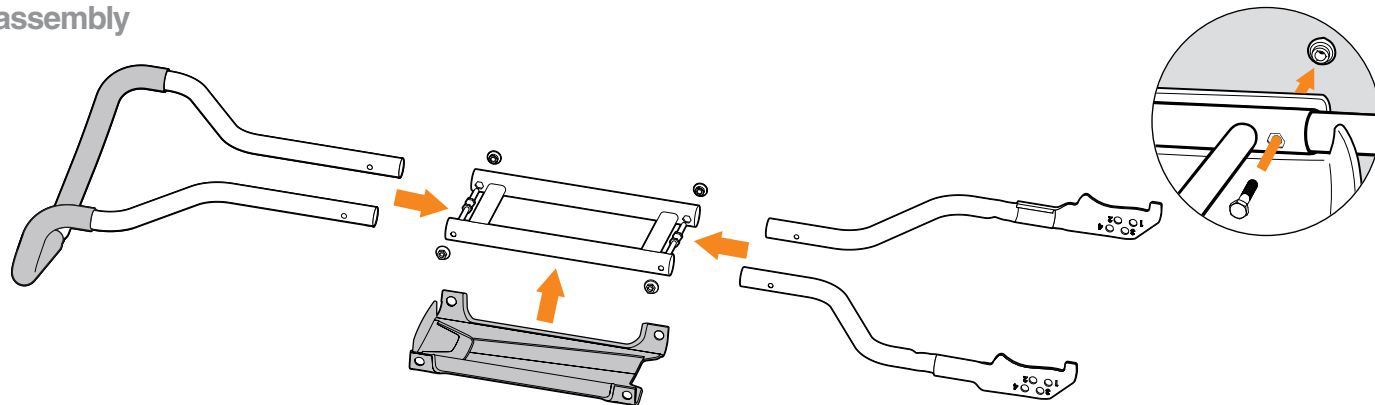

*Arrange pieces as shown and assemble as arrows indicate.

Handle height adjustment

Adjust handle as needed to accommodate user.

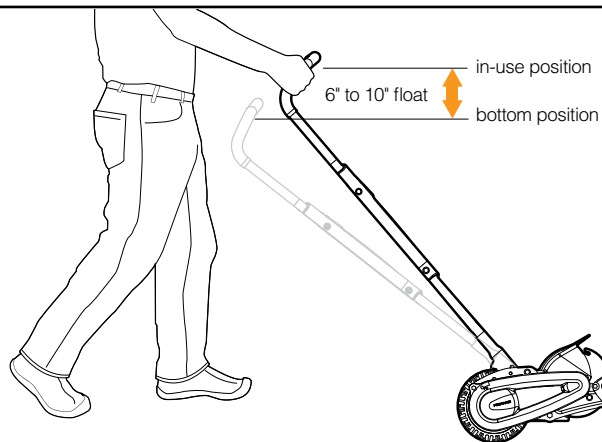
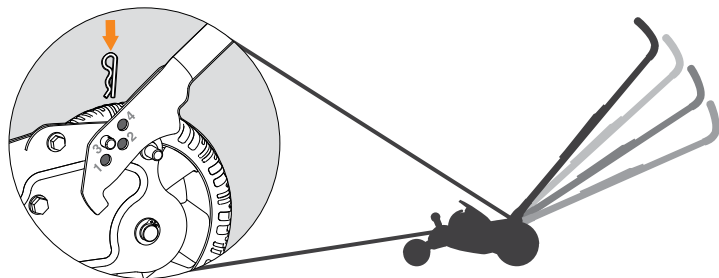

Cut height assembly & adjustment

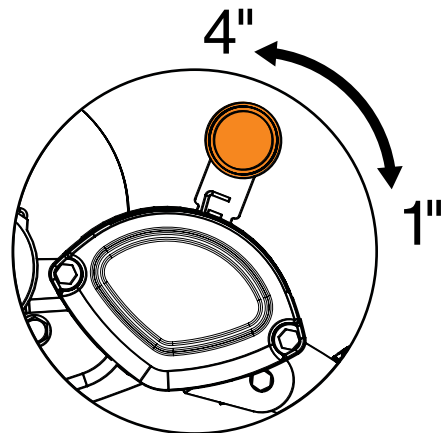
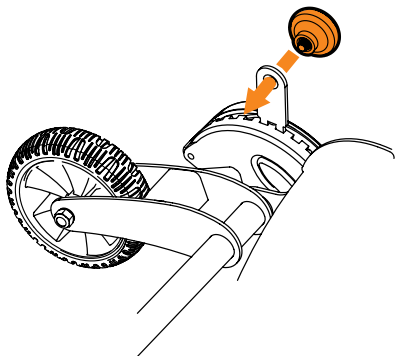

Grass chute adjustment

Move handle up or down to adjust grass chute direction.

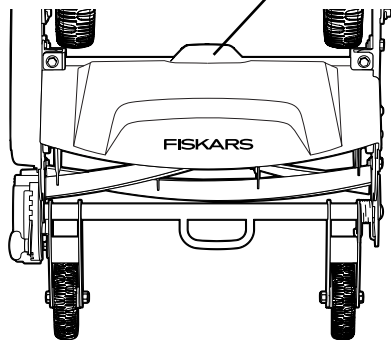

The reversible grass chute can direct clippings forward, away from your feet, or backward and downward, making it easier to mow tough patches while limiting messiness.

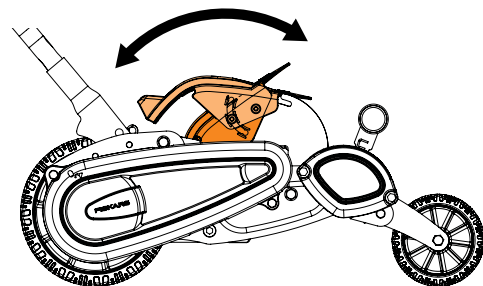

General maintenance

CLEAN

Use a broom or long-bristle brush to clean any grass clippings or other loose debris after mowing.

NOTE: Do not use a garden hose to wash your mower.

DRY

Keep your mower dry to prevent rust.

Spraying with a rust preventative is acceptable. Do not use solvents such as mineral spirits or kerosene.

LUBRICATE (see diagram to the right)

Treat moving parts at least once a season and prior to winter storage with a silicone-based lubricant.

Lubricating any time the mower gets wet will help prevent rust.

INSPECT

Inspect your blades at least once a season and any time your mower strikes a hard object. **See page 8**

Drive Chain (A): Lubricate through hole while slowly rolling the mower forward to move the chain.

Rear Wheel Bearings (B): Spray between each wheel and side plate.

Cutting Reel Bearings (C): Spray both ends of the cutting reel shaft, located under the grass chute (D).

Front Fork Assembly (E): Spray both ends.

Cut Height Adjustment Lever (F): Spray the lever through the slot in the cover (G).

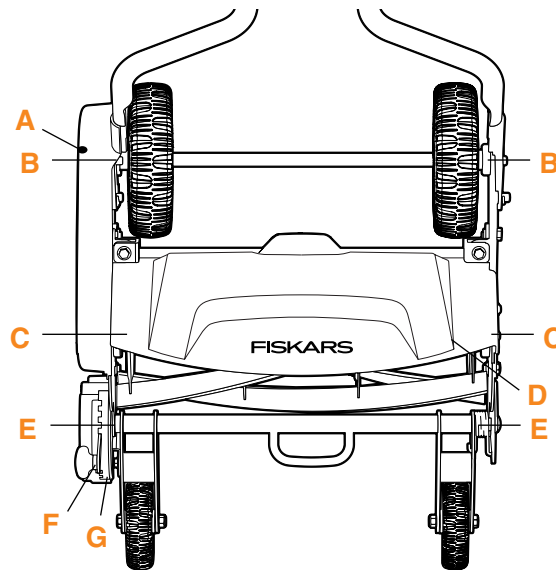

Inspection & repair

⚠️ WARNING Safety Information

Mower blades are sharp. Wear gloves when performing this procedure and keep fingers away from the interface between the reel and stationary blade.

Before checking the blades, ensure that the mower cannot roll forward by positioning it on a firm, level surface with blocked rear wheels.

BLADE INSPECTION

Facing the mower's front, slowly rotate the reel down, one blade at a time. Look for imperfections, listen for scraping and feel for resistance.

Is there blade contact?

Determine if the reel and stationary blade touch. If there is no contact and cut performance is good, no repair is needed. If there is contact caused by a nick or burr, see REPAIRING BLADE CONTACT (below). If contact is not caused by a nick or burr, consult online instructions for cut test and blade adjustments or call customer service.

Are there nicks or burrs?

Determine if there are nicks or burrs. If none exist, or they exist but cut performance is good, no repair is needed. If nicks or burrs exist AND you experience poor cut performance, see REPAIRING BLADE CONTACT (below).

If there is no contact and there are no nicks or burrs, but cut performance is poor, go online or call customer service.

REPAIRING BLADE CONTACT

Using a flat, fine, narrow file, make long, straight strokes flush against the blade surface, perpendicular to the blade. Only file raised material that stops the reel from spinning freely. Avoid filing the cutting edge. Go online or call customer service for additional assistance.

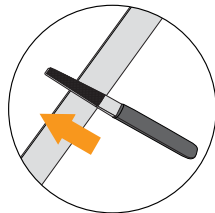

Performance issues

BLADE TO REEL CONTACT

Complete a BLADE INSPECTION as outlined in the adjacent section.

POOR CUT PERFORMANCE

Complete a BLADE INSPECTION as outlined in the adjacent section.

DIFFICULTY PUSHING / REEL IS STATIONARY

Complete a BLADE INSPECTION as outlined in the adjacent section. In addition, examine the sides of the mower for clogged debris or clippings, clearing them with a long-bristle brush.

Online instructions, videos & support

www.fiskars.com and search for **StaySharp™ Max**

- Cut performance test
- Adjusting blades

Questions? Suggestions?

Don't return to the store. We're here to help.

Call our customer service team at 1-866-348-5661

Visit our website at fiskars.com

Tout ce qu'il faut est vous.

Pas d'essence, de cordon ou de batterie

Tondeuse à rouleau StaySharp™ Max

Numéro de modèle: 362050



Des questions? Des suggestions?

Ne retournez pas au magasin. Nous sommes là pour vous aider.

Notre équipe du service à la clientèle au 1-866-348-5661

Notre site Internet à fiskars.com

FISKARS®

Avant de monter et d'utiliser la tondeuse, lisez le manuel au complet et familiarisez-vous avec les renseignements de sécurité.

⚠ AVERTISSEMENT **Renseignements sur la sécurité**

N'utilisez pas la tondeuse si vous n'êtes pas en bonne santé.

N'utilisez pas cette tondeuse si elle est endommagée. Ne la faites pas fonctionner si des protecteurs sont manquants ou endommagés. Composez le 1-866-348-5661.

Portez toujours des lunettes de sécurité, des gants et des chaussures fermées lorsque vous utilisez et entretenez votre tondeuse.

Ne placez jamais les mains, les doigts ou les pieds dans le rouleau.

Retirez toujours les débris de la voie de la tondeuse.

N'utilisez pas la tondeuse sur d'autres surfaces que de l'herbe.

Lorsque vous utilisez la tondeuse à rouleau, prenez soin de ne pas perdre l'équilibre, particulièrement sur de l'herbe mouillée ou sur des pentes (inclinaisons).

Utilisez des pratiques de levage sécuritaires lorsque vous déplacez la tondeuse.

Ne laissez pas des enfants de moins de 12 ans utiliser la tondeuse.

Ne l'utilisez pas autour d'enfants, d'autres personnes ou d'animaux.

Ne courez pas lorsque vous utilisez la tondeuse à rouleau.

Assurez-vous que la tondeuse est en bon état de fonctionnement en respectant les conseils décrits dans ce manuel.

GARANTIE LIMITÉE DE TROIS ANS

Fiskars garantit au consommateur acheteur original que ses tondeuses, en usage normal, seront exemptes de défauts de matières premières et de main-d'œuvre durant les trois (3) années suivant la date d'achat. Cette garantie ne couvre pas les dommages aux tondeuses résultant d'un usage abusif et inadéquat, de cas fortuits, du défaut de se conformer au mode d'emploi et de réparations non autorisées. LA PRÉSENTE GARANTIE REMPLACE TOUTES AUTRES GARANTIES EXPRESSES ET AUTRES CONDITIONS OU GARANTIES TACITES, LÉGALES OU AUTRES, INCLUANT, SANS S'Y LIMITER, TOUTE CONDITION OU GARANTIE TACITE DE VALEUR MARCHANDE OU DE CONFORMITÉ À UNE FIN PARTICULIÈRE, LA DURÉE DE CES DERNIÈRES ÉTANT ASSUJETTIE À CELLE DE LA PRÉSENTE GARANTIE. EN AUCUN CAS FISKARS BRANDS, INC. NE SERA TENUE RESPONSABLE DES DOMMAGES ACCESSOIRES ET INDIRECTS. Certaines provinces ne permettent pas de limitation aux conditions et garanties tacites et/ou l'exclusion ou la limitation des dommages accessoires ou indirects, de sorte que les limitations et/ou exclusions ci-dessus peuvent ne pas s'appliquer dans votre cas. Cette garantie vous confère des droits spécifiques reconnus par la loi auxquels peuvent s'ajouter d'autres droits qui varient d'une province à l'autre. La seule responsabilité de Fiskars et vos seuls recours en matière de garantie sont le remplacement de toute pièce défectueuse de la tondeuse sous garantie, cela sans frais, moyennant la présentation d'une preuve d'achat et la transmission dans un délai raisonnable (n'excédant pas six mois) d'un avis suivant la découverte d'un défaut. Pour vous prévaloir de la garantie, envoyez un courriel à warranty@fiskars.com ou appelez au 1-866-348-5661. Cette garantie est non transférable.

Tout ce qu'il faut est VOUS.

Tondez plus rapidement

Cette tondeuse est réglée en usine pour couper; aucun réglage n'est requis

Félicitations!

Vous êtes sur la voie d'obtenir une magnifique pelouse saine sans gaz, cordon ou batterie. Si vous avez déjà utilisé une tondeuse à rouleau, vous remarquerez immédiatement à quel point cette conception plus avancée facilite la tonte. Si vous utilisez une tondeuse à rouleau pour la première fois, n'oubliez pas que l'entretien de la pelouse à propulsion humaine demande un peu plus d'effort. Une courte période d'adaptation est normale – et en vaut vraiment la peine.

Coupe tous les types de gazon, même les variétés robustes

60% plus facile à pousser que les autres tondeuses à rouleau

Le système de coupe StaySharp™ nécessite moins d'aiguillage

Le rouleau InertiaDrive™ offre deux fois plus de puissance de coupe

Réglage de la hauteur de coupe facile à une seule main (2,5 à 10 cm)



Veillez lire le manuel avant d'effectuer des réglages à la tondeuse à rouleau

De quoi se compose la tondeuse?

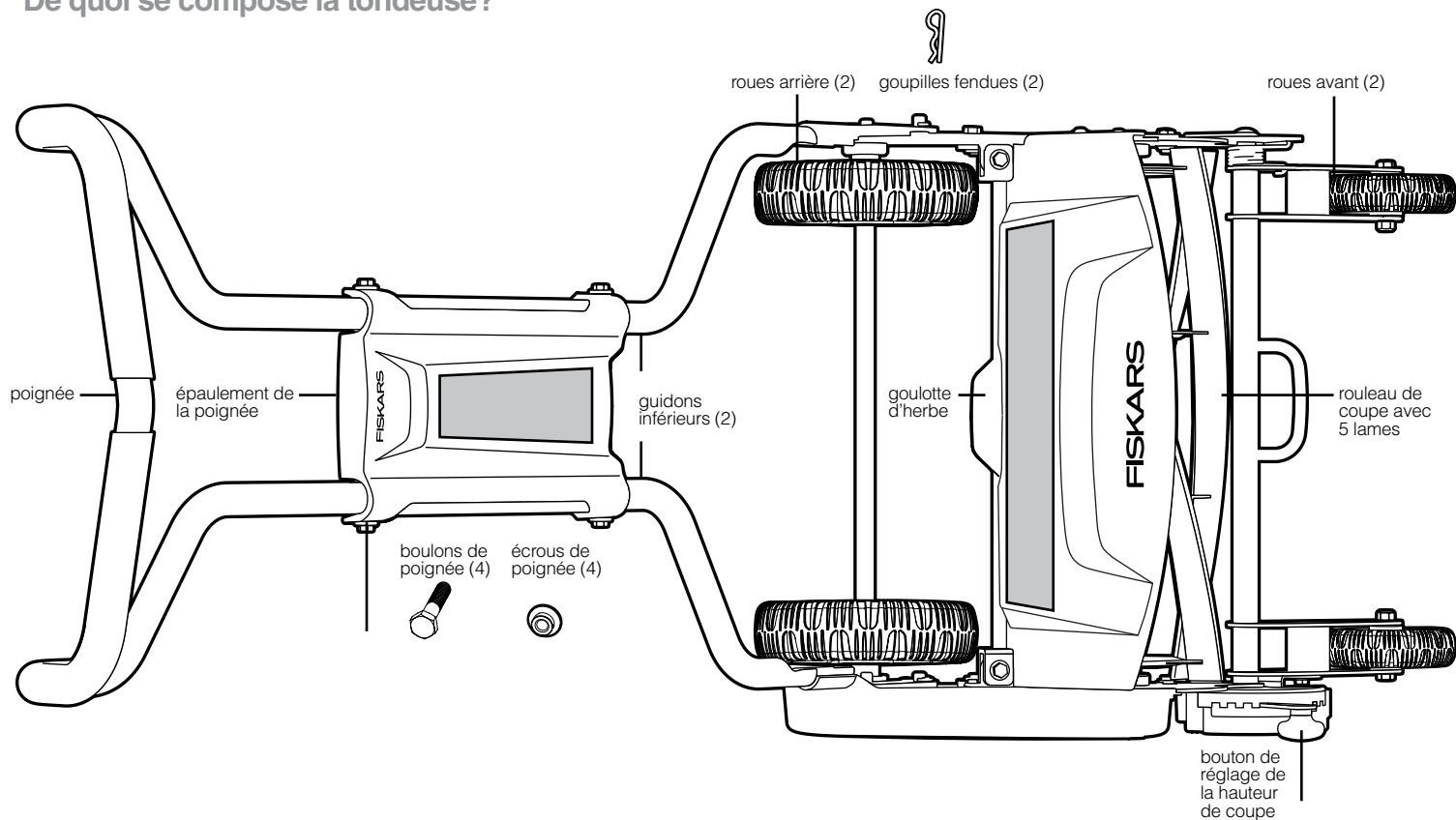

*Autocollants de caractéristique de tondeuse faciles à enlever situés sur l'épaulement de la poignée et la goulotte d'herbe. Retirez le protecteur de lame en plastique transparent avant d'utiliser votre tondeuse.

Montage de la poignée

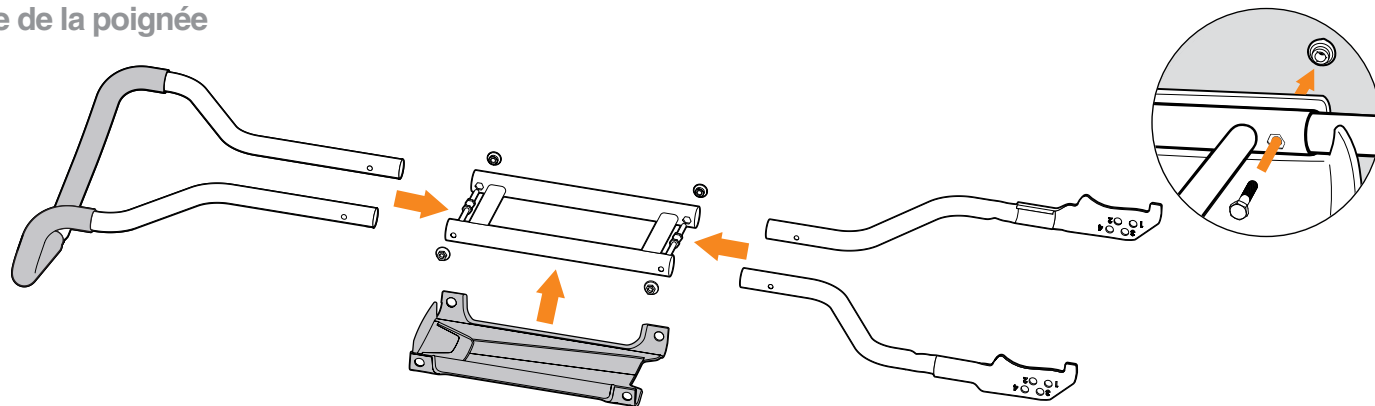

*Placez les pièces comme dans l'illustration et assemblez comme les flèches l'indiquent.

Réglage de la hauteur de la poignée

Réglez la poignée au besoin selon l'utilisateur.

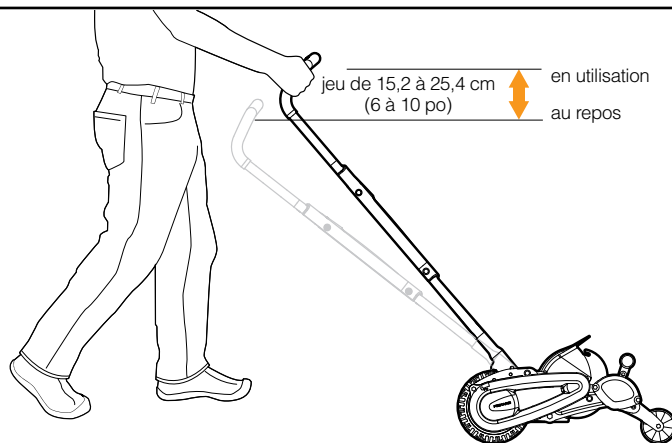
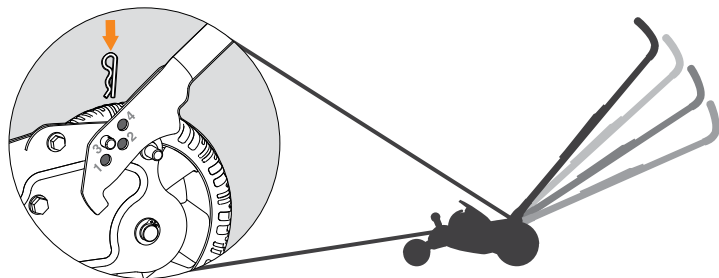

Montage et réglage de la hauteur de coupe

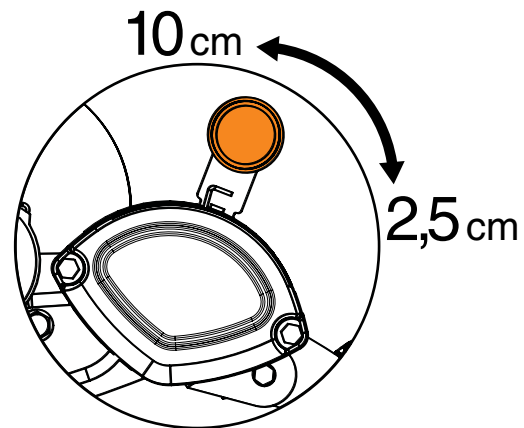
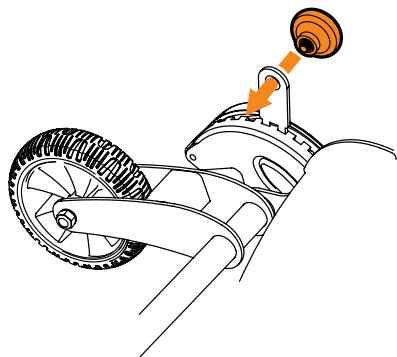

Réglage de la goulotte d'herbe

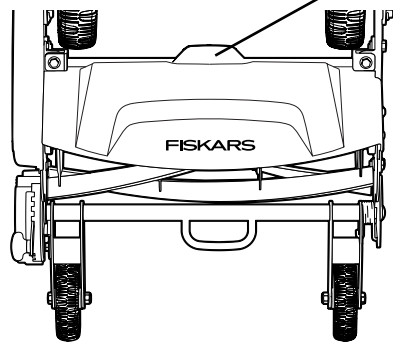

Déplacez la poignée vers le haut ou le bas pour régler la direction de la goulotte d'herbe.

La goulotte d'herbe réversible peut diriger les tontes de gazon vers l'avant, loin de vos pieds, ou vers l'arrière et le bas, ce qui facilite la tonte des zones plus difficiles tout en limitant le gâchis.

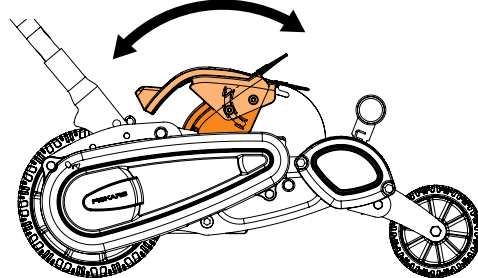

Entretien général

NETTOYAGE

Utilisez un balai ou une brosse à longs poils pour nettoyer les tontes de gazon ou les autres débris après la tonte.

REMARQUE : n'utilisez pas un boyau d'arrosage pour laver votre tondeuse.

SÉCHAGE

Gardez votre tondeuse sèche pour éviter la rouille.

Vous pouvez la pulvériser avec un produit antirouille. N'utilisez pas de solvants, comme de l'essence minérale ou du kérosène.

LUBRIFICATION (reportez-vous au schéma à la droite)
Traitez les pièces mobiles au moins une fois par saison et avant l'entreposage hivernal au moyen d'un lubrifiant à base de silicone.

Pour éviter la formation de rouille, lubrifiez la tondeuse chaque fois qu'elle est mouillée.

INSPECTION

Examinez vos lames au moins une fois par saison et chaque fois que votre tondeuse frappe un objet dur.

Reportez-vous à la page 8.

Chaîne d'entraînement (A):

Lubrifiez par le trou tout en faisant rouler la tondeuse lentement vers l'avant pour déplacer la chaîne.

Paliers de roue arrière (B):

Pulvériser entre chaque roue et plaque latérale.

Paliers du rouleau de coupe (C):

Pulvériser les deux extrémités de la tige du rouleau de coupe, située sous la goulotte d'herbe (D).

Montage de la fourche avant (E)

Pulvériser les deux extrémités.

Levier de réglage de la hauteur de coupe (F):

Pulvériser le levier dans la fente située sur le couvercle (G).

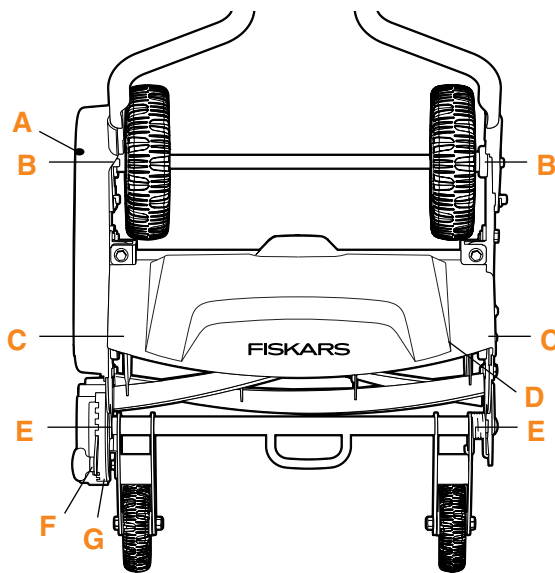

Inspection et réparation

AVERTISSEMENT Renseignements sur la sécurité

Les lames de la tondeuse sont tranchantes. Portez des gants lorsque vous effectuez cette procédure et gardez les doigts loin de l'interface entre le rouleau et la lame stationnaire.

Avant de vérifier les lames, assurez-vous que la tondeuse ne puisse pas rouler vers l'avant en la plaçant sur une surface ferme de niveau en bloquant les roues arrière.

INSPECTION DES LAMES

Orienté vers l'avant de la tondeuse, faites pivoter lentement le rouleau, une lame à la fois. Recherchez les imperfections, écoutez pour entendre tout bruit de frottement et ressentez toute résistance.

Est-ce qu'il y a un contact entre les lames?

Déterminez si le rouleau et la lame stationnaire ou le réglage se touchent. S'il n'y a pas de contact et que la performance de coupe est bonne, aucune réparation n'est requise. S'il y a un contact causé par une encoche ou une bavure, reportez-vous à RÉPARATION DU CONTACT DE LAME (ci-dessous). Si le contact n'est pas causé par une encoche ou une bavure, consultez les directives en ligne pour savoir comment effectuer le test de coupe et les réglages de lame ou appelez le service à la clientèle.

Est-ce qu'il y a des encoches ou des bavures?

Déterminez s'il y a des encoches ou des bavures. S'il n'y en a pas, ou s'il y en a et la performance de coupe est bonne, aucune réparation n'est requise. S'il y a des encoches ou des bavures ET que la performance de coupe est mauvaise, reportez-vous à RÉPARATION DU CONTACT DE LAME (ci-dessous).

S'il n'y a pas de contact et qu'il n'y a pas d'encoches ou de bavures, mais la performance de coupe est mauvaise, allez en ligne ou appelez le service à la clientèle.

RÉPARATION DU CONTACT DE LAME

Au moyen d'une lime plate, étroite et fine, effectuez de longs coups droits directement contre la surface de la lame, perpendiculairement à la lame. Ne limez que le matériau soulevé qui empêche le rouleau de tourner librement. Évitez de limer le rebord de coupe. Allez en ligne ou appelez le service à la clientèle pour obtenir de l'aide supplémentaire.

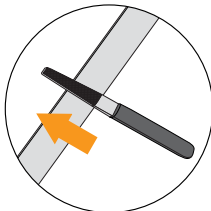

Problèmes de performance

CONTACT ENTRE LA LAME ET LE ROULEAU

Effectuez une INSPECTION DES LAMES comme elle est décrite dans la section adjacente.

MAUVAISE PERFORMANCE DE COUPE

Effectuez une INSPECTION DES LAMES comme elle est décrite dans la section adjacente.

DIFFICULTÉ À POUSSER / LE ROULEAU EST STATIONNAIRE

Effectuez une INSPECTION DES LAMES comme elle est décrite dans la section adjacente. De plus, examinez les côtés de la tondeuse pour voir s'il y a des débris ou des tontes qui sont pris; dégagez-les avec une brosse à longs poils.

Directives, vidéos et assistance en ligne

www.fiskars.com et cherchez StaySharp™ Max

- Test de performance de coupe
- Réglage des lames

Des questions? Des suggestions?

Ne retournez pas au magasin. Nous sommes là pour vous aider.

Appelez notre équipe de service clientèle au 1-866-348-5661. Visitez notre site Web à fiskars.com.