



## CROSSWAVE® HARD FLOOR EXPERT® ALL-IN-ONE MULTI-SURFACE CLEANER 3831 SERIES

Important Safety Instructions.....	2
What's in the Box? .....	2
Assembly .....	3
Changing the Brush Roll .....	3
Filling the Clean Water Tank.....	4
Cleaning Your Floors .....	4
Emptying the Dirty Water Tank.....	5
Using the Clean-Out Cycle.....	5
After-Cleaning Care.....	6
Storing Your Machine.....	6
Troubleshooting.....	7
Warranty .....	7

### Product Overview

1. Handle
2. Power Button
3. Cleanout Cycle Button
4. Clean Water Tank
5. Dirty Water Tank Removal Button
6. Dirty Water Tank with Filter
7. Brush Roll Window Release Button
8. Brush Roll Window

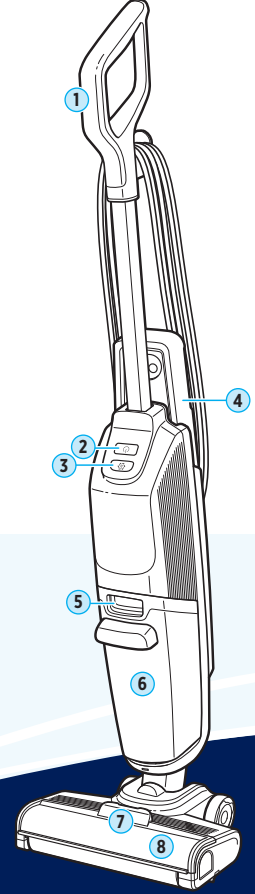

### Meet your new BISSELL® product!

Go to [support.BISSELL.ca](http://support.BISSELL.ca) for a comprehensive walkthrough of your new purchase, including videos, tips, support, and more. Want to get started right away? This guide has all the information you need to set up your new product. Let's take a look...



## CROSSWAVE® HARD FLOOR EXPERT® APPAREIL DE NETTOYAGE MULTISURFACE TOUT-EN-UN SÉRIE 3831

Instructions de sécurité importantes.....	2
Que contient la boîte?.....	2
Assemblage.....	3
Changement du rouleau de brosse.....	3
Remplissage du réservoir d'eau propre.....	4
Nettoyage du sol.....	4
Vidange du réservoir de récupération d'eau sale.....	5
Utilisation du cycle de nettoyage.....	5
Entretien après le nettoyage.....	6
Rangement de l'appareil.....	6
Diagnostics de panne.....	7
Garantie.....	7

### Présentation du produit

1. Manche
2. Bouton d'alimentation
3. Bouton du cycle de nettoyage
4. Réservoir d'eau propre
5. Bouton de dégagement du réservoir d'eau sale
6. Réservoir d'eau sale avec filtre
7. Bouton d'ouverture de la fenêtre du rouleau de brosse
8. Fenêtre du rouleau de brosse

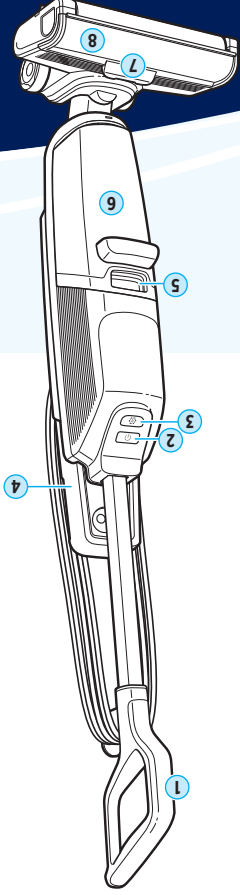

## Découvrez votre nouveau produit BISSELL!

Allez à [support.BISSELL.ca](http://support.BISSELL.ca) pour un tour d'horizon complet de votre nouvel achat, dont des vidéos, des conseils, de l'assistance et bien plus encore. Vous voulez commencer tout de suite? Le présent guide contient toutes les informations dont vous avez besoin pour configurer votre nouveau produit. Jetons-y un coup d'œil...



# IMPORTANT SAFETY INSTRUCTIONS

**READ ALL INSTRUCTIONS BEFORE USING YOUR APPLIANCE.**  
When using an electrical appliance, basic precautions should be observed, including the following:

## ⚠️ ⚡ ⚠️ WARNING

### TO REDUCE THE RISK OF FIRE, ELECTRIC SHOCK OR INJURY:

- Connect to a properly grounded outlet only. See grounding instructions. Do not modify the 3-prong grounded plug.
- Do not leave appliance when it is plugged in. Unplug from outlet when not in use and before servicing.
- Use indoors only.
- Do not allow to be used as a toy. Close attention is necessary when used by or near children.
- Do not use for any purpose other than described in this user guide. Use only manufacturer's recommended attachments.
- Do not use with damaged cord or plug. If appliance is not working as it should, or has been dropped, damaged, left outdoors, or dropped into water, have it repaired at an authorized service center.
- Do not pull or carry by cord, use cord as a handle, close a door on cord, or pull cord around sharp edges or corners. Do not run appliance over cord. Keep cord away from heated surfaces.
- Do not unplug by pulling on cord. To unplug, grasp the plug, not the cord.
- Do not handle plug or appliance with wet hands.
- Do not put any object into openings. Do not use with any opening blocked; keep openings free of dust, lint, hair, and anything that may reduce air flow.

- Keep hair, loose clothing, fingers, and all parts of body away from openings and moving parts.
- Turn OFF all controls before plugging or unplugging appliance.
- Use extra care when cleaning on stairs.
- Do not use to pick up flammable or combustible materials (lighter fluid, gasoline, kerosene, etc.) or use in areas where they may be present.
- Do not use appliance in an enclosed space filled with vapors given off by oil-based paint, paint thinner, some moth-proofing substances, flammable dust, or other explosive or toxic vapors.
- Do not use to pick up toxic material (chlorine bleach, ammonia, drain cleaner, etc.).
- Do not pick up anything that is burning or smoking, such as cigarettes, matches or hot ashes.
- Use only BISSELL® cleaning formulas intended for use with this appliance to prevent internal component damage. See the Cleaning Formulas section of this guide.
- Do not immerse. Use only on surfaces moistened by the cleaning process.
- Keep appliance on a level surface.
- Do not carry the appliance while in use.
- Do not use without filters in place.
- Risk of injury. Brush may start unexpectedly. Unplug before cleaning or servicing.
- To reduce the risk of injury from moving parts – unplug before servicing.

## SAVE THESE INSTRUCTIONS

**THIS MODEL IS FOR HOUSEHOLD USE ONLY.**  
**COMMERCIAL USE OF THIS UNIT voids THE MANUFACTURER'S WARRANTY.**

## ⚠️ WARNING

Improper connection of the equipment-grounding conductor can result in a risk of electrical shock. Check with a qualified electrician or service person if you aren't sure if the outlet is properly grounded. **DO NOT MODIFY THE PLUG.** If it will not fit the outlet, have a proper outlet installed by a qualified electrician. This appliance is designed for use on a nominal 120-volt circuit, and has a grounding attachment plug that looks like the plug in the illustration. Make certain that the appliance is connected to an outlet having the same configuration as the plug. No plug adapter should be used with this appliance.

### GROUNDING INSTRUCTIONS

This appliance must be connected to a grounded wiring system. If it should malfunction or break down, grounding provides a safe path of least resistance for electrical current, reducing the risk of electrical shock. The cord for this appliance has an equipment-grounding conductor and a grounding plug. It must only be plugged into an outlet that is properly installed and grounded in accordance with all local codes and ordinances.

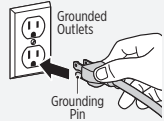

## What's in the Box?

Standard accessories may vary by model. To identify what should be included with your purchase, please refer to the "Carton Contents" list located on the carton top flap.

Body	Handle	Clean Tank	Tray	Trial Formula(s)

--	--	--	--	--

**Que contient la boîte?**  
Les accessoires standards varient d'un modèle à l'autre. Afin d'identifier ce que devrait comprendre votre achat, veuillez consulter la liste du « Contenu de la boîte » qui se trouve sur le rabat supérieur de la boîte.

Une nouvelle connexion du fil de mise à la terre de l'appareil peut entraîner un risque de décharge électrique. En cas de doute, consultez un électricien ou un technicien qualifié. NE MODIFIEZ PAS LA FICHE. Si elle ne peut pas être insérée dans la prise, faites installer une prise appropriée par un électricien qualifié. Cet appareil est conçu pour être utilisé avec un circuit à tension nominale de 120 V et est muni d'une fiche avec mise à la terre similaire à celle de l'illustration. Assurez-vous que l'appareil est branché dans une prise de courant avant la même configuration que la fiche. Aucun adaptateur de fiche ne doit être utilisé avec cet appareil.

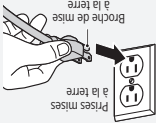

**INSTRUCTIONS DE MISE À LA TERRE**  
Cet appareil doit être branché à une installation électrique munie d'un contact de mise à la terre. En cas de fonctionnement défectueux ou de panne, la mise à la terre assure un parcours sécuritaire de faible résistance pour le courant électrique, réduisant les risques de décharge électrique. Le cordon de cet appareil possède un fil pour la mise à la terre de l'équipement et une fiche de mise à la terre. Il doit être branché dans une prise de courant correctement installée et mise à la terre conformément aux codes et règlements locaux.

## CONSERVER CES INSTRUCTIONS

**CE MODÈLE D'APPAREIL EST DESTINÉ À UN USAGE DOMESTIQUE SEULEMENT.**  
**LA GARANTIE EST ANNULÉE SI L'APPAREIL EST UTILISÉ À DES FINS COMMERCIALES.**

**AVERTISSEMENT**  
Tenir les cheveux, les vêtements amples, les bijoux et les autres parties du corps à l'écart des ouvertures et des pièces mobiles.  
• Être très prudent lors du nettoyage des escaliers.  
• Éviter toutes les commandes avant de brancher ou de débrancher l'appareil.  
• Ne pas aspirer de matières inflammables ou combustibles (liquide à brûler, essence, kérosène, etc.) et ne pas utiliser l'appareil dans des endroits où ces matières sont présentes.  
• Ne pas utiliser l'appareil dans un espace fermé rempli de vapeurs de peinture à base de diluant, de peinture ou de certaines substances contre les mites, de poussières inflammables ou d'autres vapeurs exposées ou toxiques.  
• Ne pas aspirer de matières toxiques (agent de blanchiment au chlore, ammoniaque, nettoyant pour tuyaux, etc.).  
• Ne pas aspirer de matières chaudes ou en combustion comme des cigarettes, des allumettes ou des cendres d'aérosols.  
• Utiliser seulement des produits nettoyants BISSELL® conçus spécialement pour cet appareil afin d'éviter d'endommager les pièces se trouvant à l'intérieur. Consulter la section des produits nettoyants dans le présent guide.  
• Ne pas immerger l'appareil. Utiliser seulement sur des surfaces humidifiées par le processus de nettoyage.  
• Maintenir l'appareil sur une surface de niveau.  
• Ne pas transporter l'appareil pendant qu'il est en marche.  
• Ne pas utiliser l'appareil en l'absence de filtres.  
• Risque de blessure. Il est possible que les broches se mette en marche inopinément.  
• Débrancher l'appareil avant de procéder à l'entretien ou au nettoyage.  
• Afin de réduire les risques de blessures causées par les pièces mobiles – débrancher l'appareil avant de procéder à l'entretien.  
• Ne pas laisser des enfants jouer avec l'appareil. Faire preuve d'une grande vigilance si l'appareil est utilisé par des enfants ou près de ceux.  
• Ne pas utiliser l'appareil à d'autres fins que celles mentionnées dans le présent guide de l'utilisateur. Utilisez seulement les accessoires recommandés par le fabricant.  
• Ne pas utiliser l'appareil si la fiche ou le cordon est endommagé. Si l'appareil ne fonctionne pas correctement, s'il est tombé par terre ou dans l'eau, s'il est endommagé ou encore s'il a été oublié à l'extérieur, le faire réparer dans un centre de service autorisé.  
• Ne pas se servir du cordon comme poignée pour tirer ou pour transporter l'appareil.  
• Éviter de fermer une porte sur le cordon. Éviter de tirer le cordon sur des coins ou des bords tranchants. Ne pas faire passer l'appareil sur le cordon. Tenir le cordon à l'écart des surfaces tranchantes.  
• Ne pas débrancher l'appareil en tirant sur le cordon. Pour débrancher l'appareil, saisir la fiche et non le cordon.  
• Ne pas toucher à la fiche ou à l'appareil avec les mains mouillées.  
• Ne pas débrancher l'appareil. Ne pas utiliser l'appareil si les ouvertures sont bloquées; maintenir les ouvertures libres de poussière, de charpie, de cheveux et de tout autre objet pouvant restreindre la circulation d'air.

## POUR RÉDUIRE LES RISQUES D'INCENDIE, DE DÉCHARGE ÉLECTRIQUE OU DE BLESSURE :

• Brancher l'appareil à la terre correctement. Se reporter aux instructions de mise à la terre. Ne pas modifier la fiche à trois broches munie d'un contact de mise à la terre.  
• Ne pas laisser l'appareil sans surveillance lorsqu'il est branché. Débrancher l'appareil après l'utilisation et avant de procéder à l'entretien.  
• Utiliser à l'intérieur seulement.

**LIRE TOUTES LES INSTRUCTIONS AVANT D'UTILISER L'APPAREIL.**  
Lors de l'utilisation d'un appareil électrique, des précautions de base doivent être prises. Y compris ce qui suit :

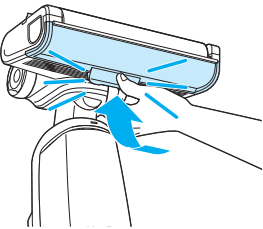
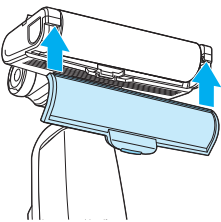
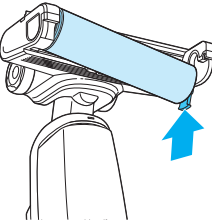

## INSTRUCTIONS DE SÉCURITÉ IMPORTANTES

 <p><b>6.</b> Appuyez sur la fenêtre jusqu'à ce qu'elle se loge en place.</p>	 <p><b>5.</b> Réinstallez la fenêtre du rouleau de brosse. Alignez les languettes sur les bords du pied.</p>	 <p><b>4.</b> Appuyez sur la languette de la brosse vers le bas pour la loger en place.</p>
---	---	--

 <p><b>3.</b> Réinstallez le rouleau de brosse. Placez l'extrémité de la brosse sur le côté droit du pied.</p>	 <p><b>2.</b> Tirez sur la languette pour retirer le rouleau de brosse.</p>	 <p><b>1.</b> Appuyez sur le bouton et tirez la languette vers le haut pour retirer la fenêtre de la brosse.</p>
--	--	---

**Changement du rouleau de brosse** Consultez le site [BISSELL.ca](http://BISSELL.ca) pour acheter des rouleaux de brosse supplémentaires.

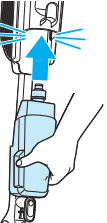
**Remarque :** Retirez le protecteur de carton de la partie inférieure du pied avant la première utilisation.

 <p><b>3.</b> Enroulez le cordon. Pour dérouler facilement le cordon, tournez le range-cordon Quick Release vers le bas.</p>	 <p><b>2.</b> Insérez le réservoir d'eau propre à l'arrière de l'appareil jusqu'à ce qu'un dé clic indique qu'il est bien logé en place.</p>	 <p><b>1.</b> Insérez le manche jusqu'à ce qu'il se loge en place; vous entendrez un dé clic.</p>
---	---	--

**Assemblage** Allez à [support.BISSELL.ca](http://support.BISSELL.ca) pour des vidéos sur l'assemblage.

**Assembly**

Go to [support.BISSELL.ca](http://support.BISSELL.ca) for assembly videos.

		
<p><b>1.</b> Insert handle until it clicks into place.</p>	<p><b>2.</b> Insert clean tank into back of machine until it clicks into place.</p>	<p><b>3.</b> Wrap cord. To easily unwrap, turn Quick Release Cord Wrap down.</p>

**Note:** Remove cardboard insert from bottom of foot before first use.

**Changing the Brush Roll**

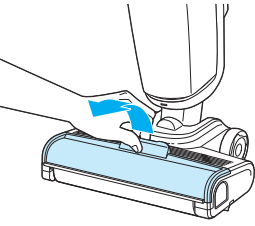
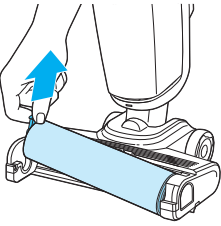
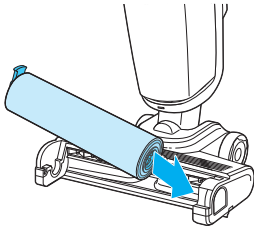
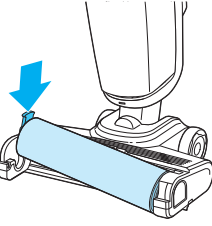
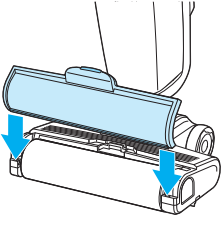
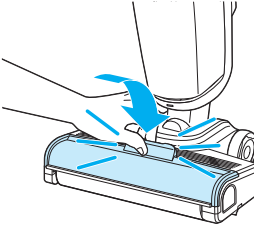

Visit [BISSELL.ca](http://BISSELL.ca) to purchase additional brush rolls.

		
<p><b>1.</b> Press button and pull up on tab to remove brush window.</p>	<p><b>2.</b> Pull tab to remove brush roll.</p>	<p><b>3.</b> Reinstall brush roll. Place end of brush into right side of foot.</p>
		
<p><b>4.</b> Press tab of brush down to lock into place.</p>	<p><b>5.</b> Reinstall brush roll window. Align tabs on edges of foot.</p>	<p><b>6.</b> Press window so it clicks into place.</p>

## Filling the Clean Water Tank

▶ For additional tips and tricks on filling your tank visit [support.BISSELL.ca](http://support.BISSELL.ca)

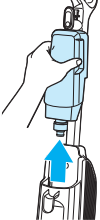

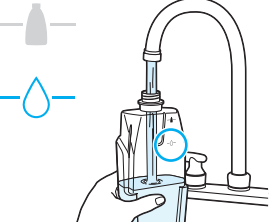
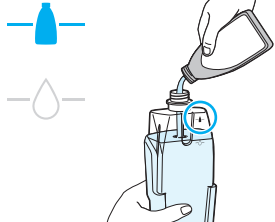
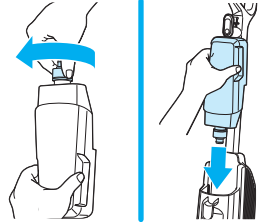
Keep plenty of CrossWave® formulas on hand so you can clean whenever it fits your schedule. Only use CrossWave formulas in your machine. Other formulas or household cleaners may harm the machine. Do not use hard floor formula on area rugs or carpet.

		
<p><b>1.</b> Choose your formula.* Scan the QR code with your smartphone camera or visit <a href="http://BISSELL.ca">BISSELL.ca</a> for formulas.</p>	<p><b>2.</b> Pull clean water tank up to remove.</p>	<p><b>3.</b> Unscrew cap.</p>
		
<p><b>4.</b> Fill clean water tank with warm water (140°F/60°C) to water fill line (21 fl. oz.).</p>	<p><b>5.</b> Add formula* to the formula line (3 fl. oz.).</p>	<p><b>6.</b> Screw cap back on. Align clean water tank with grooves on back of machine and slide it until it clicks into place.</p>

\*Compatible BISSELL formulas include: Multi-Surface, Wood Floor, PET Multi-Surface with Febreze Freshness, Hard Floor Tough Mess & Odour Eliminator, Hard Floor Sanitize, Simply Multi-Surface Pet. Certain trademarks used under license from The Procter & Gamble Company or its affiliates.

## Cleaning Your Floors

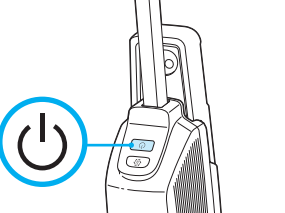
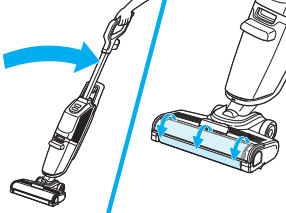
▶ For cleaning tips for stuck-on messes and more, visit [support.BISSELL.ca](http://support.BISSELL.ca).

		
<p><b>1.</b> Press power button to turn machine ON.</p>	<p><b>2.</b> Recline machine to start brush roll spinning. Brush roll will not spin when machine is upright.</p>	<p><b>3.</b> Fluid will begin once machine is reclined and may take up to 10 seconds to fully wet brush roll. Use steady forward and backward strokes to ensure best performance.</p>



**Note:** This product is intended for hard floor use only. Do not use on carpet or area rugs.

CONTINUED ON NEXT PAGE

## Remplissage du réservoir d'eau propre

▶ Pour des trucs et astuces supplémentaires sur le remplissage de votre réservoir, allez à [support.BISSELL.ca](http://support.BISSELL.ca)

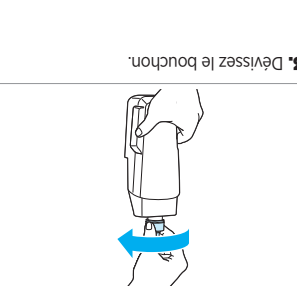
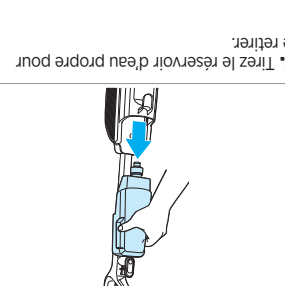

Veillez à disposer de réserves suffisantes de solution CrossWave® pour nettoyer chaque fois que votre emploi du temps vous le permet. Utilisez uniquement les solutions CrossWave® dans votre appareil. L'utilisation d'autres produits ou nettoyants ménagers pourrait nuire à l'appareil. N'utilisez pas de solutions pour planchers nus sur les petits tapis ou les moquettes.

		
<p><b>1.</b> Choisissez votre solution*. Balayez le code QR avec l'appareil photo de votre téléphone intelligent ou visitez <a href="http://BISSELL.ca">BISSELL.ca</a> pour les solutions.</p>	<p><b>2.</b> Tirez le réservoir d'eau propre pour le retirer.</p>	<p><b>3.</b> Dévissez le bouchon.</p>

\* Les solutions BISSELL compatibles sont les suivantes : Multisurface, pour planchers de bois, multisurface pour animaux avec Febreze, éliminateur d'odours et de saletés tenaces pour planchers nus, assainisseur de planchers nus, multisurface pour animaux. Certaines marques de commerce utilisées en vertu d'une licence de The Procter & Gamble Company ou de ses sociétés affiliées.

## Nettoyage du sol

▶ Pour des astuces de nettoyage des saletés tenaces, etc., allez à [support.BISSELL.ca](http://support.BISSELL.ca).

		
<p><b>1.</b> Appuyez sur le bouton d'alimentation (ON) pour mettre l'appareil en marche. Le rouleau du rouleau de brosse. Le produit prendra jusqu'à 10 secondes pour mouiller complètement le rouleau de brosse. Effectuez des mouvements réguliers d'avant en arrière afin d'obtenir les meilleures performances.</p>	<p><b>2.</b> Inclinez l'appareil pour activer la rotation du rouleau de brosse. Le rouleau de brosse ne tournera pas si l'appareil est à la verticale.</p>	<p><b>Remarque :</b> Ce produit est destiné à être utilisé sur des planchers nus uniquement. N'utilisez pas l'appareil sur du tapis ou de petits tapis.</p>

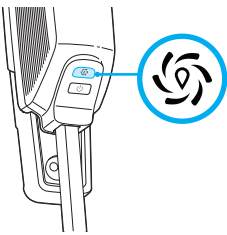
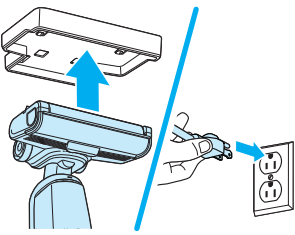
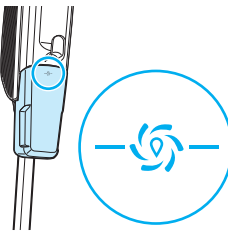
		
---	---	---

**Remarque :** Videz le réservoir d'eau sale avant de commencer et assurez-vous que le filtre reste sec. Utilisez le cycle de nettoyage après chaque utilisation.

**Utilisation du cycle de nettoyage**  
 ▶ Visitez le support.BISSELL.ca

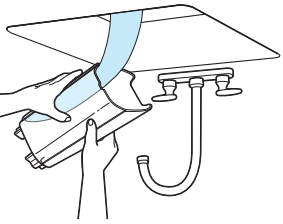
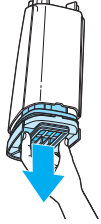
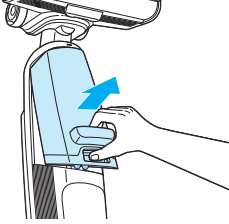
		
--	---	---

**Vidange du réservoir de récupération d'eau sale**  
 ▶ Visitez le support.BISSELL.ca

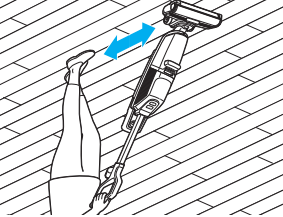
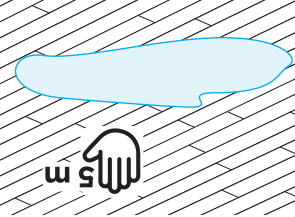
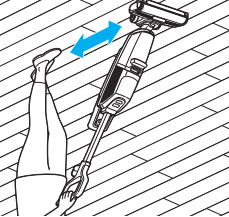
		
--	---	---



**Nettoyage avec la solution d'assainissement pour planchers nus**  
 Veuillez lire le « MODE D'EMPLOI » sur l'étiquette de la solution d'assainissement pour planchers nus. N'utilisez que sur les sols nus et non poreux.

**Nettoyage du sol (suite)**

**Cleaning Your Floors (continued)**

**Cleaning with Hard Floor Sanitize Formula**

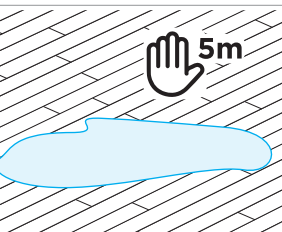
Please read "DIRECTIONS FOR USE" on Hard Floor Sanitize label. Use on hard nonporous floors only.

		
---	---	---

**1.** Remove visible soil before cleaning. Make forward and backward passes.

**2.** Allow floor to remain visibly wet with formula for five minutes. This may require additional passes.

**3.** Make forward and backward passes to extract formula. Allow to air dry.

**Emptying the Dirty Water Tank**

▶ Go to support.BISSELL.ca

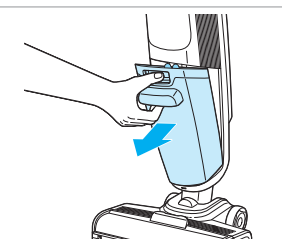
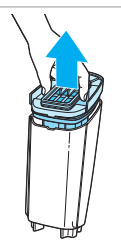
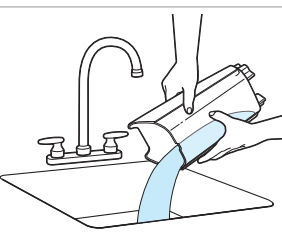
		
---	---	---

**1.** Press button on top of dirty water tank, grab front handle and pull out.

**2.** Hold top of tank near sides of filter and pull up to remove.

**3.** Pour dirty water into a sink or similar wastewater receptacle and thoroughly rinse tank.

**Using the Clean-Out Cycle**

▶ Go to support.BISSELL.ca

**Note:** Empty dirty water tank before beginning and make sure filter stays dry. Use clean-out cycle after each use.

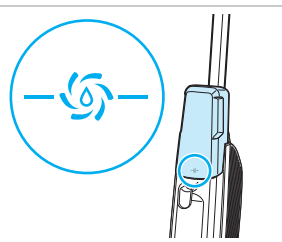
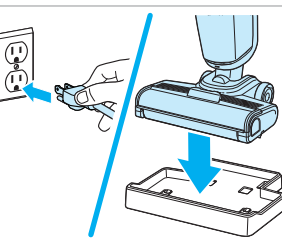
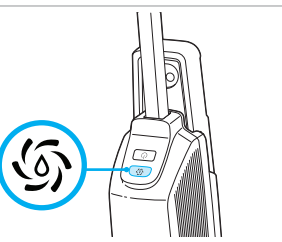
		
---	---	---

**1.** Make sure water reaches clean-out cycle line on clean water tank. Refill with water if needed.

**2.** Plug in machine and place in storage tray.  
**Note:** Clean-out cycle will only run with machine in tray.

**3.** Press the clean-out cycle button to begin.

## After-Cleaning Care

For more helpful maintenance tips, check out [support.BISSELL.ca](http://support.BISSELL.ca).

		
<p><b>1.</b> Remove brush roll following steps on page 3. Pull brush roll tab and let dry completely. If brush roll window is dirty, wipe excess dirt or rinse to clean.</p>	<p><b>2.</b> Remove machine from tray and wipe excess water or dirt.</p>	<p><b>3.</b> Empty dirty water tank and strainer following steps on page 5.</p>
		
<p><b>4.</b> Remove filter from lid. Open screen and remove debris.</p>	<p><b>5.</b> Wash filter in warm water and mild detergent. Clean and dry filter after each use. Replace every 3 months.</p>	<p><b>6.</b> Rinse the bottom of the tank cover to remove wet debris.</p>
		
<p><b>7.</b> Let parts air dry for 24 hours before next use.</p>	<p><b>8.</b> Reinstall brush roll following steps on page 3. Reinstall filter, strainer, and tank lid.</p>	<p><b>9.</b> Insert bottom of tank first. Pivot top toward the machine until it clicks.</p>

**Note:** Any other maintenance or servicing not included in this manual should be performed by an authorized service representative.

## Storing Your Machine

When finished using the product, wrap cord around cord wrap for storage. Store machine indoors in a dry location in an area where the product is not likely to get damaged.

Pour plus de conseils d'entretien, consultez le [support.BISSELL.ca](http://support.BISSELL.ca).

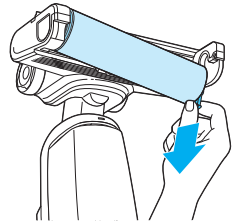
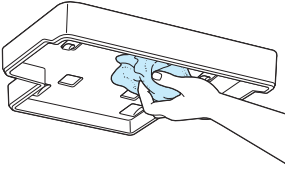
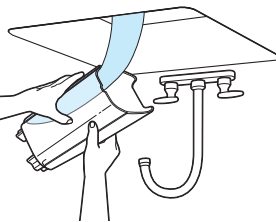
		
---	---	---

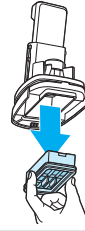
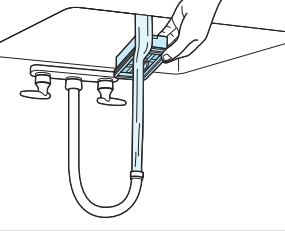
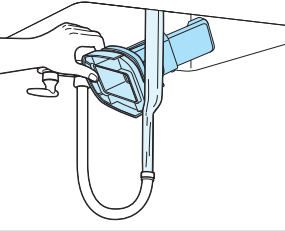
		
--	--	--

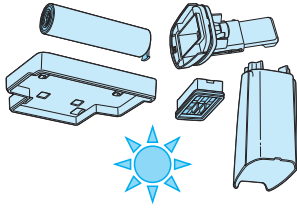
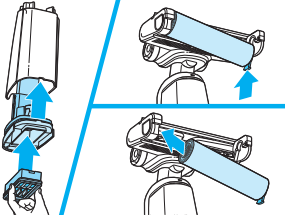
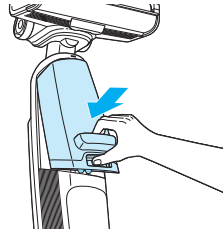
		
---	---	---

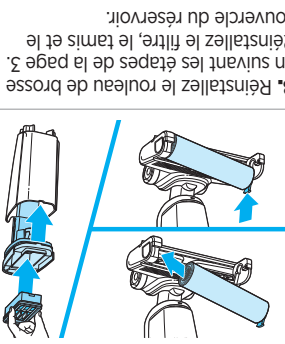
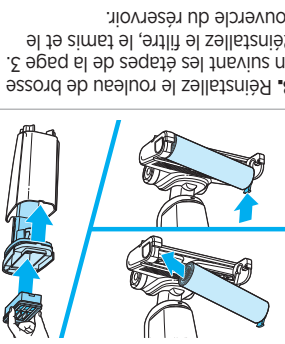
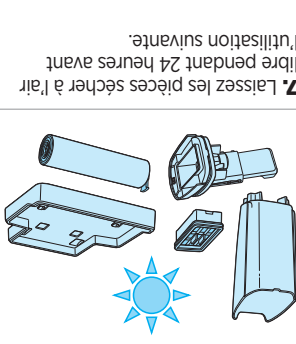
		
---	---	---

**Remarque :** Toute opération d'entretien ou de réparation autre que celles qui sont indiquées dans ce manuel doit être effectuée par un représentant d'entretien autorisé.

## Rangement de l'appareil

Lorsque vous avez terminé d'utiliser le produit, enroulez le cordon autour du range-cordon pour le ranger. Rangez l'appareil à l'intérieur, dans un endroit sec, dans une zone où le produit ne risque pas d'être endommagé.

Garantie limitée de deux ans. Visitez [support.BISSELL.ca](http://support.BISSELL.ca) ou téléphonez au 1 800 263-2535 pour obtenir des renseignements complets sur la garantie.

## Garantie

Problème	Causes possibles	Solutions
Perte de succion ou laisse des traces	Le réservoir de récupération d'eau sale est plein.	Videz le réservoir de récupération d'eau sale.
	Il est possible que les réservoirs ne soient pas bien en place.	Retirez les deux réservoirs et replacez-les correctement sur l'appareil.
	Le filtre du réservoir d'eau propre est sale.	Retirez le réservoir d'eau propre de l'appareil et localisez le petit filtre en mousse blanche sous l'endroit où le réservoir se raccorde au corps de l'appareil. Nettoyez les débris du filtre en mousse et réinstallez-le.
	Le filtre est obstrué par des débris.	Enlevez les débris obstruant la grille du filtre et nettoyez le filtre.
	Le canal de débris du pied est obstrué par des débris.	Nettoyez le canal à l'aide d'un essuie-tout.
	Le rouleur de la brosse n'est pas fixé en place.	Débranchez l'appareil et réinstallez la fenêtre.
	Le rouleur de la brosse n'est pas installé correctement.	Suivez les instructions de la page 3 pour replacer le rouleur de brosse.
	Le rouleur de brosse est bloqué par des débris.	Débranchez l'appareil. Retirez la fenêtre de la brosse et le rouleur de brosse pour enlever les débris.
	Le rouleur de brosse ne tourne pas.	Le rouleur de brosse est bloqué par des débris. Débranchez l'appareil. Retirez la fenêtre de la brosse et le rouleur de brosse pour enlever les débris.
	Le rouleur de brosse s'arrête de tourner de manière inattendue et le moteur continue de fonctionner.	Le rouleur de brosse s'arrête de tourner de manière inattendue et le moteur continue de fonctionner.

**Diagnostique de panne** : Voici certains problèmes qui pourraient survenir. Si vous ne voyez pas le problème que vous éprouvez ci-dessous, visitez le [support.BISSELL.ca](http://support.BISSELL.ca)

## Troubleshooting

Below are some of the issues you may run into. If you don't see the issue you're experiencing below, visit [support.BISSELL.ca](http://support.BISSELL.ca).

Problem	Possible Cause	Remedies
Reduced or no spray	Clean water tank may be empty or seated incorrectly.	Refill and reinstall the clean water tank.
	System isn't completely primed.	Allow machine to run for 15-20 seconds to fully prime.
	Brush window is not latched in place.	Unplug machine and reinstall brush window.
	Clean tank filter is dirty.	Remove clean tank from machine and locate small white foam filter under where the tank connects to the body. Clean any debris from foam filter and reinstall.
Loss of suction or streaking	Tanks may not be seated properly.	Remove both tanks and reseal them so they fit properly on machine.
	Dirty water tank is full.	Empty dirty water tank.
	Brush window is not latched in place.	Unplug machine and reinstall window.
	Debris channel in foot is clogged by debris.	Clean channel with a paper towel.
	Filter clogged by debris.	Remove debris clogging filter screen and clean filter.
Brush roll is not turning	Brush roll is not installed properly.	Follow instructions on page 3 for replacing brush roll.
	Machine is standing upright.	Step on foot and recline body of machine to turn brush roll on.
	Brush roll stalled by debris.	Unplug machine. Remove brush window and brush roll to remove obstruction.
Machine won't turn on	Brush roll stalled by debris.	Unplug machine. Remove brush window and brush roll to remove obstruction.
Machine is leaking	Cap of clean water tank is not closed properly.	Remove clean water tank and reinstall cap.
Brush roll stops turning unexpectedly and motor continues to operate	Machine is overheating.	Unplug machine from power and allow to cool for 30 minutes.

## Warranty

Limited 2-year warranty. Visit [support.BISSELL.ca](http://support.BISSELL.ca) or call 1-800-263-2535 for complete warranty information.



## We're Waggin' Our Tails!

BISSELL proudly supports BISSELL Pet Foundation® and its mission to help save homeless pets. When you buy a BISSELL® product, you help save pets, too. We're proud to design products that help make pet messes, odours and pet homelessness disappear.

Visit [BISSELLsavespets.ca](https://www.bissellsavespets.ca) to learn more.

## But wait, there's more!

Join us online for a complete guide to your new product, including troubleshooting, product registration, parts, and more.

Go to [support.BISSELL.ca](https://support.BISSELL.ca).



REGISTER



INFO



VIDEOS



PARTS



SUPPORT



©2023 BISSELL Inc. All rights reserved.  
Part Number 1639479 11/23



## Nous frétilions de joie!

BISSELL appuie fièrement la BISSELL Pet Foundation® et sa mission de sauver des animaux sans foyer. Lorsque vous achetez un produit BISSELL®, vous contribuez aussi à sauver des animaux. Nous sommes fiers de concevoir des produits qui aident à faire disparaître les salétés et les odeurs laissées par les animaux tout en réduisant le nombre d'animaux sans foyer.

Visitez le site [BISSELLsavespets.ca](https://www.bissellsavespets.ca) pour en savoir plus.

## Attendez, ce n'est pas tout!

Visitez-nous en ligne pour consulter le guide complet de votre nouveau produit qui comprend les diagnostics de panne, l'enregistrement du produit, les pièces et plus.

Visitez [support.BISSELL.ca](https://support.BISSELL.ca).



INSCRIPTION



RENSEIGNEMENTS



VIDÉOS



PIÈCES



SOUTIEN



© 2023 BISSELL Inc. Tous droits réservés.  
N° de pièce 1639479 11/23