

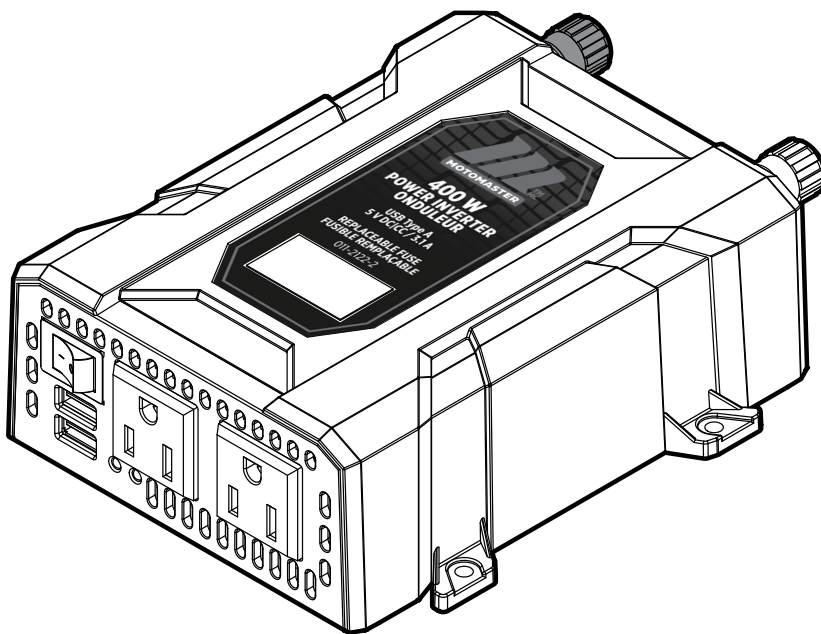

MOTOMASTER

ONDULEUR DE 400 W



N° de modèle 011-2122-2

CONSIGNES DE SÉCURITÉ IMPORTANTES.

CONSERVEZ CES CONSIGNES.

Le présent guide d'utilisation contient un mode d'emploi et des consignes de sécurité importants.

**GUIDE
D'UTILISATION**

Des questions? Contactez-nous au 1 888 942-6686



SI DES PIÈCES SONT MANQUANTES OU ENDOMMAGÉES, OU POUR TOUTE QUESTION, VEUILLEZ CONTACTER NOTRE SERVICE D'ASSISTANCE TÉLÉPHONIQUE SANS FRAIS AU 1 888 942-6686.



Avant d'utiliser le produit, veuillez lire attentivement et bien comprendre ce guide d'utilisation. Ce guide contient des consignes de sécurité importantes ainsi que des consignes relatives à l'utilisation et à l'entretien du produit.

Conservez ce guide d'utilisation à des fins de consultation ultérieure. Si vous remettez ce produit à un tiers, ce guide d'utilisation doit l'accompagner.



Intertek
3069523

Cet article MotoMaster^{MC} comprend une garantie de un (1) an contre les défauts de fabrication et de matériaux. Motomaster Canada consent, à sa discrétion, à réparer ou remplacer gratuitement toute pièce défectueuse lorsque celle-ci est retournée avec la preuve d'achat par l'acheteur original, au cours de la période de garantie convenue. Exclusion : usure ou bris causés par un usage abusif ou inapproprié.

TABLE DES MATIÈRES

Garantie	2
Consignes de sécurité	4
Applications de produits	6
Liste des pièces clés	6
Conseils d'utilisation	7
Utilisation de l'onduleur	8
Durée de fonctionnement de la batterie	8
Contenu de la boîte	9
Caractéristiques de sécurité	9
Dépannage	10
Fiche technique	11

CONSERVEZ CES CONSIGNES

Veuillez lire et comprendre toutes les consignes. Le non-respect de toutes les consignes ci-après peut entraîner des décharges électriques, un incendie ou de graves blessures.

CONSIGNES DE SÉCURITÉ IMPORTANTES**DANGER**

Indique une situation extrêmement dangereuse qui, si elle n'est pas évitée, entraînera des blessures graves ou mortelles.

**AVERTISSEMENT**

Indique une situation potentiellement dangereuse qui, si elle n'est pas évitée, pourrait entraîner des blessures graves ou mortelles.

Évitez les environnements dangereux.

- N'utilisez pas l'appareil dans des endroits humides ou mouillés. N'utilisez pas d'appareils électriques sous la pluie.

Gardez-le hors de la portée des enfants.**Rangez soigneusement l'onduleur lorsqu'il n'est pas utilisé.**

- Lorsqu'ils ne sont pas en cours d'utilisation, les appareils doivent être rangés à l'intérieur dans un endroit sec, en hauteur ou verrouillé avec la batterie retirée – hors de la portée des enfants.

Utilisez l'onduleur uniquement aux fins prévues.

- Ne surchargez pas l'onduleur. Essayer d'alimenter un appareil qui consomme une puissance supérieure à la capacité de l'onduleur entraîne des dommages à l'onduleur.

Utilisez le bon appareil.

- N'utilisez pas l'appareil pour des fins autres que celles prévues.

Débranchez les appareils.

- Débranchez l'appareil de l'onduleur lorsqu'il n'est pas utilisé.

Un refroidissement approprié est essentiel lors du fonctionnement de l'onduleur.

- Ne placez pas l'appareil près de l'évent de chaleur du véhicule ou en plein soleil.

Utilisation d'accessoires.

- N'utilisez pas d'accessoires ou de pièces supplémentaires dont l'utilisation n'est pas recommandée avec votre appareil.

Le résultat pourrait être dangereux et endommager l'appareil.**Tenez-vous à l'écart de L'EAU, DU FEU ET DE LA FUMÉE!****Pour réduire le risque de décharge électrique :**

- Ne branchez pas l'onduleur au câblage de distribution CA.
- Ne réalisez pas de raccordements électriques ou de débranchements dans les zones désignées comme étant protégées contre les incendies.

Cela comprend une connexion de prise de type allume-cigare 12 V / CC. Cet appareil n'est PAS approuvé pour les zones protégées contre les incendies.

- N'immergez jamais l'appareil dans de l'eau ou d'autres liquides, et ne l'utilisez pas lorsqu'il est mouillé.
- N'insérez pas d'objets étrangers dans la prise CA/110 V ou le port USB.

Pour réduire le risque d'incendie :

- Ne le faites pas fonctionner à proximité de matériaux inflammables, de fumées ou de gaz.
- Ne l'exposez pas à la chaleur extrême ou aux flammes.
- Ne remplacez aucun fusible de véhicule par une de cote supérieure à celle recommandée par le constructeur du véhicule. Ce produit est conçu pour consommer 40 ampères d'un point de vente de véhicule de 12 V. Assurez-vous que le système électrique de votre véhicule peut alimenter ce produit sans provoquer le déclenchement du fusible dans le véhicule. Cela peut être déterminé en s'assurant que le fusible dans le véhicule qui protège la prise est évalué à plus de 40 ampères. L'information sur les cotes de fusible du véhicule se trouve généralement dans le manuel de l'opérateur du véhicule. Si un fusible de véhicule se déclenche à plusieurs reprises, ne continuez pas à le remplacer. La cause de la surcharge doit être trouvée. En aucun cas les fusibles ne doivent être modifiés avec du papier d'étain ou du fil, car cela peut causer de graves dommages ailleurs dans le circuit électrique ou provoquer un incendie.

MISE EN GARDE

Le convertisseur/onduleur est utilisé pour recharger les batteries. Les batteries connectées à ce produit ne sont applicables que si elles répondent aux normes de batterie pour ce type de batterie et sont équipées d'un système de gestion de batterie qui surveillera et contrôlera l'état électrique et thermique de la batterie pendant la recharge. Lors de l'installation de ce convertisseur/onduleur, vous devez vérifier que la batterie est conforme aux normes de batterie applicables.

MISE EN GARDE

Indique une situation potentiellement dangereuse qui, si vous ne suivez pas les directives dans le manuel ou ignorez le symbole d'alerte de sécurité et maintenez l'onduleur en service, peut entraîner des blessures ou des dommages matériels.

- L'onduleur présente les caractéristiques de sécurité suivantes : arrêt de surtension d'entrée, arrêt de la basse tension d'entrée, autoblocage de surchauffe, autoblocage de surcharge et protection contre les courts-circuits. L'écran ACL affiche le texte d'avertissement pour réduire le risque de blessures ou de dommages matériels.
- N'essayez pas de connecter ou de configurer l'appareil ou ses composants lors de l'utilisation de votre véhicule. Prêtez attention à la route afin de réduire les risques d'accident grave.
- Utilisez toujours l'onduleur là où il y a une ventilation adéquate. Ne bloquez pas les zones de ventilation.
- Éteignez toujours l'onduleur avant de déconnecter l'onduleur de la batterie du véhicule.
- Assurez-vous que la tension d'entrée nominale est de 12 V CC.
- Ne l'utilisez pas avec des systèmes électriques avec mise à la terre positive*. Une connexion à polarité inversée fera sauter le fusible et peut causer des dégâts permanents à l'onduleur et annulera la garantie.
*La majorité des automobiles, des VR et des camions modernes sont des masses négatives.
- Gardez à l'esprit que cet onduleur est incapable d'alimenter les appareils ou les équipements qui produisent de la chaleur, tels que les sèche-cheveux, les fours à micro-ondes et les grille-pain.
- N'ouvrez pas l'onduleur : il n'y a pas de pièces réparables par l'utilisateur à l'intérieur.
- N'utilisez pas cet onduleur avec des appareils médicaux. Il n'est pas testé pour les applications médicales.
- Tenez l'article hors de la portée des enfants. Cet article n'est pas un jouet!
- Installez et utilisez l'appareil uniquement comme décrit dans ce manuel d'instructions.

Des questions? Contactez-nous au 1 888 942-6686

- N'utilisez pas cet onduleur dans un bateau - il n'est pas classé pour les applications marines.
- Vérifiez périodiquement l'appareil pour l'usure. Demandez à un technicien qualifié de remplacer immédiatement les pièces usées ou défectueuses.
- Ne connectez pas l'appareil à des systèmes de distribution d'énergie ou à des circuits de branchement de services publics.
- N'utilisez pas l'onduleur à des températures supérieures à 104 °F (40 °C) ou inférieures à 32 °F (0 °C).
- Le non-respect de ces consignes de sécurité entraîne des blessures corporelles ou des dommages à l'appareil et risque d'entraîner la nullité de la garantie.
- Suivez les directives du fabricant pour la batterie de votre véhicule et l'appareil CA/110 V avant de connecter l'onduleur à une batterie. Faites attention aux marques de mise en garde sur la batterie de votre véhicule.

ACCESSOIRES POUVANT ÊTRE ALIMENTÉS

Merci d'avoir acheté l'onduleur. Votre onduleur peut être utilisé pour faire fonctionner des appareils électroniques personnels comme indiqué :

WATT	APPAREILS	400 W
50 W	Console de jeu	✓
50 à 80 W	Tablette	✓
60 à 100 W	Ordinateur portable	✓
200 W	Stéréo	✓
250 W	Ordinateur	✓

LISTE DES PIÈCES CLÉS

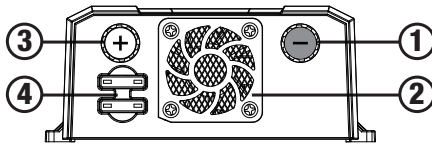

1. Borne CC négative : Connectez l'extrémité noire du cordon d'alimentation CC.
2. Ventilateur de refroidissement et ouvertures de ventilation : Le ventilateur de refroidissement à grande vitesse protège l'onduleur de la surchauffe.
3. Borne CC positive : Connectez l'extrémité rouge du cordon d'alimentation CC.

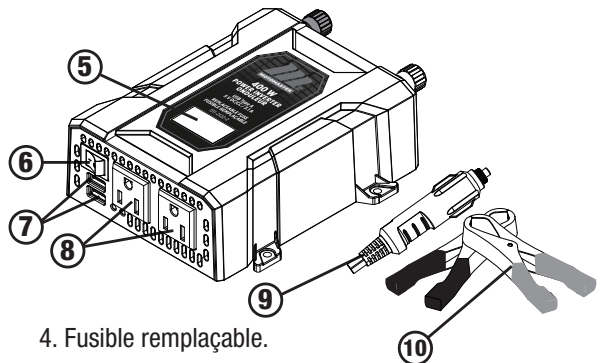

4. Fusible remplaçable.
5. Fenêtre d'affichage ACL.
6. Interrupteur d'alimentation.
7. Ports USB.
8. Prises CA.
9. Prise 12 V CC.
10. Câble CC avec pinces (400 W).

CONSEILS D'UTILISATION

L'onduleur ne doit être utilisé que dans des endroits qui sont :

- A. Sec :** Ne laissez pas l'eau ou d'autres liquides entrer en contact avec l'onduleur.
- B. Froid :** Idéalement, la température de l'air environnant devrait être entre 32 °F et 104 °F (0 °C et 40 °C). Gardez l'onduleur à l'écart de la lumière directe du soleil.
- C. Bien ventilé :** Gardez la zone entourant l'onduleur dégagée pour assurer la libre circulation de l'air autour de l'appareil. Ne placez pas d'objets sur ou au-dessus de l'onduleur pendant le fonctionnement. L'appareil s'arrête si la température interne devient trop chaude. L'onduleur se réinitialise automatiquement après son refroidissement.
- D. Sécuritaire :** N'utilisez pas l'onduleur à proximité de matériaux inflammables ou à des endroits qui pourraient accumuler des vapeurs ou des gaz inflammables. Il s'agit d'un appareil électrique qui peut brièvement faire des étincelles lorsque les connexions électriques sont réalisées ou en état de rupture.

Sortie continue 400 W / Puissance de surtension 800 W

Formules utiles

Pour convertir les AMPS en WATTS : $AMPS \times VOLTS = WATTS$

Pour convertir les WATTS en AMPS : $WATTS \div VOLTS = AMPS$

Lorsque vous allumez un appareil ou un outil qui fonctionne à l'aide d'un moteur ou de tubes, il nécessite une surtension initiale pour démarrer. Cette poussée de puissance est appelée « charge de démarrage » ou « charge de pointe ».

Une fois démarré, l'outil ou l'appareil nécessite moins d'énergie pour continuer à fonctionner. C'est ce qu'on appelle la « charge continue » en termes de besoins en puissance.

Vous devrez déterminer la quantité d'énergie dont votre outil ou votre appareil a besoin pour démarrer et ses besoins en énergie continus.

Nous recommandons que l'interrupteur de l'équipement ou de l'appareil soit en position « **OFF** » (arrêt) avant de brancher à la prise CA de l'onduleur. L'écran ACL s'allume lorsque l'alimentation CA est en cours d'utilisation.

1. Fixez la cosse circulaire marquée de rouge à la borne **POSITIVE (+)** DC sur l'onduleur d'alimentation, et attachez la connexion de la cosse marquée de noir à la borne **CC NÉGATIVE (-)**.

⚠ MISE EN GARDE

L'inversion de la polarité endommagera le fusible, qui peut facilement être remplacé par un nouveau sur le dessus de l'onduleur.

2. Serrez l'écrou sur chaque borne CC à la main jusqu'à ce qu'en butée. Ne serrez pas trop.
3. Fixez la pince **NÉGATIVE (noire)** à la borne **NÉGATIVE (-)** de la batterie. Fixez la pince **POSITIVE (rouge)** à la borne **POSITIVE (+)** de la batterie.
4. Assurez-vous que les deux pinces sont solidement connectées aux bornes de la batterie, car une connexion lâche entraînera une baisse de tension et peut provoquer une surchauffe des câbles entraînant des dommages à l'équipement ou un incendie.
5. Allumez l'onduleur.
6. Lorsque l'onduleur d'alimentation n'est pas utilisé, débranchez les pinces du câble CC de la batterie pour éviter une légère décharge de la batterie.

Des questions? Contactez-nous au 1 888 942-6686

UTILISATION DE L'ONDULEUR

1. Lorsqu'il est correctement connecté à une prise ou à une batterie de 12 V, l'allumage de l'onduleur entraîne l'éclairage de l'écran ACL et fournit de l'alimentation CA aux prises.
2. L'un après l'autre, branchez les appareils fonctionnant en CA que vous souhaitez utiliser dans les prises en CA.

MISE EN GARDE





- S'il y a plus d'un produit CA connecté à l'onduleur, allumez d'abord le produit plus puissant.
- Grâce à sa prise CA, l'onduleur est capable d'alimenter la plupart des produits 110 V à sa puissance nominale. L'onduleur fonctionne sous une tension d'entrée de 11 V à 15 V CC.
- Au fur et à mesure que la batterie est utilisée, sa tension commence à baisser. Lorsque l'onduleur détecte que la tension à son entrée CC a chuté à la plage de 10,2 V à 10,8 V CC, l'écran ACL affiche le texte d'avertissement. Cela protège la batterie d'être surdéchargée.
- Éteignez tous les appareils que l'onduleur alimente. Lorsque la tension d'entrée monte à 11,7 V à 12,3 V CC, l'utilisation de l'onduleur revient à la normale.
- La plupart des batteries de véhicules sont conçues pour fournir une courte période de courant très élevé pour le démarrage du moteur. Elles ne sont pas conçues pour endurer une « décharge profonde » constante. Faites fonctionner constamment l'onduleur à partir d'une batterie de véhicule jusqu'à ce que l'arrêt à basse tension affecte la durée de vie de la batterie. Si vous allez alimenter un appareil pendant une longue période, veuillez envisager de connecter l'appareil à une batterie séparée à « décharge profonde ».
- Si un système de charge de batterie défectueux fait monter la tension de la batterie à la plage de 15 V à 16 V CC, l'onduleur s'arrête automatiquement et l'écran ACL affiche le texte d'avertissement. Bien que l'onduleur intègre une protection contre la surtension, il peut toujours être endommagé si la tension d'entrée dépasse 16 V.
- Si la sortie réelle est supérieure à la puissance nominale de l'onduleur, l'onduleur s'arrête. L'écran ACL affiche le texte d'avertissement.
- L'appareil s'arrête automatiquement si l'onduleur dépasse une température de fonctionnement sûre en raison d'une ventilation insuffisante ou d'un environnement à haute température; et l'écran ACL affiche le texte d'avertissement.
- Le ventilateur de refroidissement est conçu pour ne fonctionner que lorsque la puissance de sortie est supérieure à environ 50 W. Lorsque l'onduleur est allumé, le ventilateur peut fonctionner momentanément.

DURÉE DE FONCTIONNEMENT DE LA BATTERIE

La durée de fonctionnement variera en fonction du niveau de charge de la batterie, de sa capacité et du niveau de puissance consommée par la charge CA particulière. Avec une charge de batterie de véhicule typique, une durée de fonctionnement de 1 heure ou plus peut être prévue.

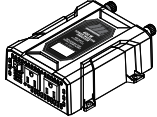
Lorsque vous utilisez une batterie de véhicule comme source d'alimentation, il est fortement recommandé de démarrer le véhicule toutes les heures pour recharger la batterie avant que sa capacité ne chute trop bas. L'onduleur peut fonctionner pendant le fonctionnement du moteur, mais la chute de tension normale qui se produit au démarrage du moteur peut déclencher la fonction d'arrêt à basse tension de l'onduleur. Parce que l'onduleur d'alimentation consomme moins de 0,4 A lorsqu'il est allumé sans aucun produit CA connecté, il a un impact minimal sur les durées de fonctionnement de la batterie.

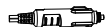
CONTENU DE L'EMBALLAGE

RÉF.	MATÉRIEL	QUANTITÉ	ILLUSTRATION
1.	Onduleur d'alimentation	1	
2.	Câble de serrage	1	
3.	Prise 12 V CC	1	
4.	Guide d'utilisation	1	

CONSIGNES DE SÉCURITÉ

Type	Cause	Indicateur de caractéristique de sécurité	Solution	Remarques
Surcharge de courant	Si l'entrée dépasse la puissance de sortie nominale de 10 à 15 %.	OVER LOAD	Retirez tous les appareils électroménagers et éteignez l'onduleur au moyen de l'interrupteur d'arrêt. Ensuite, allumez à nouveau l'onduleur. Utilisez des appareils de consommation d'énergie plus faible.	
Faible tension d'entrée	Tension d'entrée inférieure à 10,5 V.	LOW BATTERY	Retirez tous les appareils et éteignez l'appareil au moyen de l'interrupteur MARCHÉ/ARRÊT. Rechargez la batterie.	
Entrée élevée Tension	Tension d'entrée supérieure à 15 V.	WRONG BATTERY	Retirez tous les appareils électroménagers et éteignez l'onduleur au moyen de l'interrupteur d'arrêt. Vérifiez la tension de la batterie, assurez-vous qu'elle se trouve dans une plage entre 11 V et 15 V.	Bien que l'onduleur ait une protection contre la surcharge, elle peut toujours endommager l'onduleur si la tension d'entrée dépasse 16 V.
Sur chauffe	La température de la carte imprimée est d'environ 230 °F (110 °C).	OVER HEAT	Retirez tous les appareils électroménagers et éteignez l'onduleur au moyen de l'interrupteur d'arrêt. Laissez l'onduleur refroidir pendant 15 minutes avant de l'allumer à nouveau.	Veuillez vous assurer qu'il y a une ventilation adéquate autour de l'onduleur.

RÉFÉRENCE RAPIDE DE DÉPANNAGE

État	Cause	Solution
Aucune alimentation en courant. Aucun indicateur.	La batterie est défectueuse.	Remplacez la batterie.
	Fusible grillé.	Vérifiez et remplacez le fusible.
	Connexion de câble lâche.	Vérifiez la connexion et serrez au besoin.
Caractéristique de sécurité	L'écran ACL indique une surcharge : La sortie réelle est supérieure à la puissance nominale de l'onduleur. Une protection contre les surcharges s'est produite.	Réduisez la charge pour que la sortie réelle soit inférieure à la puissance nominale de l'onduleur.
	L'écran ACL indique une surcharge : La puissance réelle est inférieure à la puissance nominale, mais une surtension de démarrage élevée a provoqué un arrêt de surcharge.	Utilisez un produit avec une puissance de surtension de démarrage dans les limites de la capacité de l'onduleur.
	L'écran ACL affiche une batterie faible : L'entrée de tension de la batterie de la voiture est inférieure à 10,5V (trop faible).	Chargez la batterie.
	L'écran ACL indique une surchauffe : L'onduleur est surchauffé en raison d'une mauvaise ventilation et s'est arrêté.	Débranchez l'onduleur de la batterie ou de la prise CC et laissez-le refroidir pendant 15 minutes. Assurez-vous de retirer les objets couvrant l'appareil.
	LCD shows wrong battery: Inverter connected to a 24 V battery by mistake.	Please remove the battery clamps from the wrong 24 V battery and connect to a good 12 V battery.
L'onduleur alimente de petites charges, mais pas de grandes charges.	Batterie basse tension.	Chargez la batterie.
De l'eau est entrée.	De l'eau est entrée dans l'onduleur.	Débranchez l'onduleur et essayez-le immédiatement avec un chiffon sec, ou des dommages permanents peuvent survenir en raison du liquide.
La sortie mesurée de l'onduleur est trop faible.	Le voltmètre à courant alternatif standard « à lecture moyenne » utilisé pour mesurer la tension de sortie, ce qui donne une lecture apparente de 5 V à 15 V trop faible.	La sortie « onde sinusoïdale modifiée » de l'onduleur nécessite un voltmètre pour mesurer les « valeurs efficaces vraies » pour des mesures précises.
La durée de fonctionnement de la batterie est inférieure aux attentes.	La consommation d'énergie du produit CA est supérieure à celle nominale.	Utilisez une batterie plus grande pour compenser l'augmentation des besoins en énergie.
	La batterie est vieille ou défectueuse.	Remplacez la batterie.
	La batterie n'est pas correctement chargée.	Certains chargeurs ne sont pas en mesure de recharger complètement une batterie. Assurez-vous d'utiliser un chargeur puissant.
	Dissipation d'alimentation dans les câbles CC.	Utilisez des câbles CC plus courts / plus lourds.

SPÉCIFICATIONS

Puissance de sortie CA continue	400 W
Surtension maximale de la sortie en CA	800 W
Plage de tension de sortie CA	115 V CA
Fréquence de sortie (nominale)	59 – 61 Hz
Forme d'onde de sortie	Onde sinusoïdale modifiée
Sortie CC	5 V CC, 3,1 A partagé (2 ports)
Plage de tension d'entrée CC	11 – 15 V CC
Décharge de batterie sans charge en CA	$\leq 0,4$ A (à une entrée de 12 V)
Arrêt pour cause de faible batterie	$10,5 \pm 0,4$ V DC
Reprise de l'arrêt pour cause de faible batterie	$12,0 \pm 0,4$ V DC
Arrêt pour cause de batterie surchargée	$15,5 \pm 0,5$ V
Fusible (remplaçable)	35 A x 2

SPÉCIFICATIONS PHYSIQUES

Plage de températures de fonctionnement ambiantes	32 – 104°F (0 – 40°C)
Dimensions (long. x larg. x H.)	7 1/8 x 5 1/4 x 2 5/32" po (18,1 x 13,4 x 5,5 cm)
Poids	1 lb 7 oz (0,63 kg)